

1 2 3 4

3.2 / ( 1.6 / )

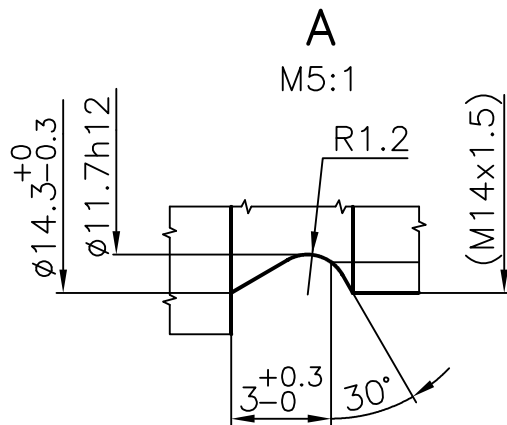
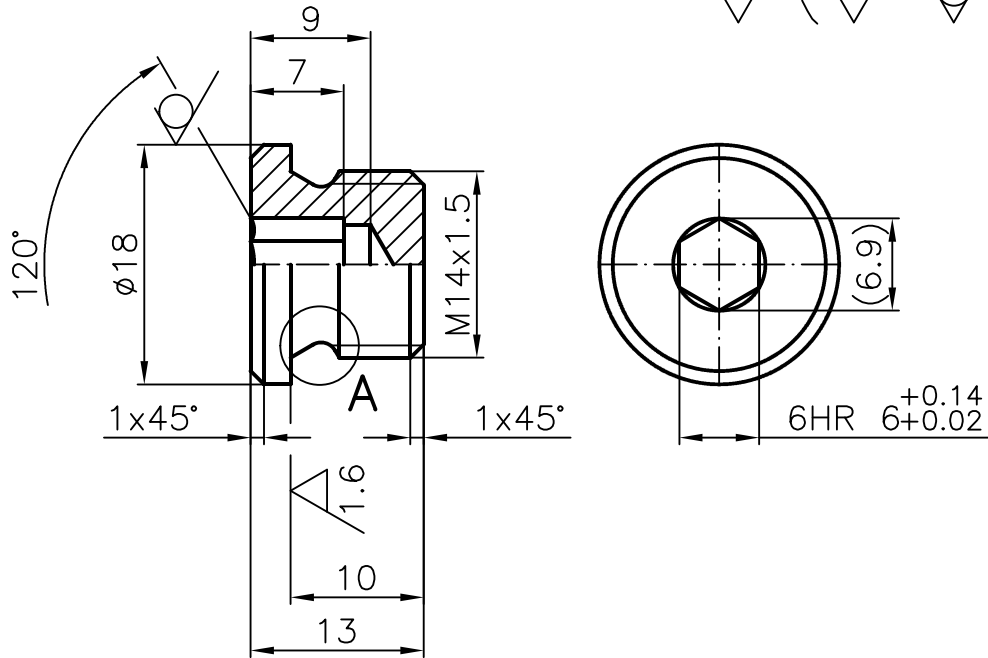

A

B

C

D

E

F

Neoznačené hrany sraženy:	
Cementováno do hloubky:	
Kaleno na:	
Povrchová úprava: FOSFÁTOVÁNO, IMPREGNACE OLEJEM	
Materiál	11SMn30+C (11 109.0)
Rozměr	KR 18 - 17
Polotovar	ČSN EN 10278 (42 6510.12)
TPD	ČSN EN 10277-3
Č.váha	0,016 kg
H.váha	0,034 kg
PCM	155 121 109 068
Čís.seznamu	Jméno Datum
Čís. souboru	Kreslil
Čís. sestavy	Technol.
Starý výkres	520258 Normal.
	Schválil

Tolerování	ČSN ISO 8015
Přesnost	ČSN ISO 2768-mK
Promítání	

Měřítka	2:1
	(5:1)

Č.výkresu	52 0258
-----------	---------