

6.3 (✓)

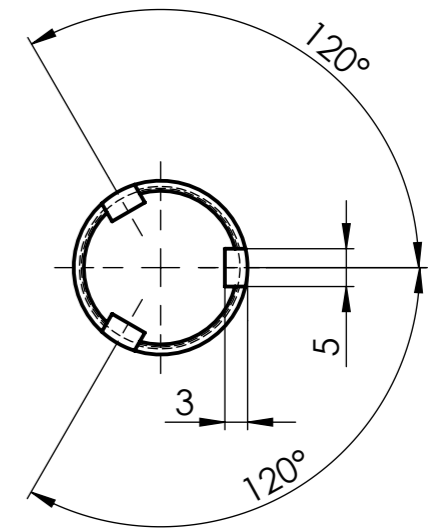

Neoznačené hrany sraženy: 0,3 x 45°		Tolerování	ČSN ISO 8015	Měřítka 1:1
Cementováno do hloubky:		Přesnost	ČSN ISO 2768-mK	
Kaleno na:		Promítání		
Povrchová úprava: ISO 2081 - Fe/Zn12/A				
Materiál	11SMnPb30+C			
Rozměr	KR23 - 250			
Polotovár	EN 10277-3			
TPD	-			
Čistá váha	0.78 kg	Hrubá váha	kg	Název
PCM	132111373067			
Čís. seznamu		Jméno	Datum	
Čís. souboru	Kreslil			TYP
Čís. sestavy	Technolog			Č.výkresu
Starý výkres	Normalizace			
	Schválil			
				534280