

PÔDORYS STRECHY STROJOVNE

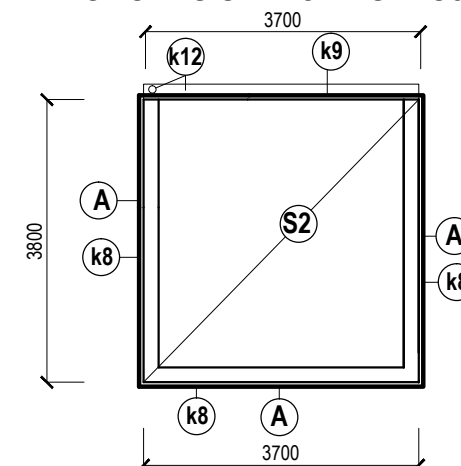

POZNÁMKA

- EXISTUJÚCA HYDROIZOLÁCIA OSTÁVA AKO PAROZABRÁNA
- EXISTUJÚCE PRELIACINY NA STRECHE PRED ULOŽENÍM TEPELNEJ IZOLÁCIE VYSPRAVIŤ napr. PERLITBETÓNOM, PIESKOM ...
- POVRCH STRECHY DÔSLEDNE OČISTIŤ, AŽ TAK UKLADAŤ TEPELNÚ IZOLÁCIU
- NOVÚ HYDROIZOLÁCIU ZVISLO A VODOROVNE VYTIAHNUŤ AJ NA DOMOVÉ VETRACIE JEDNOTKY
- SPÁDY STRECHY JE POTREBNÉ DODRŽAŤ
- BLESKOZVOD DEMONTOVAŤ A ZNOVU OSADIŤ

SV NOVÁ STREŠNÁ VPUŠŤ: 2ks

VH NOVÉ VETRACIE HLAVICE LOMANCO BIB 14: 4ks

VK NOVÉ VETRACIE HLAVICE KANALIZÁCIE: 4ks

VŠ VETRACIE ŠACHTY DÔKLADNE ZATEPLIŤ

PD ÚPRAVA PRAHU DVERÍ STROJOVNE VÝŤAHU NADMUROVANÍM TVÁRNICAMI HR. 200 mm TAK, ABY PRAH DVERÍ PRESAHOVAL O min. 200 mm NAD HYDROIZOLÁCIU. NA PRAH ULOŽIŤ OCELOVÝ L-PROFIL 50/50/2.

(A O H S1 S2 S3 3 5d) - POZRI VÝKRES AS-8 LEGENDA MATERIÁLOV

(k3 k5 k6 k7 k8 k9 k10 k11 k12) - POZRI VÝKRES AS-16 VÝPIS PRVKOV

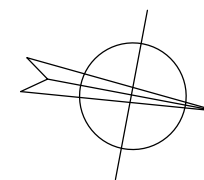

VYPRACOVAL:	Ing. TOMKOVÁ	ZODP.PROJ.:	Ing. TOMKOVÁ	 Pražská 4 040 11 Košice	
KRESLIL:	Ing. TOMKOVÁ	OKRES:	KOŠICE II		
KRAJ:	KOŠICKÝ	MIESTO:	MICHALOVSKÁ 1, KOŠICE		
INVESTOR:	VLASTNÍCI BYTOV BYTOVÉHO DOMU MICHALOVSKÁ 1, KOŠICE				
NÁZOV:	OBNOVA BYTOVÉHO DOMU			FORMÁT:	2A4
				DÁTUM:	12/2016
				STUPEŇ:	PS
				Č.ZÁKAZKY:	163911
				MIERKA:	1:100
OBSAH:	PÔDORYS STRECHY - nový stav			Č.VÝKRESU:	AS-11