

Tr 22x2-150  
 Matice M12 - 3D  
 úprava  
 Šroub M12-160  
 DIN 933  
 nerez

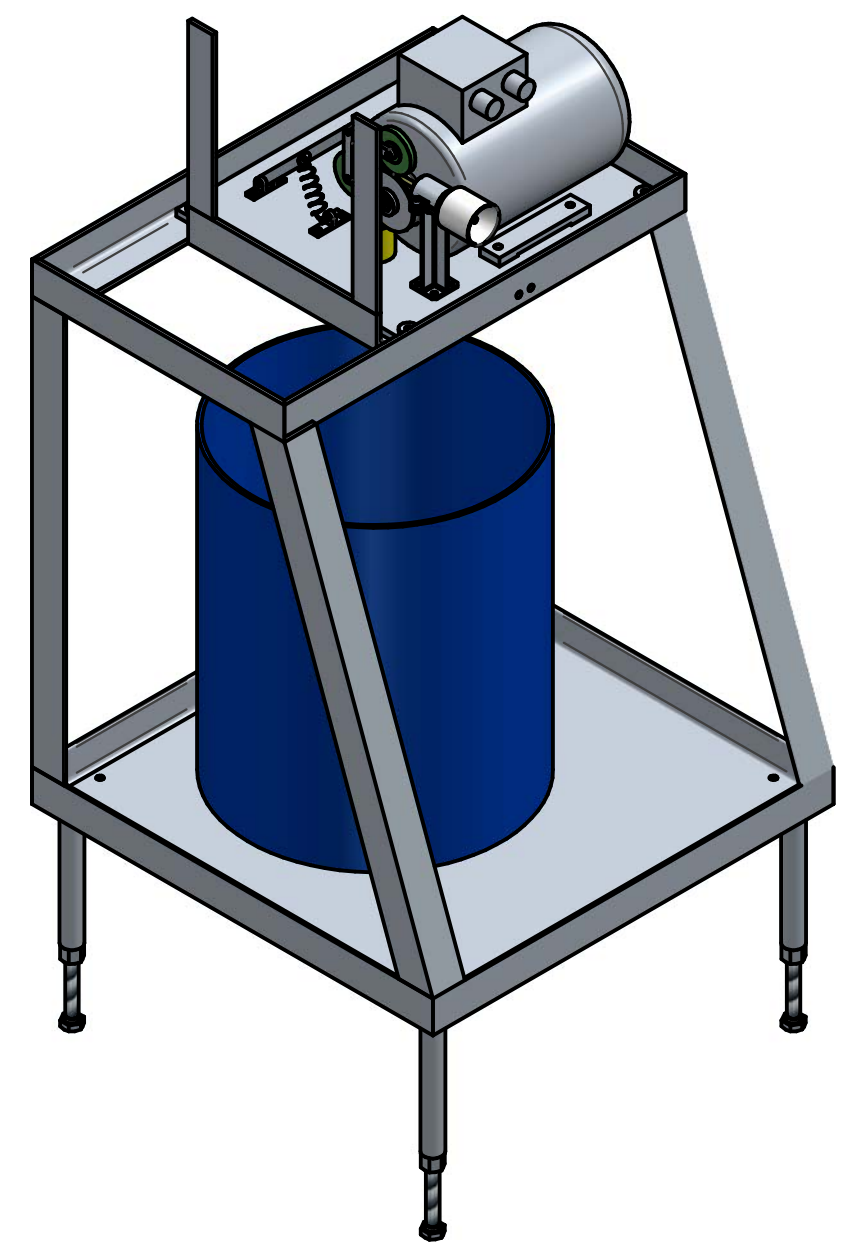
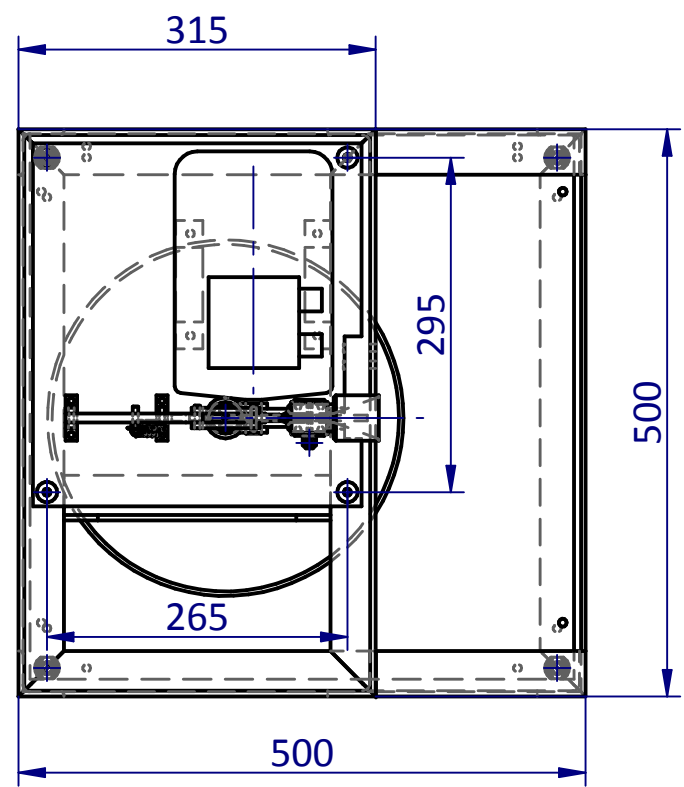
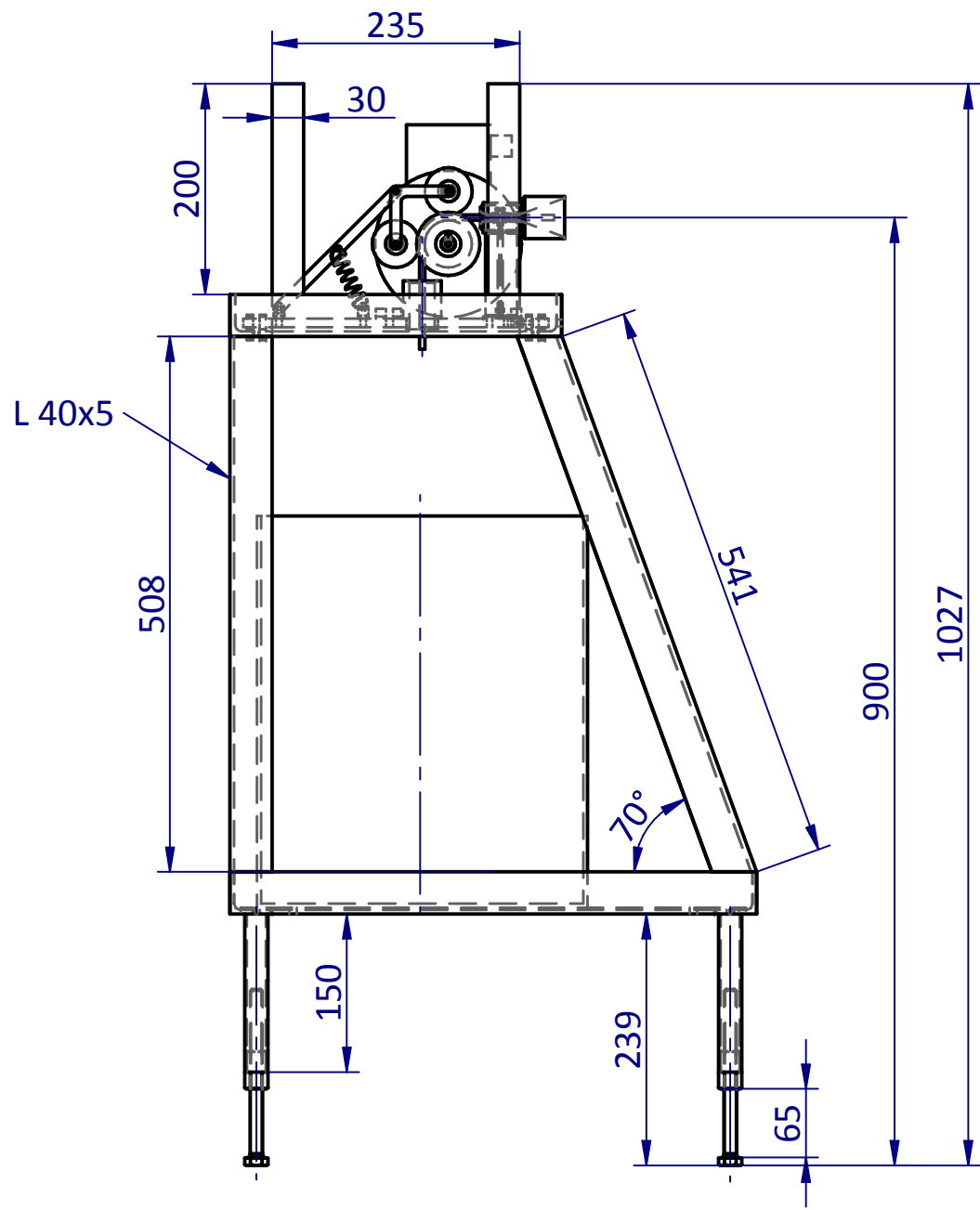

Svary koutové, vnější, a2  
 Certifikační úroveň EN 15085-CL2  
 Třída provedení svaru CP C3  
 Stupeň kvality ISO 5817-C  
 Mezní úchytky ISO 13920 AE  
 Metoda svařování: MIG 135/TIG 141