

A - A

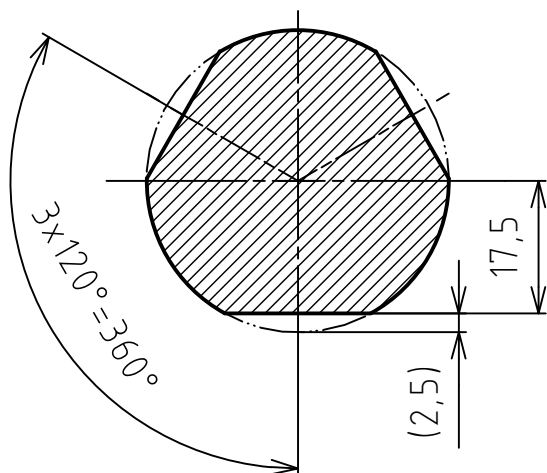

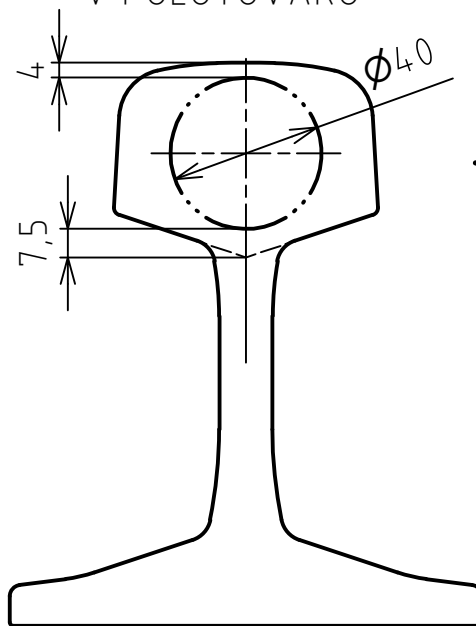

UMÍSTĚNÍ DÍLU

V POLOTOVARU

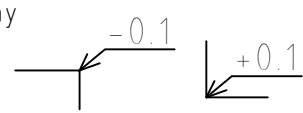

SOUČÁST VYŘÍZNOUT Z KOLEJNICE - DODÁ ZÁKAZNÍK

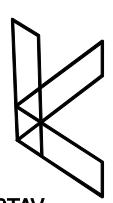
Drsnost povrchu  Ra 6,3	Hrany  -0.1 / +0.1	Měřítko 1 : 1	Přesnost ISO 2768-mH
			Promítání 
			Sestava
Materiál R260	Polotovary KOLEJNICE 49E1	Hmotnost 0,05 kg	Chráněno podle ISO 16016
 ÚSTAV KONSTRUOVÁNÍ	Druh dokumentu VÝKRES SOUČÁSTI	Název VZOREK PLOCHÝ	
	Kreslil DANIEL KVARDA	Číslo dokumentu 00-02	
	Schválil		
	Datum vydání 04.08.2020		