

Diese Zeichnung ist unser alleiniges Eigentum und darf ohne ausdrückliche Genehmigung weder vervielfältigt noch an Dritte weitergegeben werden.

1 2 3 4 5 6

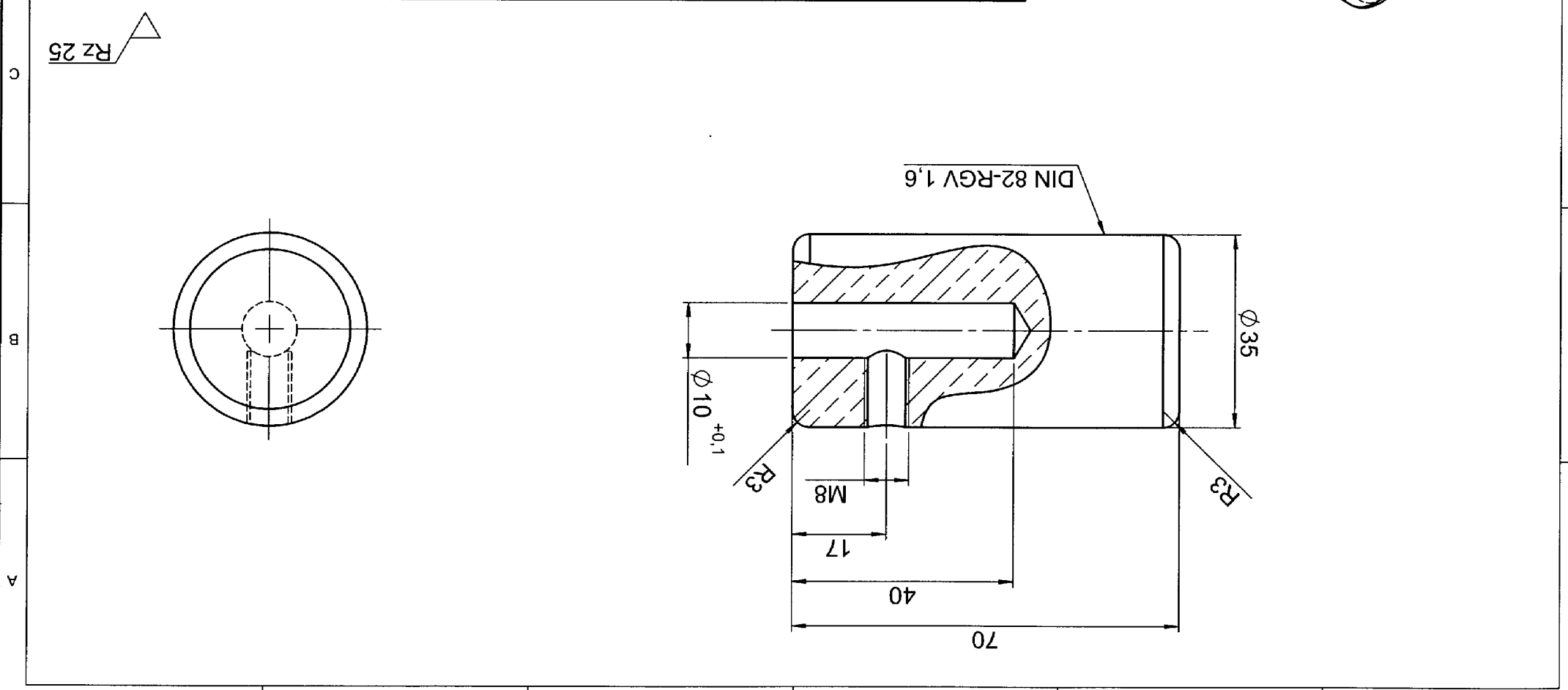

Zust.		Änderung		Datum		Name		Ursprung:	
Mache ohne Toleranz		DIN ISO 2768 mk		1 Stück/		Maschine		Werkstoff 3.1645	
DIN ISO 13715		Datum		Name		Benennung		Rohrschälgerät 1	
Erstellt 14.2.08		wirth		Gepr.		Handgriff für Vorschubspindel		Zeichnungsnummer 524106	
Artikelnummer 524106		Ersatz für:		Ersatz durch:		Format A4			

