

ŘEZ D-D

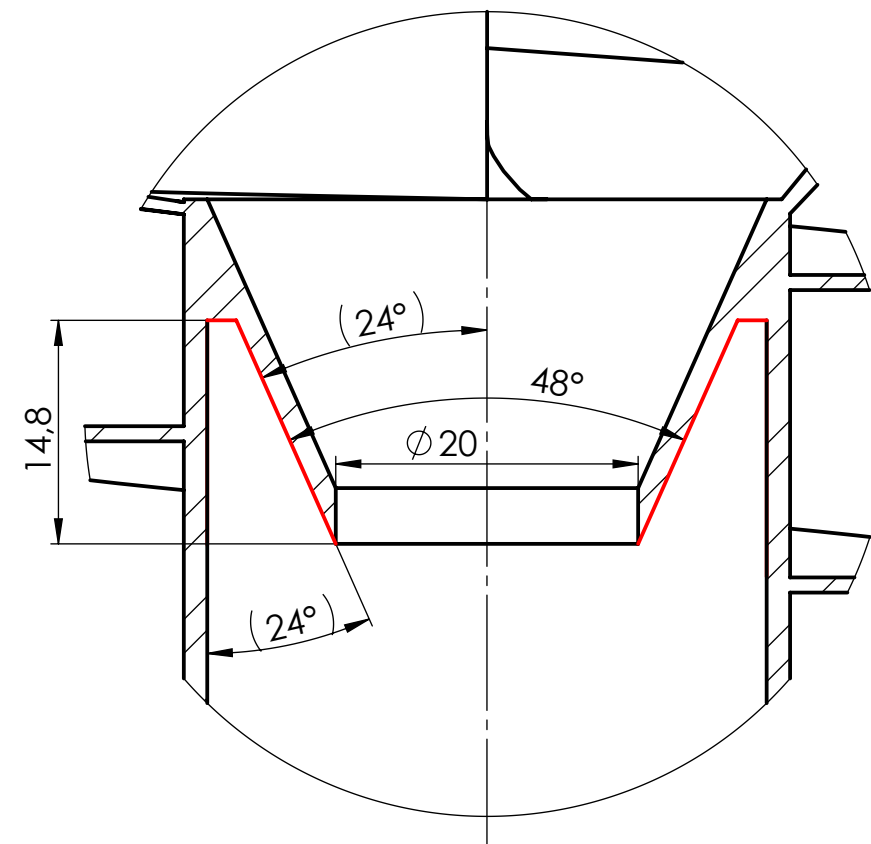

DETAIL E
MĚŘITKO 2 : 1

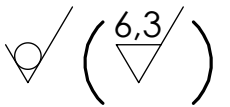

Neoznačené hrany sraženy: 0,3x45°				Tolerování	ČSN ISO 8015	Měřítko 1:1
Cementováno do hloubky:				Přesnost	ČSN ISO 2768-mK	
Kaleno na:				Promítání		
Povrchová úprava:						
Materiál	EN AW-2030					
Rozměr						
Polotovar						
TPD						
Čistá váha	0.09 kg	Hrubá váha	kg	Název		
PCM				ŠNEKOVÝ PODÁVAČ		
Čís. seznamu		Jméno	Datum			
Čís. souboru	Kreslil			TYP	Poz.	
Čís. sestavy	Technolog			Č.výkresu	67 0082	
Starý výkres	Normalizace					
	Schválil					