

2 x  $\varnothing 21 \nabla 28$

2 x  $\varnothing 21$  SKRZ VŠE

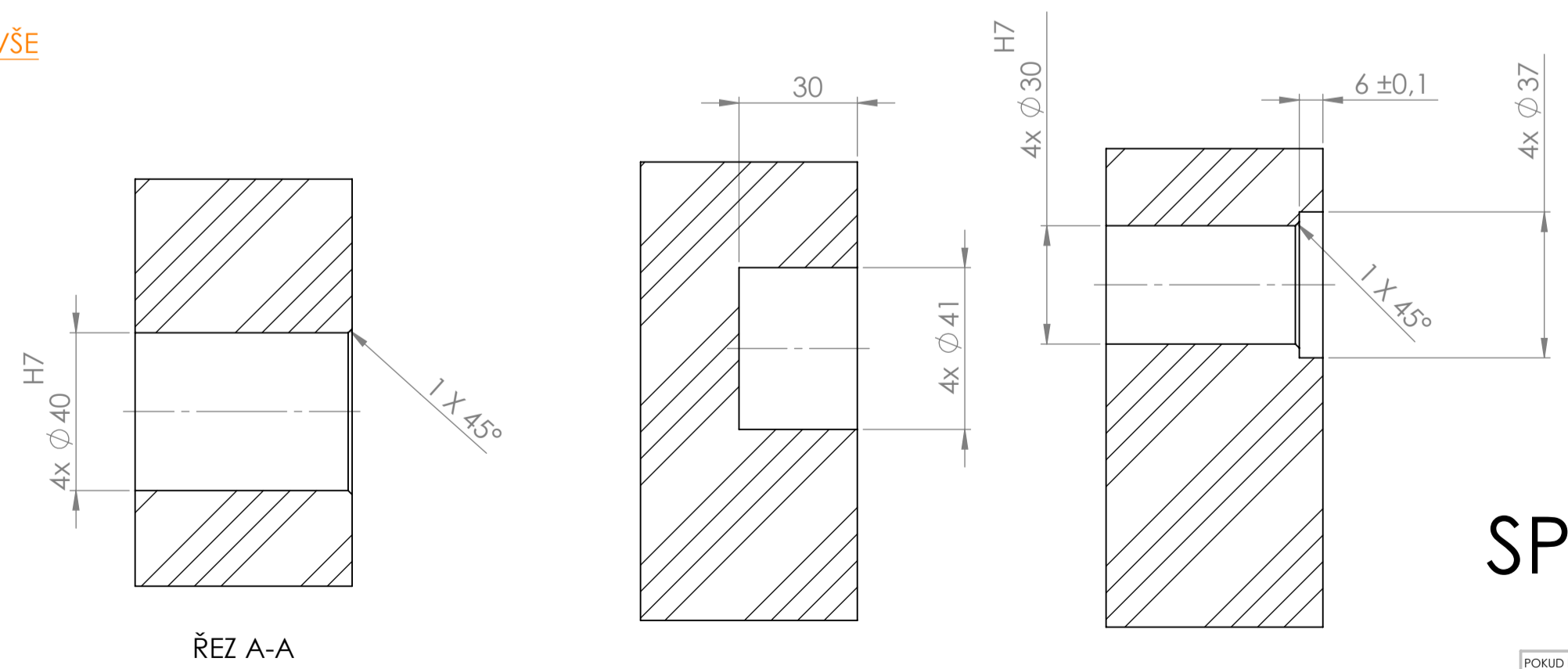

Poloha a tvar: VE 3D POHLEDU A MODELU

RŮŽOVÁ - ZÁVITY

MODRÁ - TOLERANCE 0,01, TOLEROVANÉ DÍRY

HNĚDÁ - TOLERANCE 0,1

CERVENÁ - REZÁNO DRÁTEM

# SPODNÍ DESKA LIST 1

POKLADNĚ NEJEDNOUČNĚ JEDNOTKY JSOU V MILIMETRECH			OPRACOVÁNÍ			OSTŘANÍ OSTŘÉ HRANY			NEUPRAVOVAT MĚŘÍKO VÝKRESU		ZMĚNA	
DŘEVNOSTI TOLERANCE: LINEARNE ÚHELY:												
NAVRHL	JMÉNO	POPIS	DATUM						NÁZEV:			
PŘEZKOŠEL									17_94 strih z pasu			
SCHVALIL									MATERIAL:			
VÝROBA									1.0553 (S355J0) POZ5 zakl deska_strih_pas			
Z. JAKOSTI									HMOTNOST:			
									MĚŘÍKO:1:1,5			
									LIST 1 Z 3 LISTŮ			