

Diese Zeichnung ist unser alleiniges Eigentum und darf ohne ausdrückliche Genehmigung weder vervielfältigt noch an Dritte weitergegeben werden.

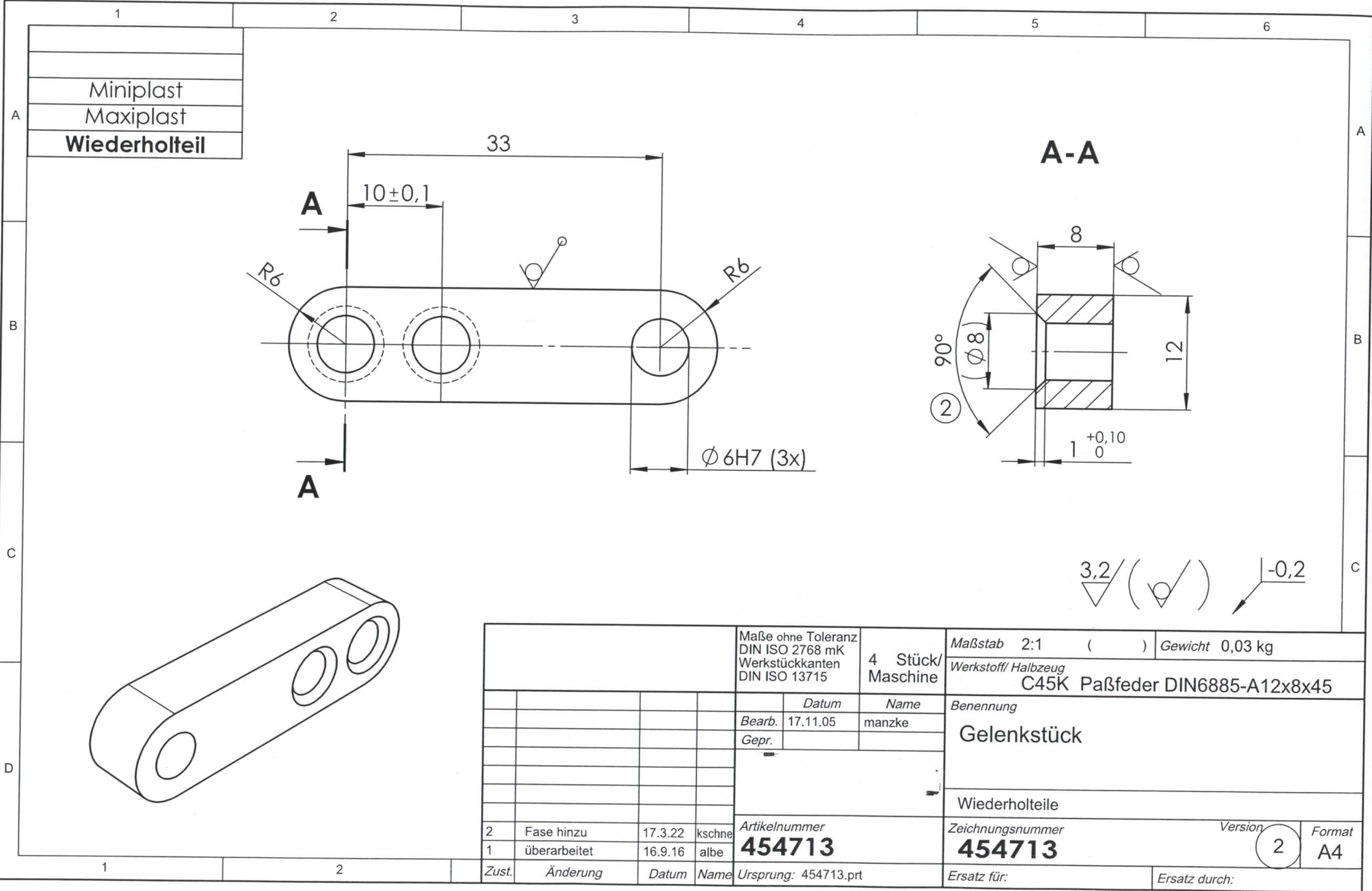

				Maße ohne Toleranz DIN ISO 2768 mK Werkstückkanten DIN ISO 13715	4 Stück/ Maschine	Maßstab 2:1 ()	Gewicht 0,03 kg
						Werkstoff/ Halbzeug C45K Paßfeder DIN6885-A12x8x45	
						Benennung Gelenkstück	
						Wiederholteile	
2	Fase hinzu	17.3.22	kschne	Artikelnummer 454713		Zeichnungsnummer 454713	Version 2
1	überarbeitet	16.9.16	albe			Format A4	
Zust.	Änderung	Datum	Name	Ursprung: 454713.prt		Ersatz für:	Ersatz durch:

Diese Zeichnung ist unser alleiniges Eigentum und darf ohne ausdrückliche Genehmigung weder vervielfältigt noch an Dritte weitergegeben werden.

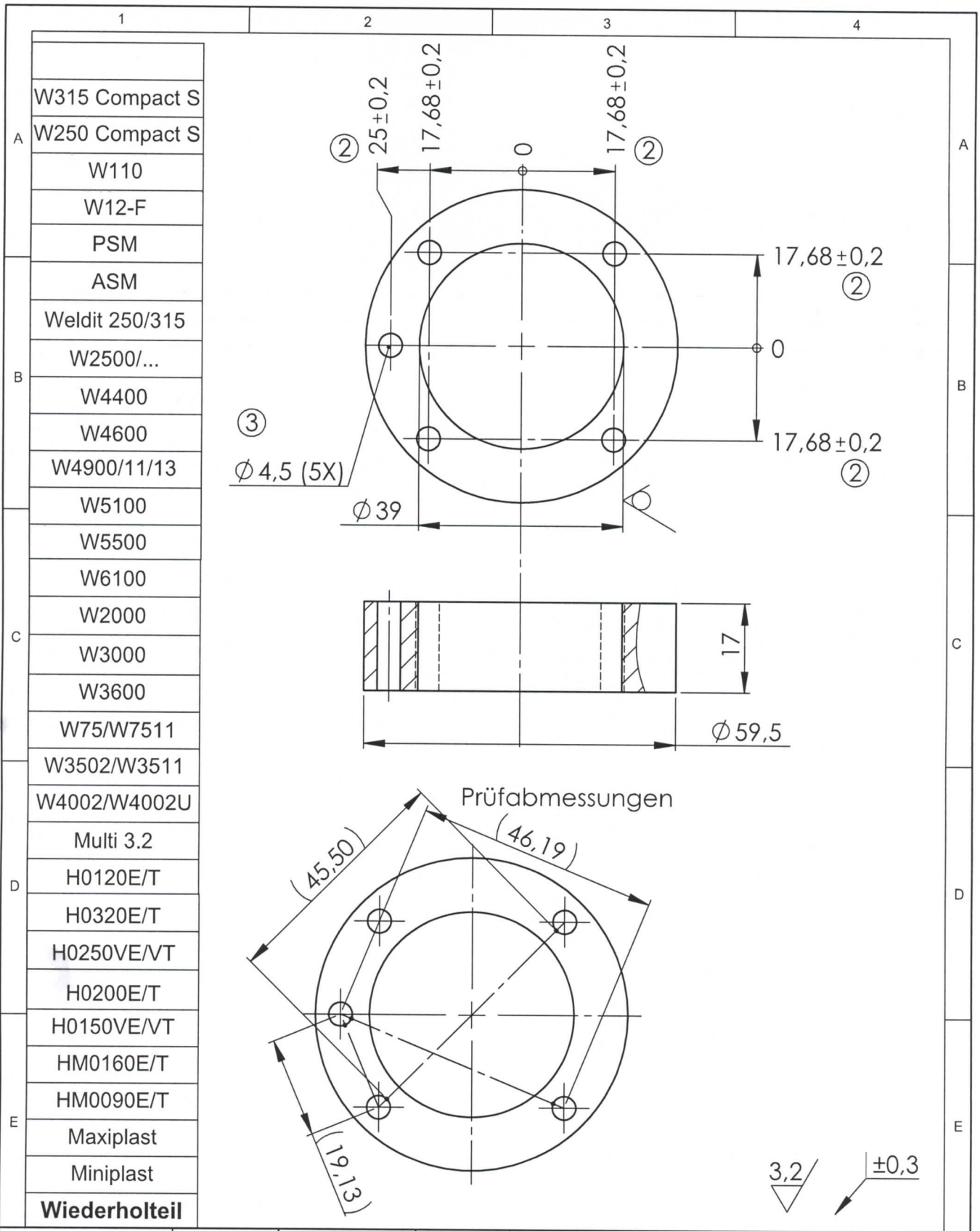

Werkstückkanten DIN 6784		Maße ohne Toleranzangabe DIN ISO 2768 mittel		Stück/ Maschine	Maßstab 1:1 () Gewicht 0,06 kg
		Datum		Name	Werkstoff/Halbzeug Teflon (PTFE)
		Bearb. 26.10.05		Manzke	Benennung Isolierscheibe
		Gepr. 12.12.16		Türzacz	
		Norm.			
4	$\phi 59,5$ war $\phi 60$	2.5.16	trezac	Wiederholteil	
3	2x $\phi 4,5$ hinzu	11.9.15	trezac	Zeichnungsnummer 0235084	
2	überarbeitet	24.9.14	ochm	Format A4	
1	Z.nr. war 023584	26.10.10	nitsc	Format A4	
Zust.	Änderung	Datum	Name	Ursprung: 0235084.sldprt	Ersatz für: Ersatz durch:

④

Diese Zeichnung ist unser alleiniges Eigentum und darf ohne ausdrückliche Genehmigung weder vervielfältigt noch an Dritte weitergegeben werden.

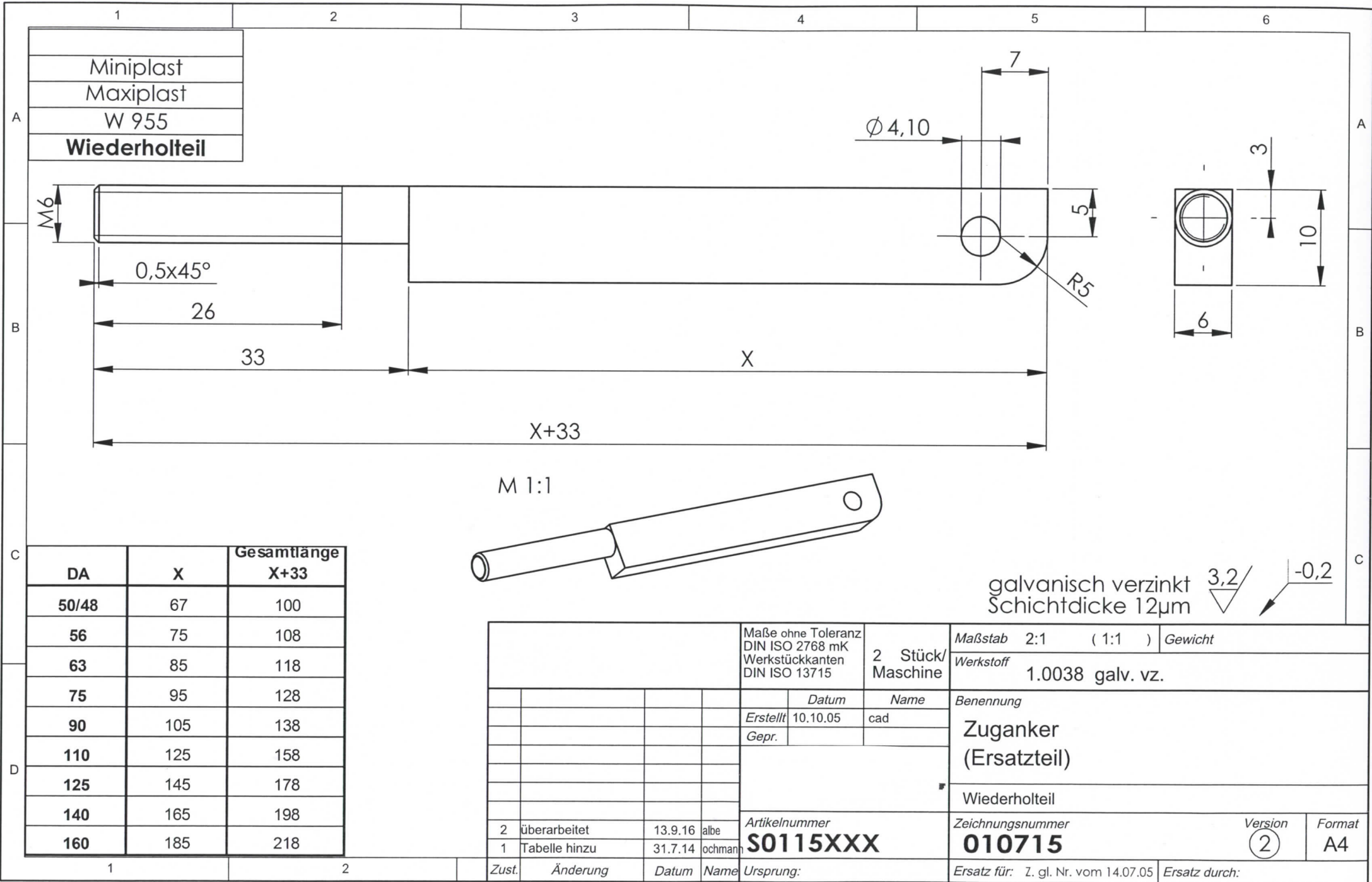

M 1:1

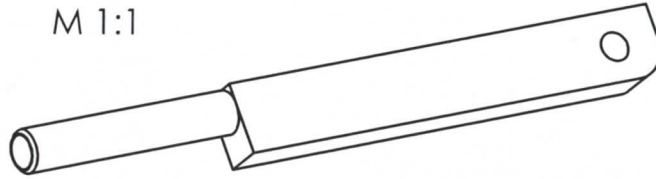

galvanisch verzinkt
Schichtdicke $12\mu\text{m}$

Maße ohne Toleranz DIN ISO 2768 mK Werkstückkanten DIN ISO 13715		2 Stück/ Maschine	Maßstab 2:1 (1:1) Gewicht
			Werkstoff 1.0038 galv. vz.
		Datum 10.10.05 Name cad	Benennung
		Gepr.	Zuganker (Ersatzteil)
			Wiederholteil
Artikelnummer		Zeichnungsnummer	
S0115XXX		010715	
Version		Format	
2 überarbeitet 13.9.16 albe		2 A4	
1 Tabelle hinzu 31.7.14 ochman			
Zust.	Änderung	Datum	Name
		Ursprung:	Ersatz für: Z. gl. Nr. vom 14.07.05 Ersatz durch:

Diese Zeichnung ist unser alleiniges Eigentum und darf ohne ausdrückliche Genehmigung weder vervielfältigt noch an Dritte weitergegeben werden.

