

Dieses Dokument ist AAE Eigentum und seine Wiedergabe, Aenderung oder die Gesamt- oder Teilzusendung an Dritte, oder die Verwendung durch oder fuer Dritte ohne die schriftliche Zustimmung der AAE ist verboten.
 Tento dokument je vlastnictvím AAE a jeho reprodukce, změna, nebo cete a nebo pouziti bez písemného souhlasu AAE je zakázáno.

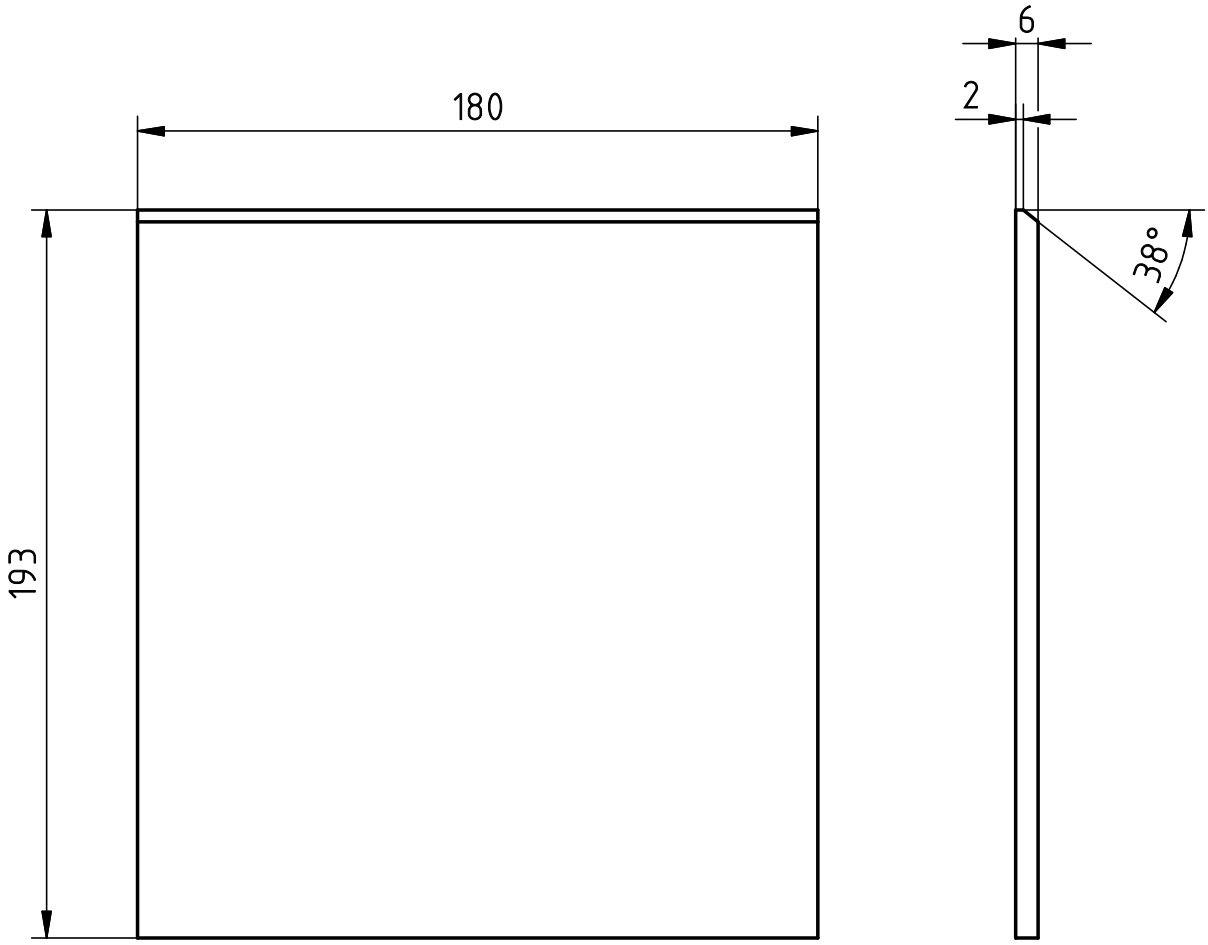

ISO 13715 $\begin{matrix} -0,5 \\ -0,1 \end{matrix}$

Sdggmrss	01.9050	15										
Sdggmrss	01.4060	15										
Wagentyp	Zeichnungsidentnummer	Pos.										
Verwendbar fuer			Tolerierung ISO 8015			1,62 kg	A4					N
			Allgemeintoleranzen ISO 2768-cK			Werkstoff, Halbzeug Bl 6-180x193 EN 10051 S355J2+N EN 10025-2 EN 10204-3.1			Referenzkennzeichnung			
			Eigentum der: AAE CARGO AG			Ers. fuer		Ers. d.				
						Kundenreferenznummer:						
Index	Aenderungsnummer	Datum	Name									
1:2(-)	Erstellt	1.12.2010	DEV	RIPPE ZEBRO								
	Geprueft	20.12.2010	PAP									
	Freigegeben	28.12.2010	HRP									
		Datum	Name/Unterschrift									
		de/cz										
01.4164										Blatt-Nr./Anzahl		1/1