

ŘEZ B-B
MĚŘÍTKO 2:1

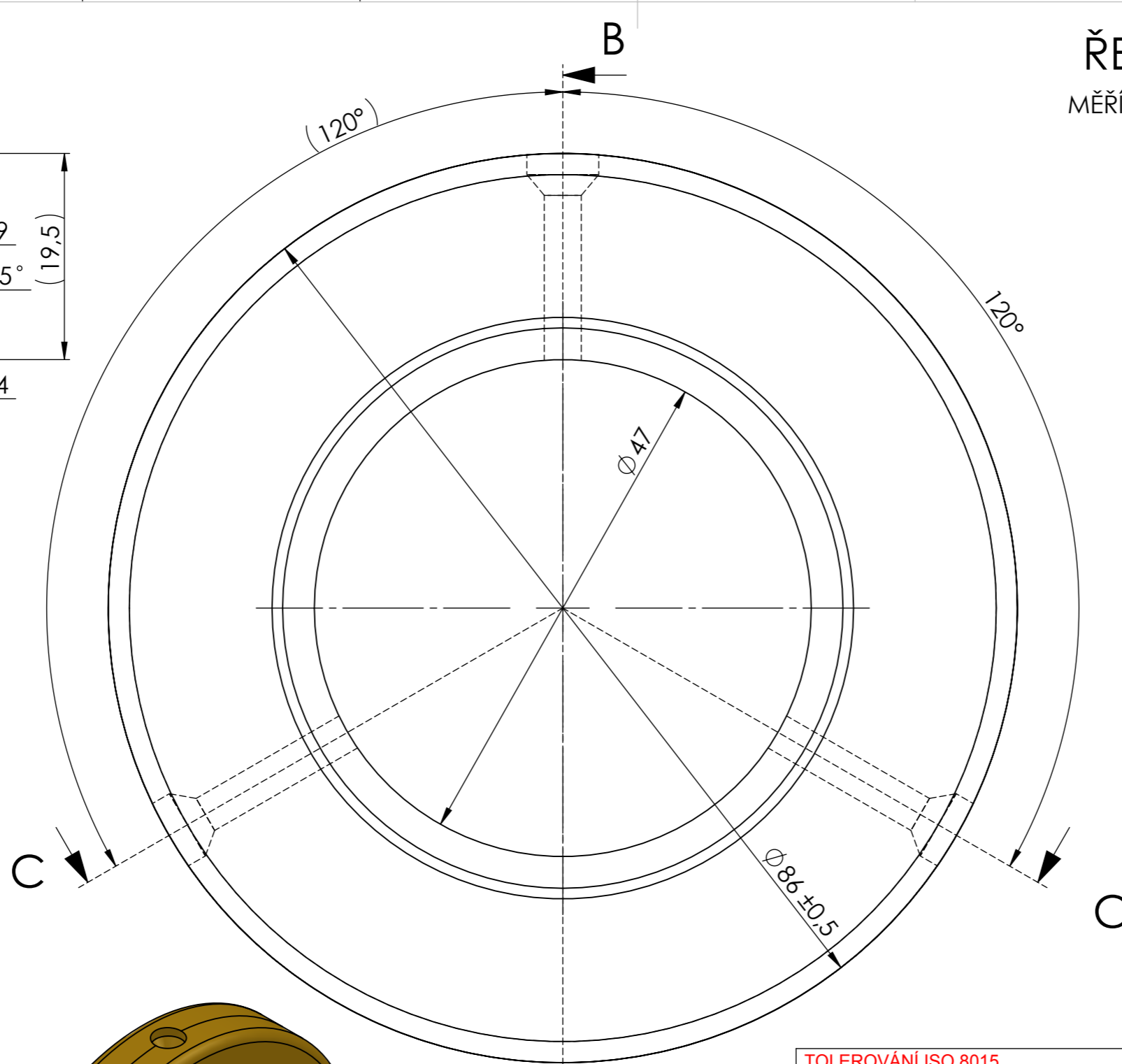

ŘEZ C-C
MĚŘÍTKO 2:1

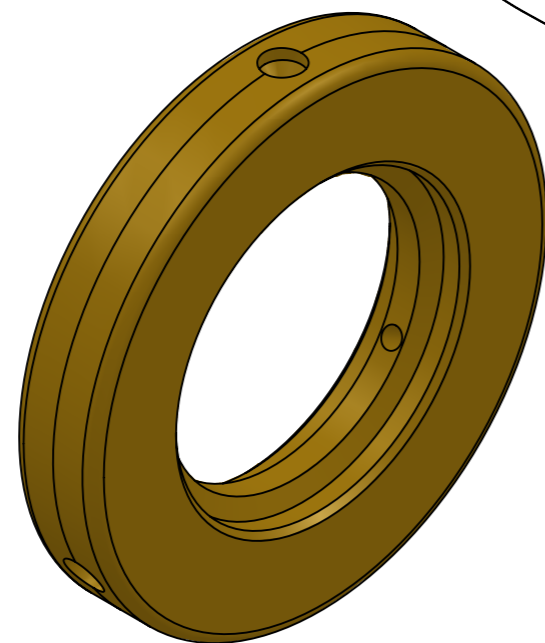
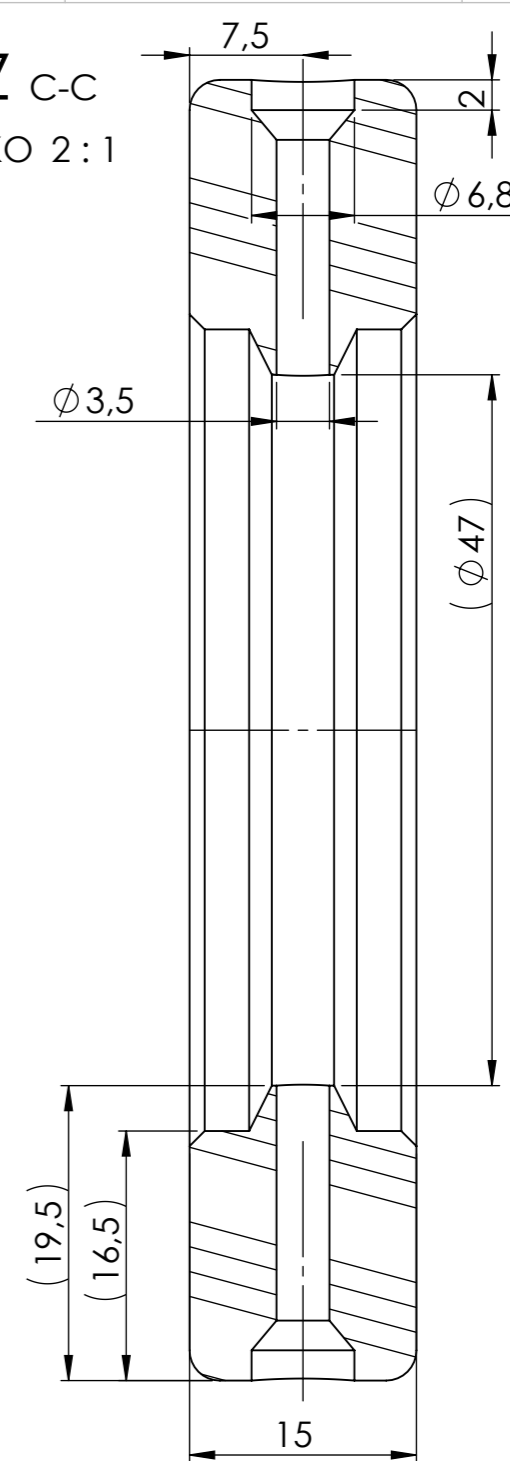

3,2

TOLEROVÁNÍ ISO 8015		INDEX		D			
VŠEOBECNÉ TOLERANCE ISO 2768 - mK		INDEX		C			
POKUD NEJSOU UVEDENY JINAK		INDEX		B			
METODA ZRCADLOVÉHO PROMÍTÁNÍ :		PoC.	POPIS ZMĚNY	DATUM	AUTOR		
MATERIÁL :	PolyTAN 15/90 (žlutohnědý)	HMOTNOST (kg) :	POZNÁMKA :	MĚŘÍTKO :			
POLOTOVAR :	TYČ Ø90-250 alt. DESKA 2000x1000x15mm	ČÍSLO ZAKÁZKY :	MODEL :				
VYPRACOVAL :	Průša	DATUM :	21.10.19			PROPERTY OF ALBIXON OJSC THIS DRAWING MUST NOT BE PRODUCED OR DISCLOSED TO THIRD PARTIES WITHOUT THE PRIOR CONSENT OF ALBIXON OJSC ALL RIGHTS RESERVED	
PŘEZKOUŠEL :		STARÝ VÝK. :	N.V. VYDÁN PZ :				
TECHNOLOG :		CAD	ČÍSLO VÝKRESU :	FORMAT	INDEX		
SCHVÁLIL :			424.01.3350.2	A3	A		
NÁZEV :	TYP :		Listů :	List č.:			
NÁVLEK KOLEČKA Ø 86							
BEZKOLEJ SYDNEY							