

ČISTÍRNA ODPADNÍCH VOD AT6 PLUS (výrobce Aquatec VFL s.r.o. / USBF Technology s.r.o.)

Půdorys

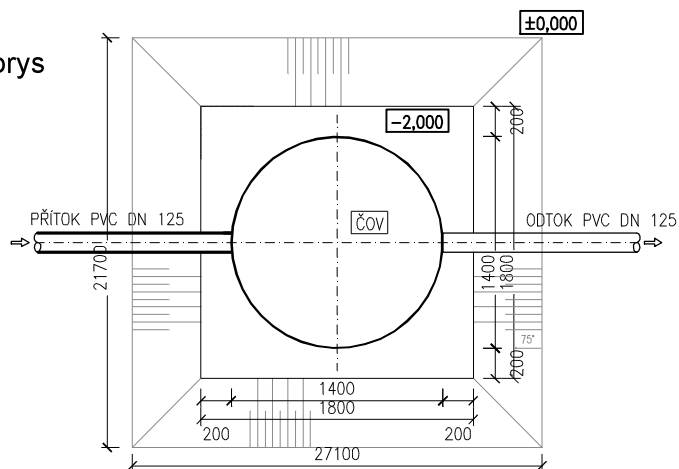

Řez

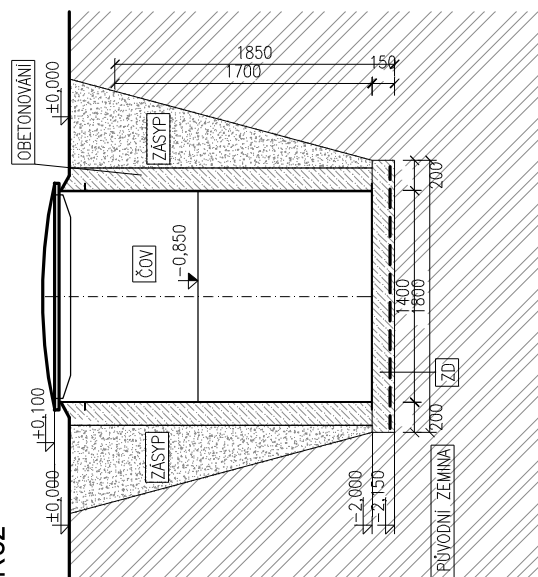

Řez

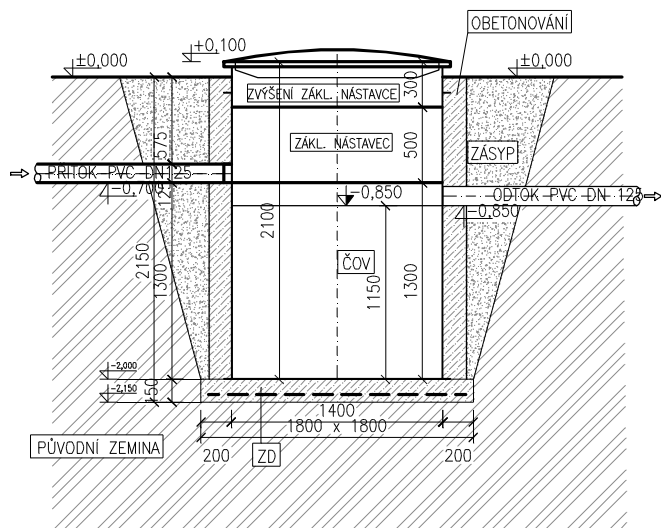

Legenda:

ČOV

BIOLOGICKÁ ČISTÍRNA ODPADNÍCH VOD
TYP: AQUATEC AT6
PLASTOVÁ NÁDRŽ Ø1400mm, v.1800mm

ZD

BETONOVÁ ZÁKLADOVÁ DESKA S KARI SÍTI
BETON B15, KARI SÍŤ Q188

ZÁSYP

ZPĚTNÝ OBSYP Z VÝKOPOVÉHO MATERIÁLU

projekt	Čistírna odpadních vod na pozemku p.č. 241 v k. ú. Rýnovice	
klient	Šedivý Ladislav, Čajkovského 83/1, Rýnovice, 46605 Jablonec nad Nisou	
projektant	 AquaKlimax s.r.o. Husova 21/13, 460 01 Liberec 1 e-mail: info@aquaklimax.cz tel.: +420 487 989 288 www.aquaklimax.cz	
název výkresu	Čistírna odpadních vod	
vypracoval	Ing. Adéla Bažantová	
kontroloval	Ing. Pavel Schneider	
stupeň projektu	Dokumentace pro vydání společného povolení	
měřítko	1:50	č. výkresu D.2
datum	únor 2020	paré