

Diese Zeichnung ist unser alleiniges Eigentum und darf ohne ausdrückliche Genehmigung weder vervielfältigt noch an Dritte weitergegeben werden.

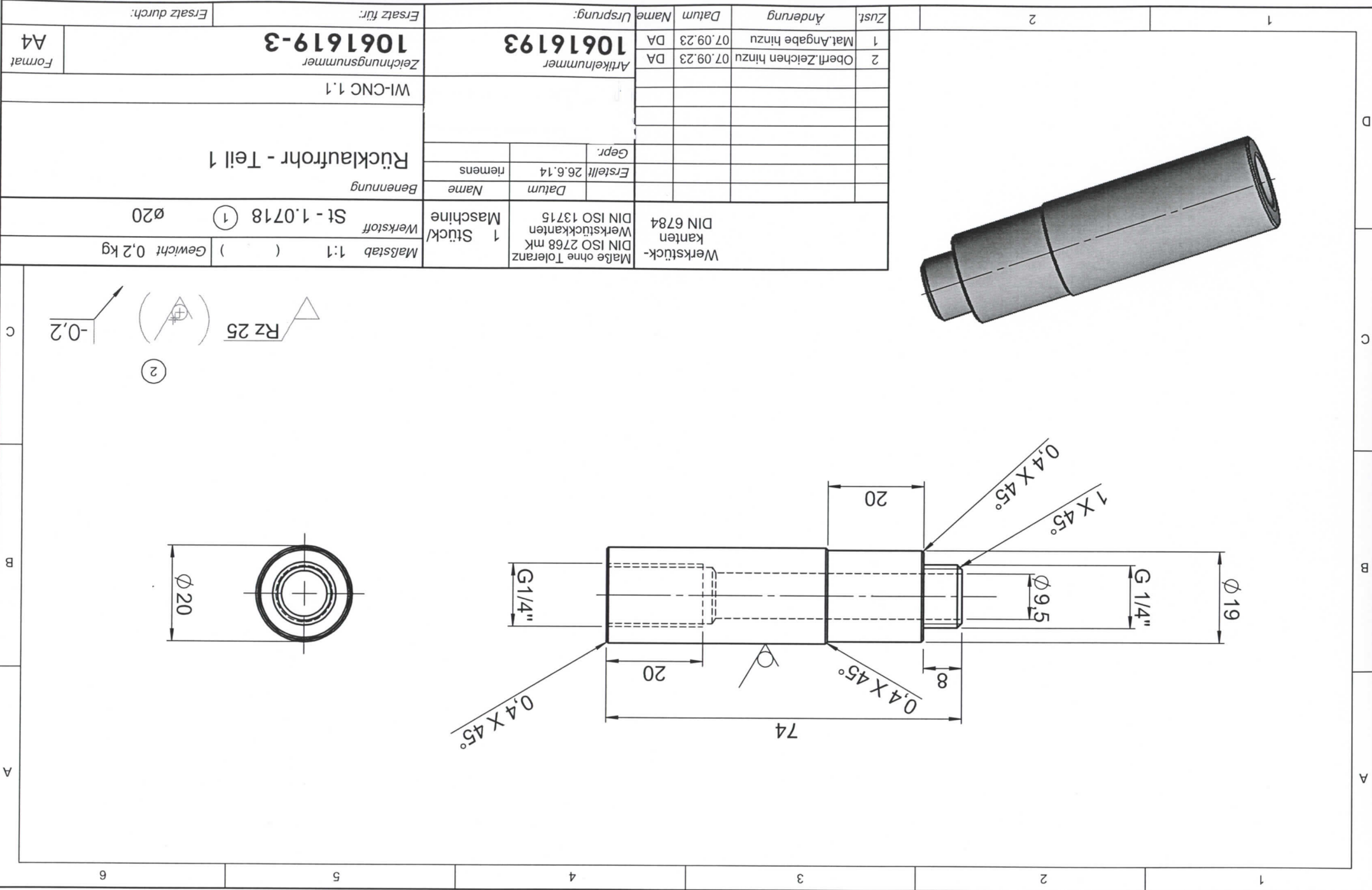

Diese Zeichnung ist unser alleiniges Eigentum und darf ohne ausdrückliche Genehmigung weder vervielfältigt noch an Dritte weitergegeben werden.

Zust.		Anderung		Datum		Name		Ursprung: 3751005.pt		Ersatz für:		Ersatz durch:	
1		Toleranz geändert.		28.5.19		Sandro		3751205		3751205		A4	
										W 35XX		Version 1	
										Führungswelle		Format	
								Gepr.		Benennung			
								Bearb. 31.3.14		1.4104			
								MDomme		D25-0,04 x 532			
								Datum		Werkstoff/ Halbzeug		Gewicht 2,37 kg	
								Name		1:1		Malstab	
								Date		1.4104		(1:2)	
								Masse ohne Toleranz		DIN ISO 2768 mk			
								Werkstückkanten		DIN ISO 13715			
								DIN ISO 13715		Werkstoff/ Halbzeug			

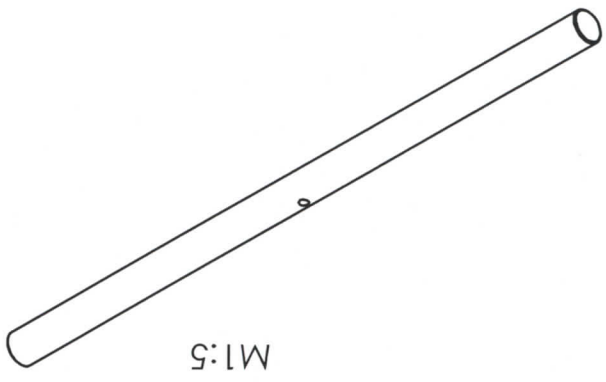

M1:5

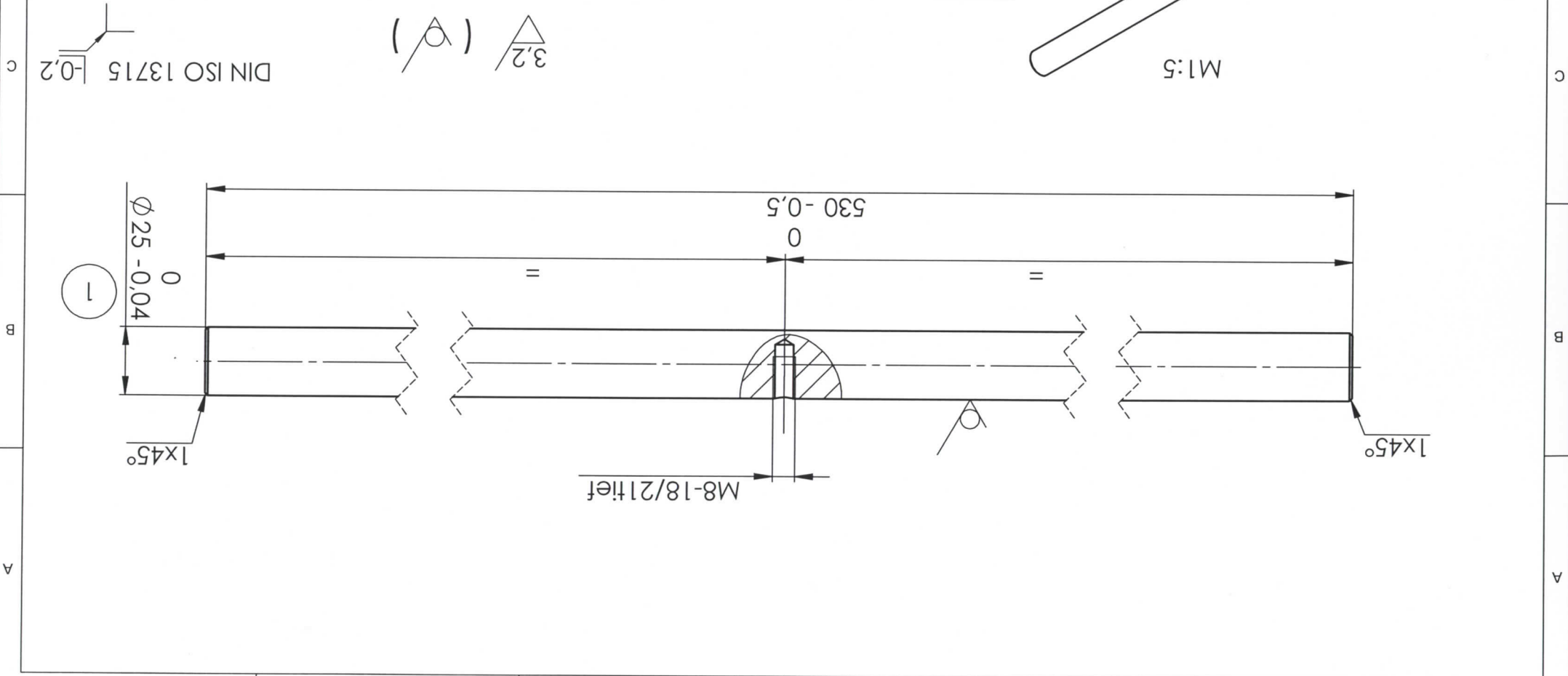

6	5	4	3	2	1
---	---	---	---	---	---