

1 2 3 4 5 6 7 8

A  
B  
C  
D  
E  
F

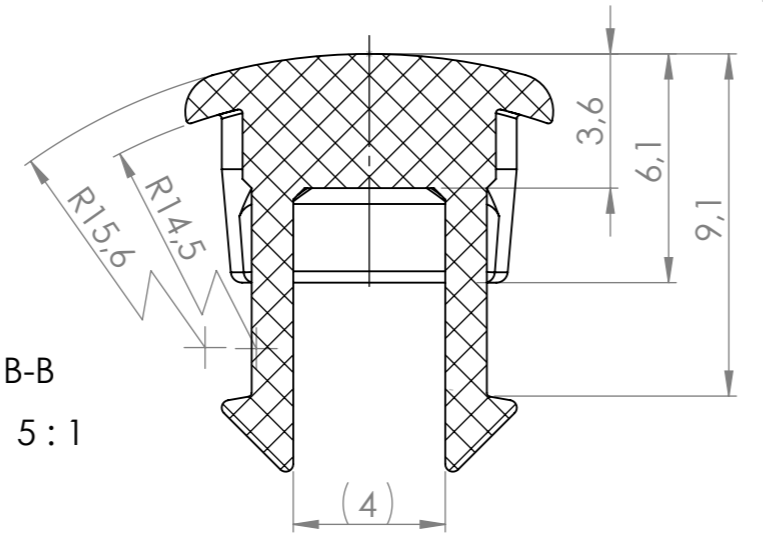

ŘEZ B-B  
MĚŘÍTKO 5:1

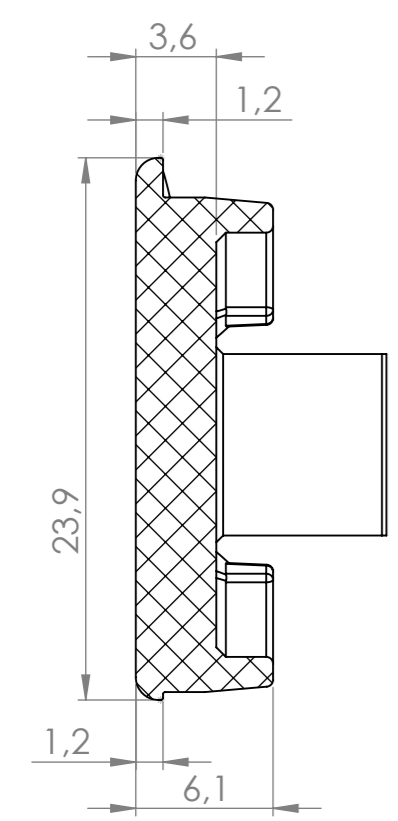

ŘEZ A-A  
MĚŘÍTKO 3:1

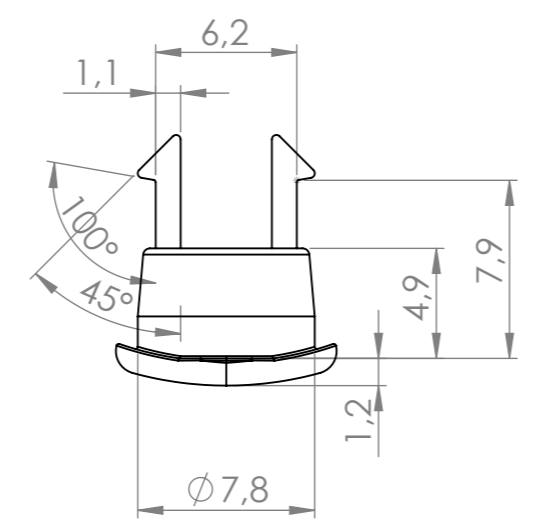
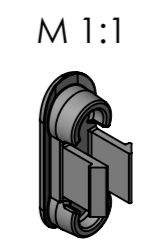
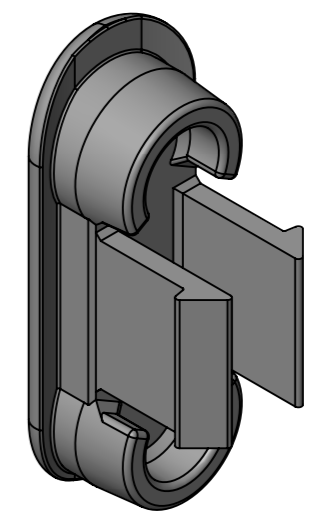
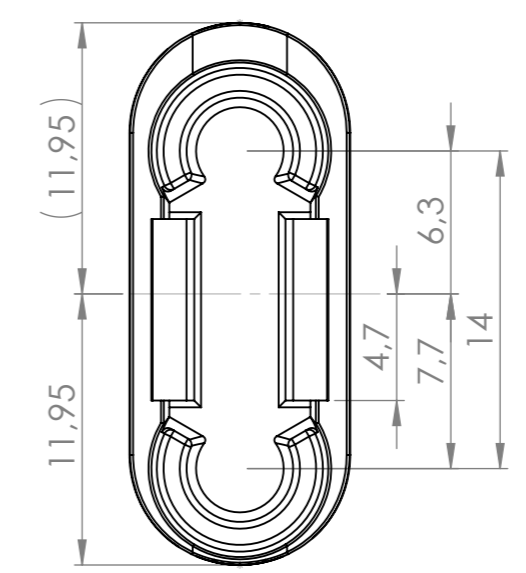
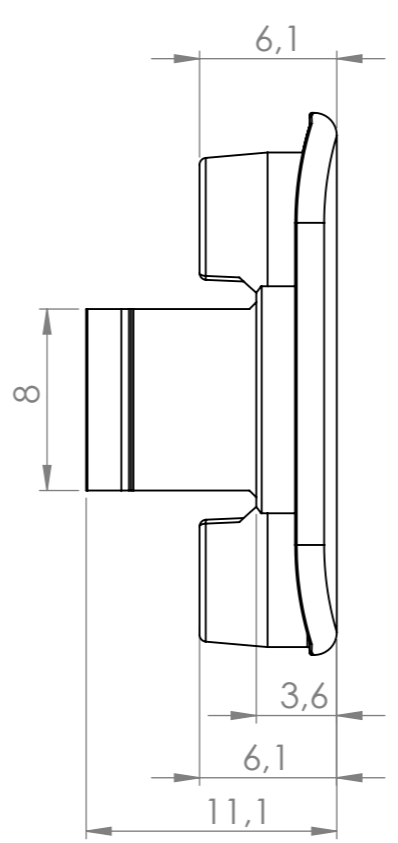
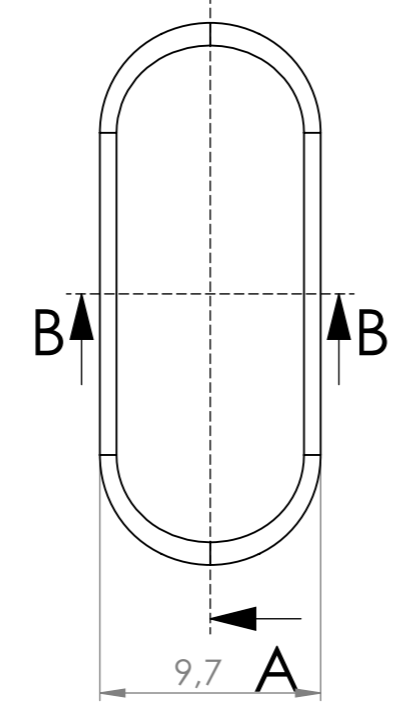
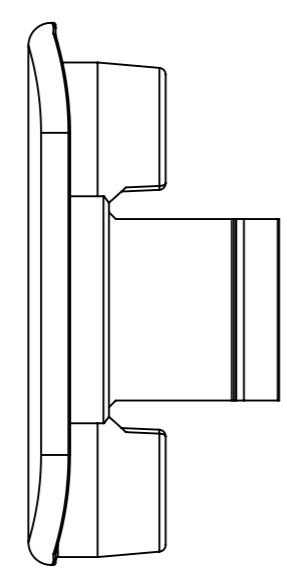

- 3. LAKOVAT ČERNÁ RAL 9005 (MATNÁ)
- 2. NEZAKÓTOVANÉ ROZMĚRY DLE 3D MODELU
- 1. PŘESNOST DLE ČSN ISO 2768-1m

TOLEROVÁNÍ ISO 8015		INDEX		D			
VŠEOBECNÉ TOLERANCE ISO 2768 - mK		C					
POKUD NEJSOU UVEDENY JINAK		B					
METODA ZRCADLOVÉHO PROMÍTÁNÍ :		POČ.	POPIS ZMĚNY	DATUM	AUTOR		
MATERIÁL :	PA12	HMOTNOST (kg) :	0,00088	POZNÁMKA :		MĚŘÍTKO :	3:1 (1:1,5:1)
POLOTOVAR :	3D tisk HP 5200 Multi Jet Fusion	ČÍSLO ZAKÁZKY :		OBJEM :	788 mm <sup>3</sup>		
VYPRACOVAL :	<del>XXXXXXXXXX</del>	DATUM :	<del>XXXXXX</del>				
PŘEZKOUSEL :							
TECHNOLOG :							
SCHVÁLIL :		STARÝ VÝK. :		N.V. VYDÁN PZ :			
NÁZEV :	KRYTKA	TYP :		CAD	ČÍSLO VÝKRESU :	FORMAT	INDEX
	<del>XXXXXXXXXX</del>			S	<del>XXXXXXXXXX</del>	A3	
		Listů :			List č.:		

1 2 3 4 5 6 7 8