

RF 2121 / RF 2125

Originální návod k provozu a používání

Vydání	7.2007
Datum tisku	8.2007
Jazyk	CS
Typ	VGJA / VGJB
Ab sériové číslo	VGJA / VGJB 000101 -
È. dokumentu	G0708JAB(3)CS

Luboš Roubík
Pražská 1194
393 01 Pelhřimov
provozovna:
Nová Cerekev 145
☎ 731 525 117

LUMÉ
SERVIS
IČ: 65041208
DIČ: CZ7505221262

Seznámení se strojem

Technické údaje.

Rozměry

		VG JA	VG JB
A	Délka (m)	4,82	
L	Délka (m) až ke koncovému světlu	4,21	
H	Výška (m)	2,30	
R	Výška (m) až ke koncovému světlu	0,97 - 1,06	
U	Šířka (m)	2,35 - 2,70	
	Max. hmotnost (kg)	3400 kg (s brzdou [+]) 2995 kg (bez brzdy [+])	

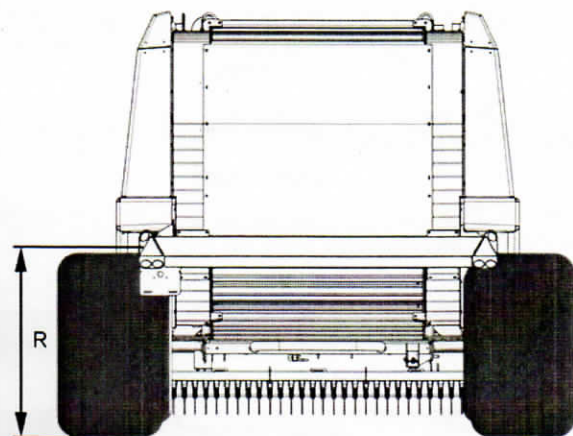
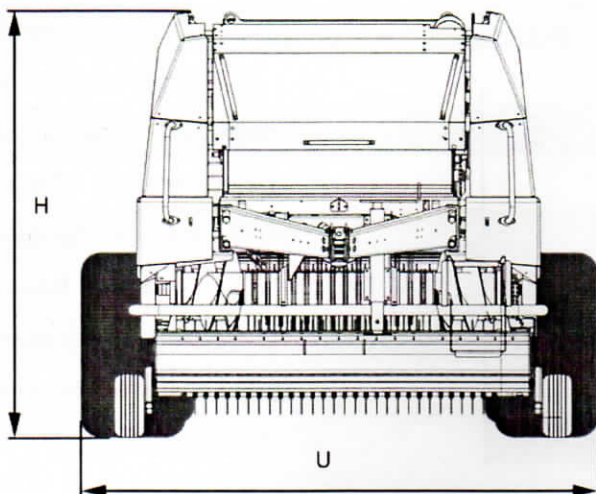
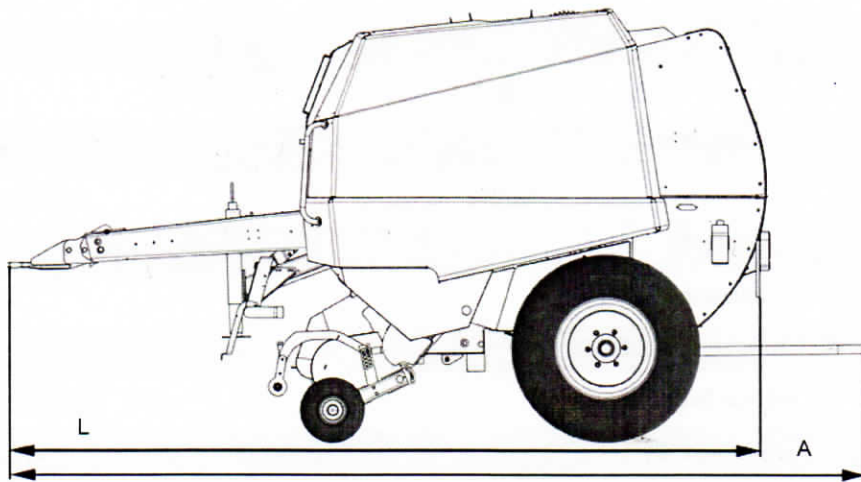

Seznámení se strojem

Potřebné vybavení traktoru

Výkon / přípojky	VG JA	VG JB
Maximální dopravní rychlost s brzdou	40 km/h	
Maximální dopravní rychlost bez brzdy	25 km/h	
Minimální výkon traktoru	55 kW / 75 PS	
Maximální otáčky vývodového hřídele	540 ot/min	
Napájení ovládacího přístroje proudem	12 V, 3pólová zásuvka (DIN 9680)	
Napájení osvětlení	12 V, 7pólová zásuvka (ISO 1724)	
Hydraulika	1x jednočinná řídicí jednotka se zpětným vedením 1x dvojčinný řídicí přístroj	
Stlačený vzduch	2 přípoje pro pneumatickou brzdu [+]	

Seznámení se strojem

Vybavení balíkového lisu

	VG JA	VG JB
Tažné oko		
Pevné tažné oko, 40 mm	Standardně	
Otočné tažné oko, 40 mm	[+]	
Tažné oko pro tažné závěsné zařízení, 52 mm	[+]	
Vídlíkový tažný hák; 33 mm	[+]	
Pneumatiky/náprava		
	11,5/80-15,3 (U: 2,40 m H: 2,30 m)	
	15,0/55-17 (U: 2,45 m H: 2,30 m)	
	19,0/45-17 (U: 2,65 m H: 2,30 m)	
	500/50-17 (U: 2,70 m H: 2,30 m)	
Kopírovací kola	15x6,0-6	
Hydraulická brzda [+]	[+]	
Pneumatická brzda [+]	[+]	
Sběrač		
Sběrná šířka (m)	1.85 m	2,10 m
Průměr válce (mm)	300 mm	
Počet řad prstů/prstů	4/52	4/60
Vzdálenost mezi prsty (mm)	61 mm	
Zvedání/pokles	Hydraulika	
Kopírovací kola	2 vzduchem plněná kola	
Ochrana proti přetížení	Vačková spojka	
Rotorová spojka [+]	Hydraulická [+]	
Balíková komora		
Válce	14	
Průměr válce (mm)	290 mm	
Nastavení hustoty balíku	Hydraulicky	
Zajištění balíkové komory	Hydraulicky	
Automatické mazání řetězu	Automaticky	
Vázání vláknem		
Počet cívek s vláknem	6	
Doporučené vlákno (m/kg)	400-700 (syntetické)	
	200-330 (Sisal)	

Seznámení se strojem

Sít'ové vázání	
Počet sít'ových rolí	1 (+1)
Doporučená šířka sít'ové role	1,23-1,30 m
Maximální průměr sít'ové role	320 mm
Doporučená sít'	RKW RONDOTEX [®] nebo TamaNet EDGE TO EDGE [®] t' (role 2000 nebo 3000 m)
Pohon	
Spojka kloubového hřídele	Vačková spojka; 1500 Nm

Rozměry balíku

	VG JA	VG JB
Šířka (m)	1,22 m	
Průměr (m)	1,25 m	

OptiCut 14

	VG JA	VG JB
Počet nožů	Není k dispozici	14
Vzdálenost nožů (mm)	Není k dispozici	70
Slepý nůž [+]	Není k dispozici	14