

kartáčovaná nerezová ocel 2mm

C (1 : 1)

přivařené žebro se závit a a přivařenou matkou M8

svařit z vnitřní strany aby vn

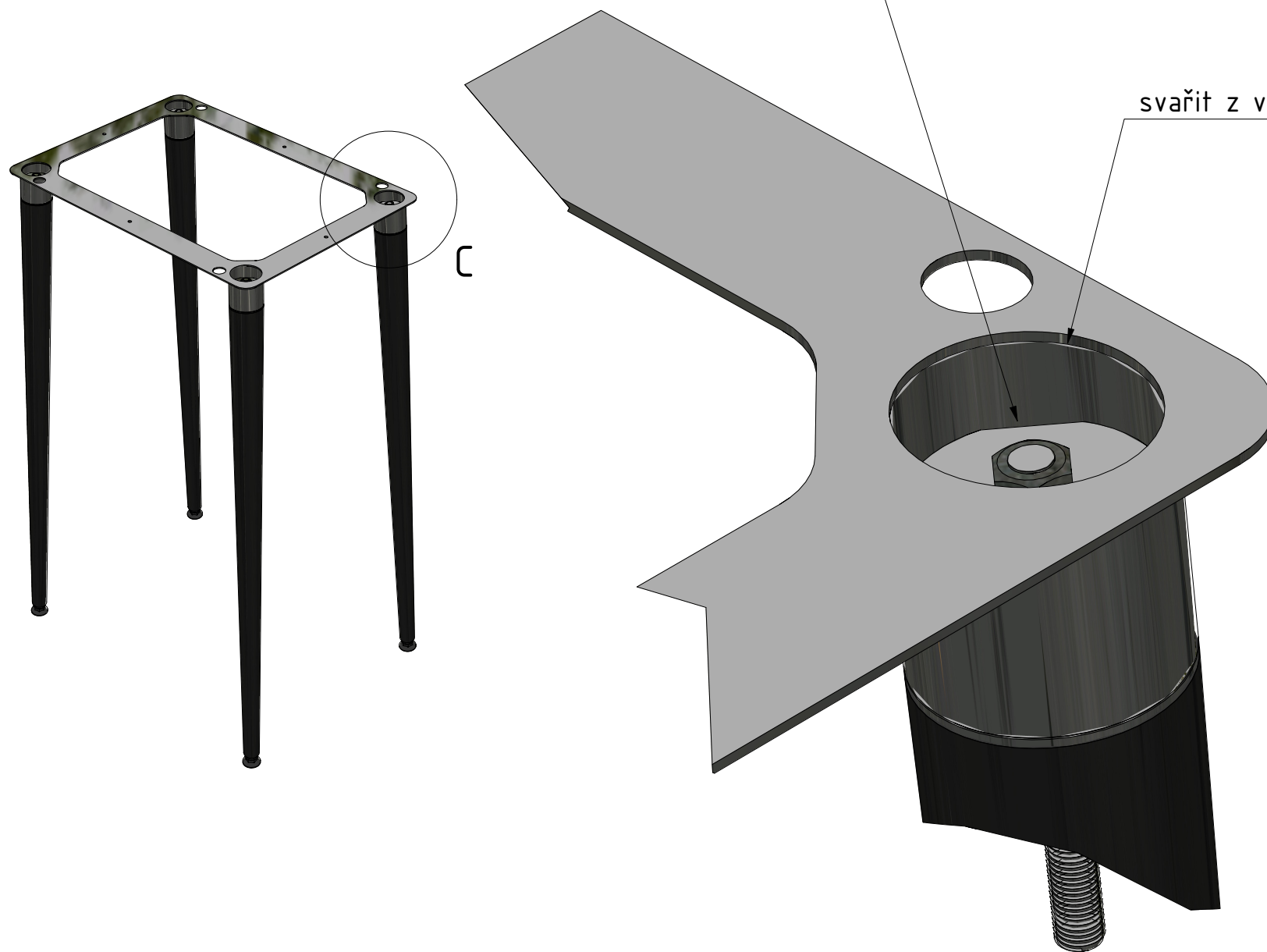

C

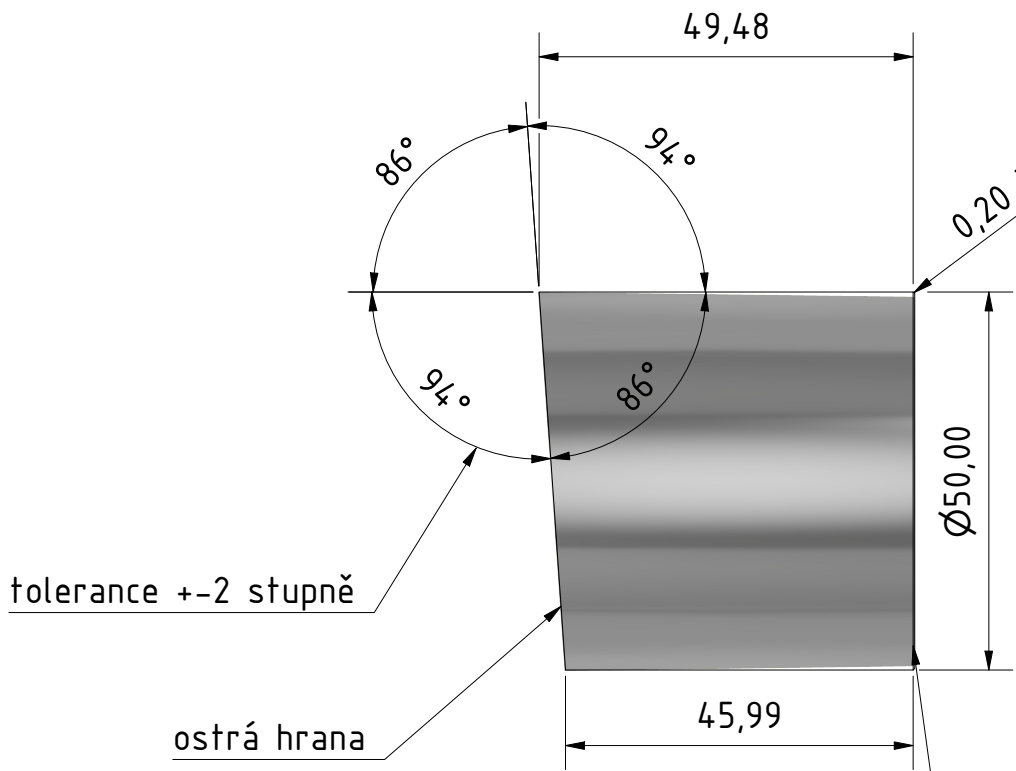

tolerance ± 2 stupně

ostrá hrana

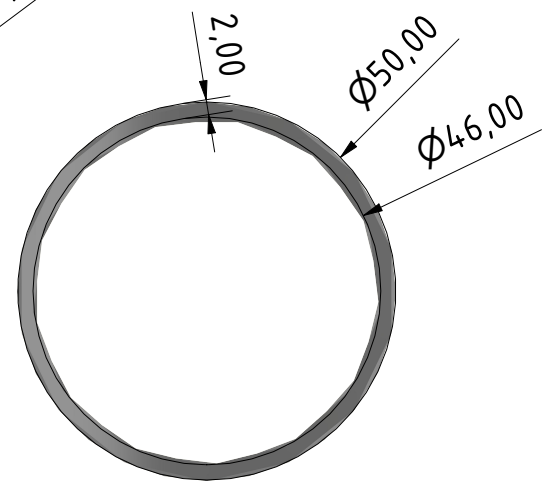

kartáčovaná nerezová trubka 50x2mm zkosená pod úhlem 86 st. mírně sražená hrana

podložka přilepená k dřevěné noze a soustružená společně s hranolem
mírně sražená hrana z vnější hrany

$\varnothing 10,00$ - 2,00 HLUBOKÁ

$\varnothing 50,00$

0,20 X 45°

2,00

$\varnothing 50,00$

kartáčovaná nerezová ocel 2mm



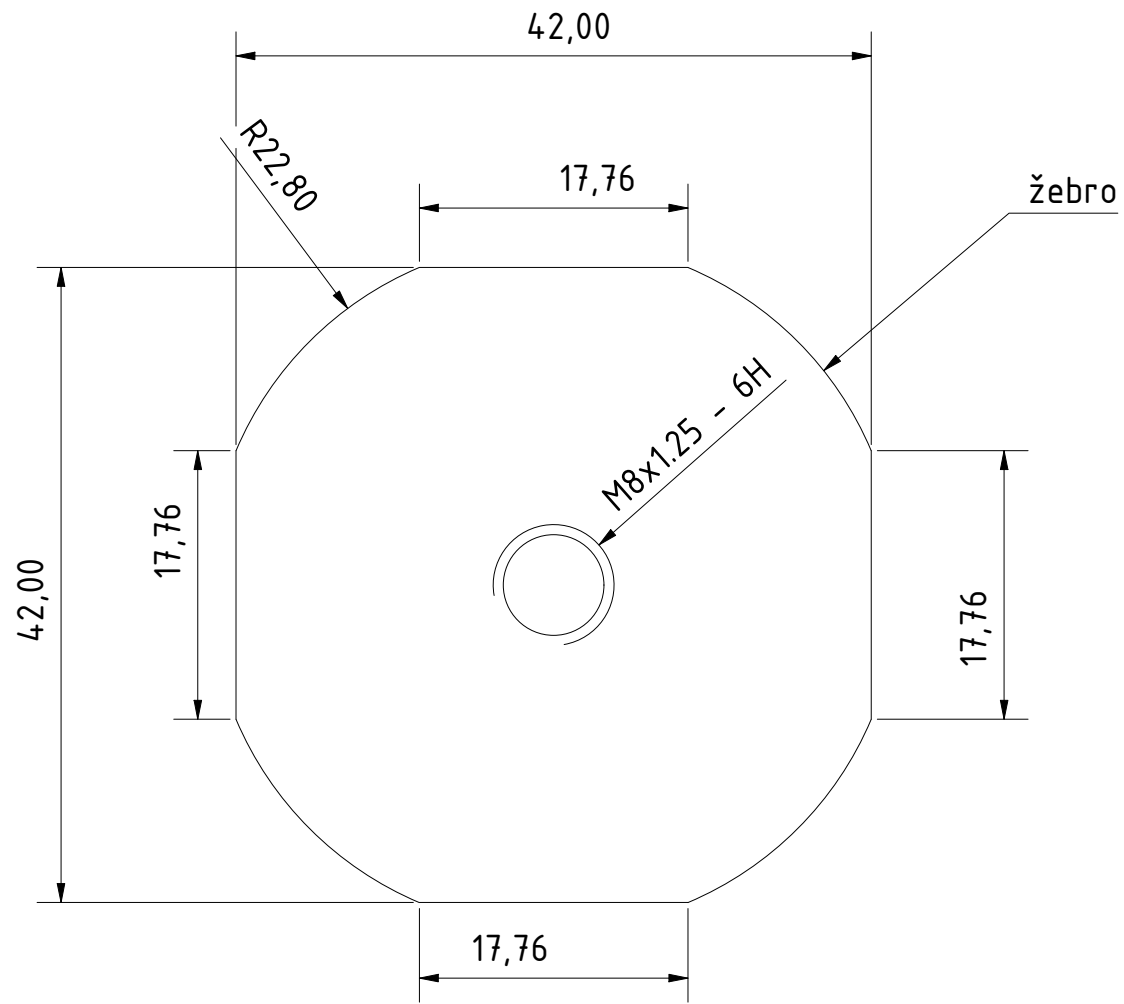

kartáčovaná nerezová ocel 2mm

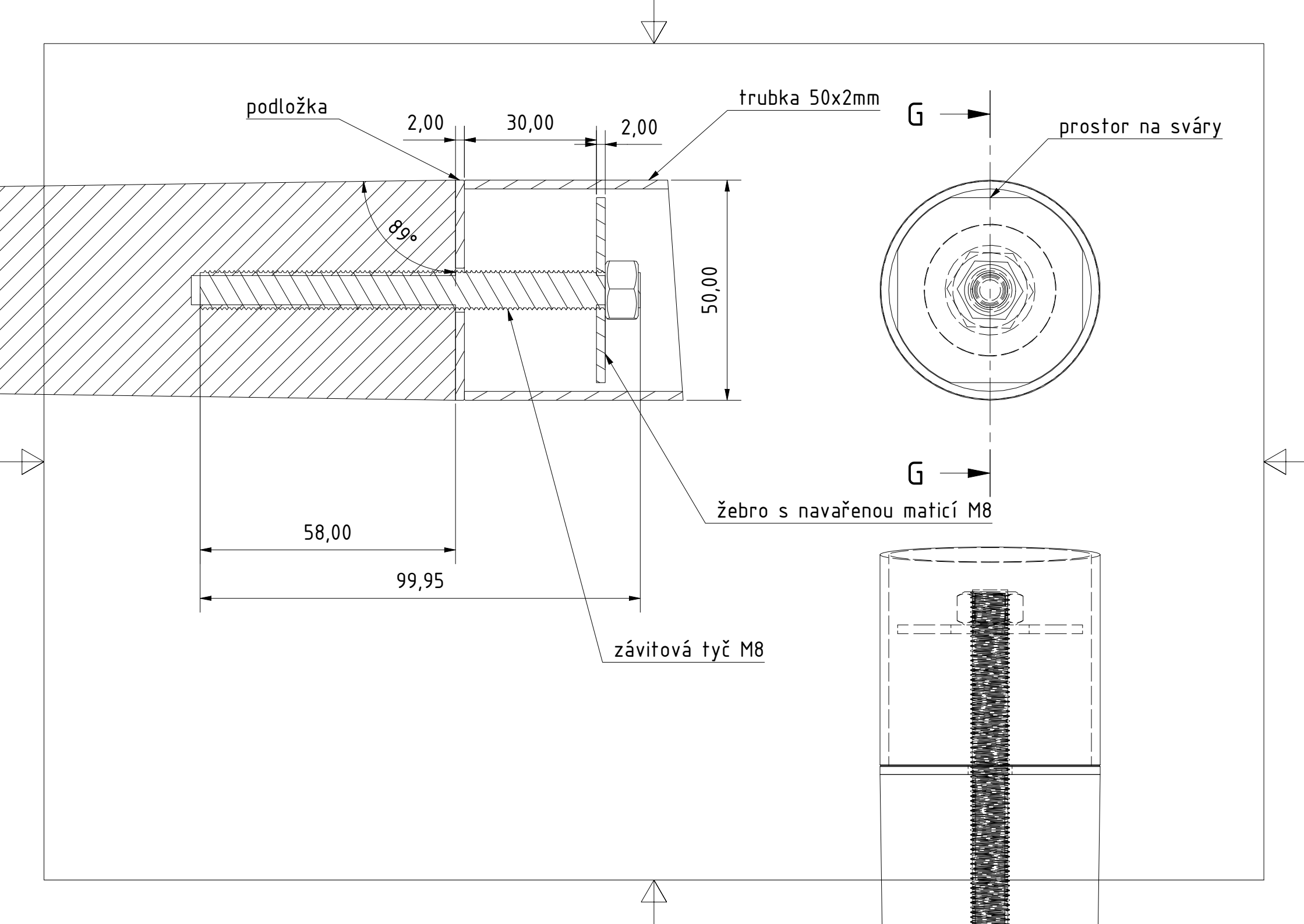

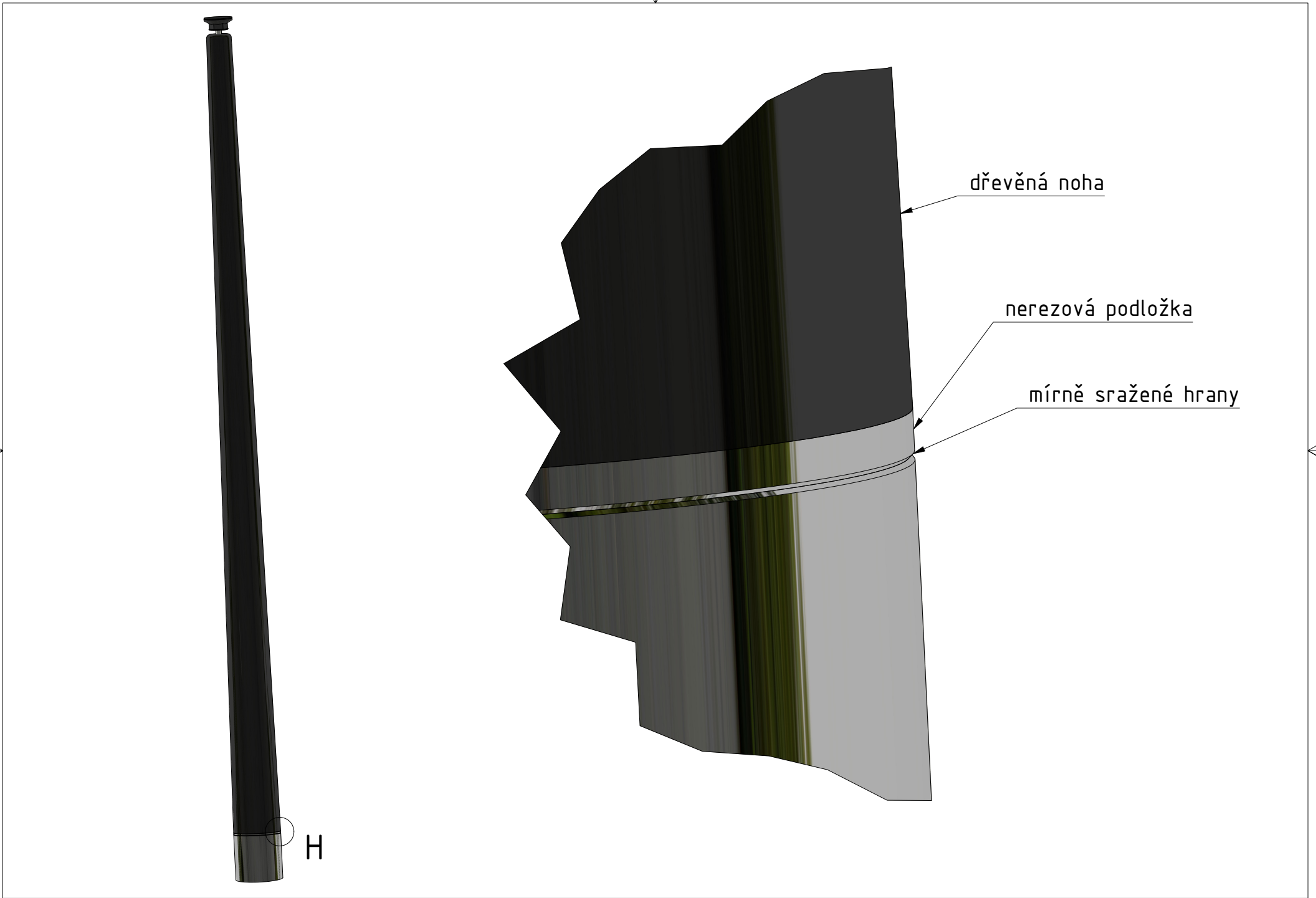

dřevěná noha

nerezová podložka

mírně sražené hrany

H

K-K (1 : 5)

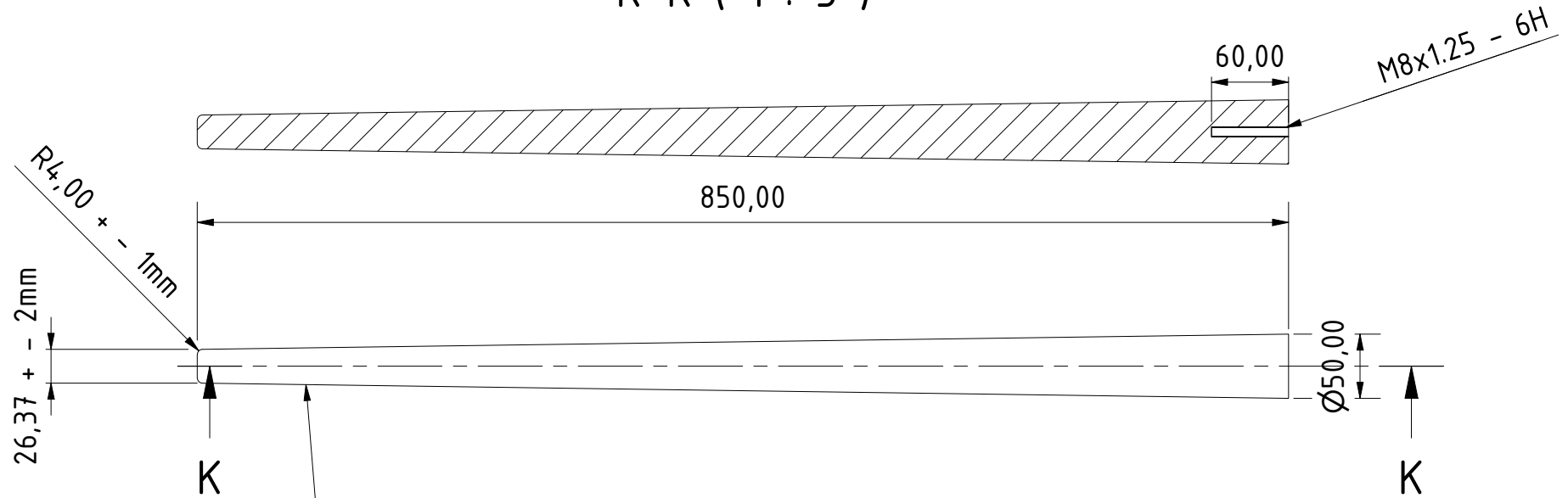

Soustružené tvrdé dřevo
vyhlazené. Bude černý lesklý lak