

DETAIL – SLOŽENÍ PODLAHY KOUPELNY M 1:10

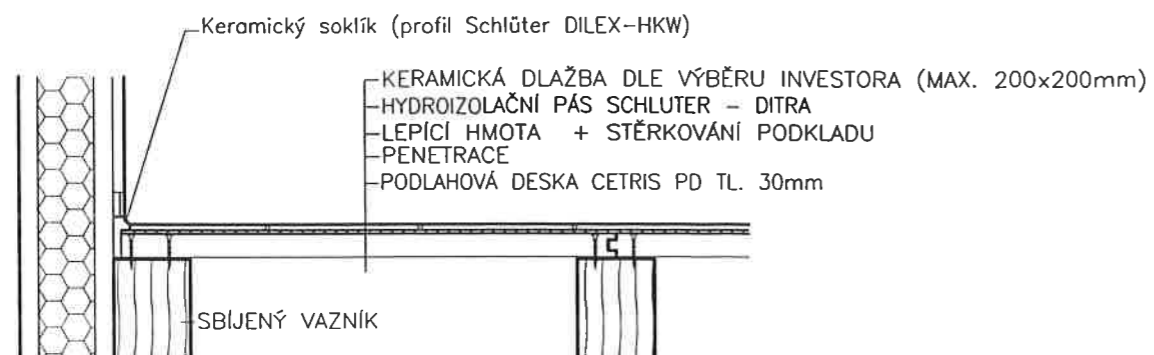

DETAIL A M 1:10

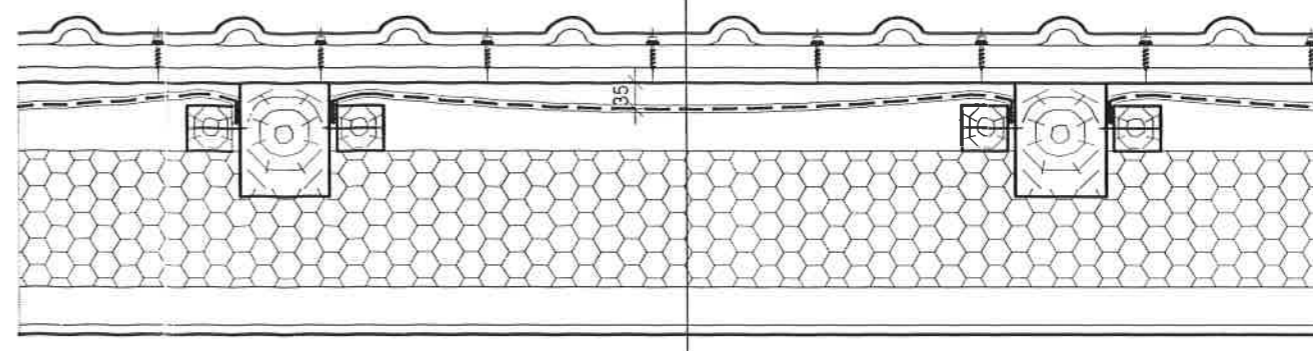

SCHÉMATICKÉ ŘEŠENÍ NOSNÉ KCE. TUV M 1:50

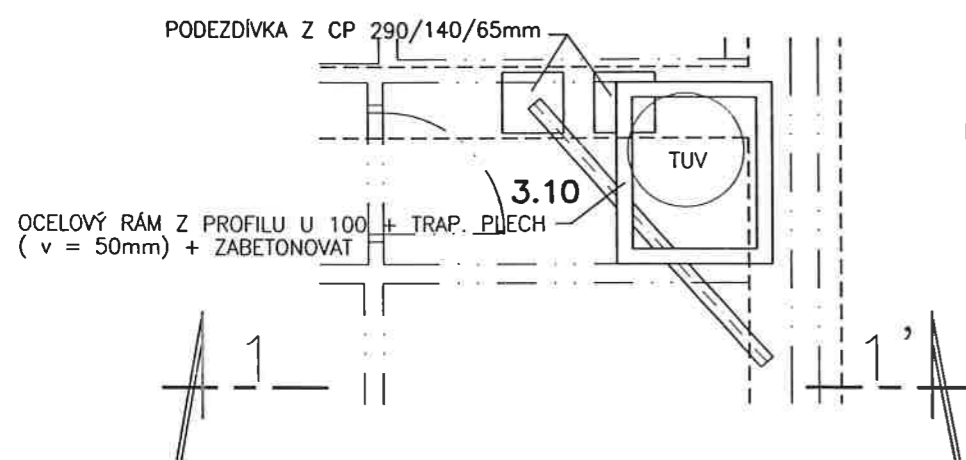

PŘÍČNÝ SVISLÝ ŘEZ 1-1'

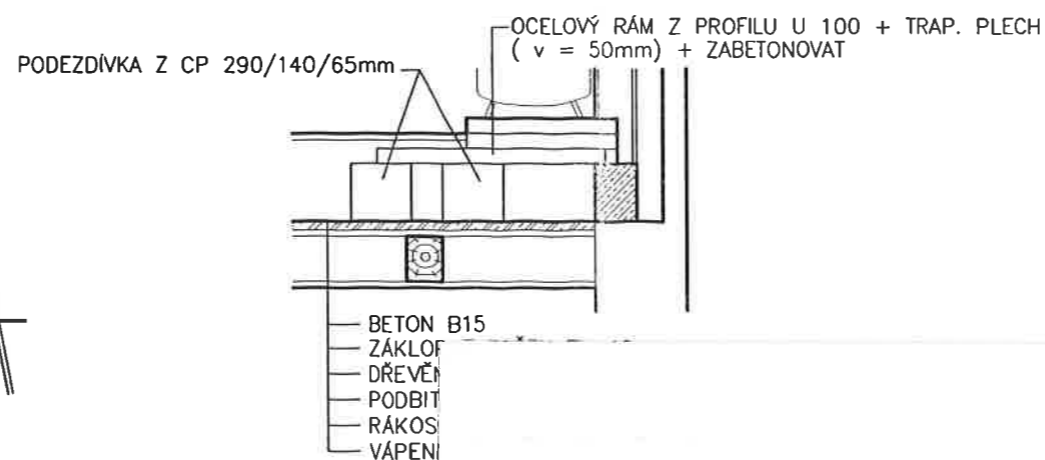

KONEČNÉ TECHNICKÉ PROVEDENÍ BUDE ŘEŠENO PO ZMONTÁŽI A ZAMĚŘENÍ NOVÉHO STAVU V RÁMCI AUTORSKÉHO DOZORU