

OBRÁBĚT DLE CAD DAT

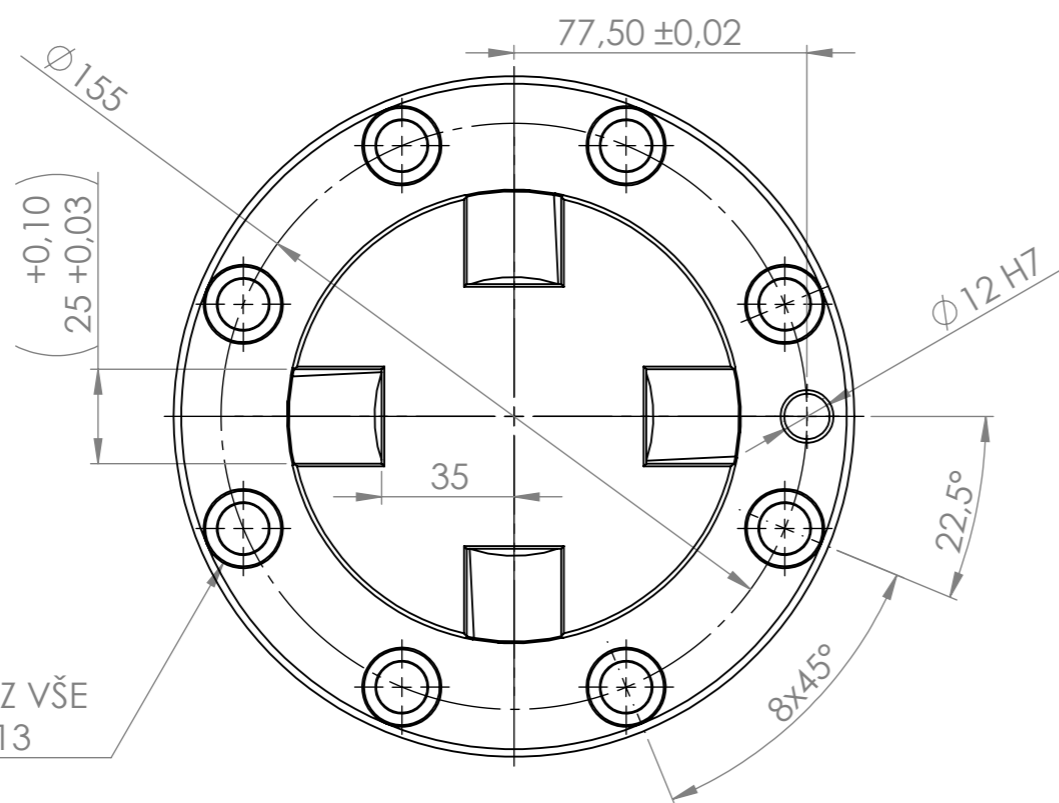
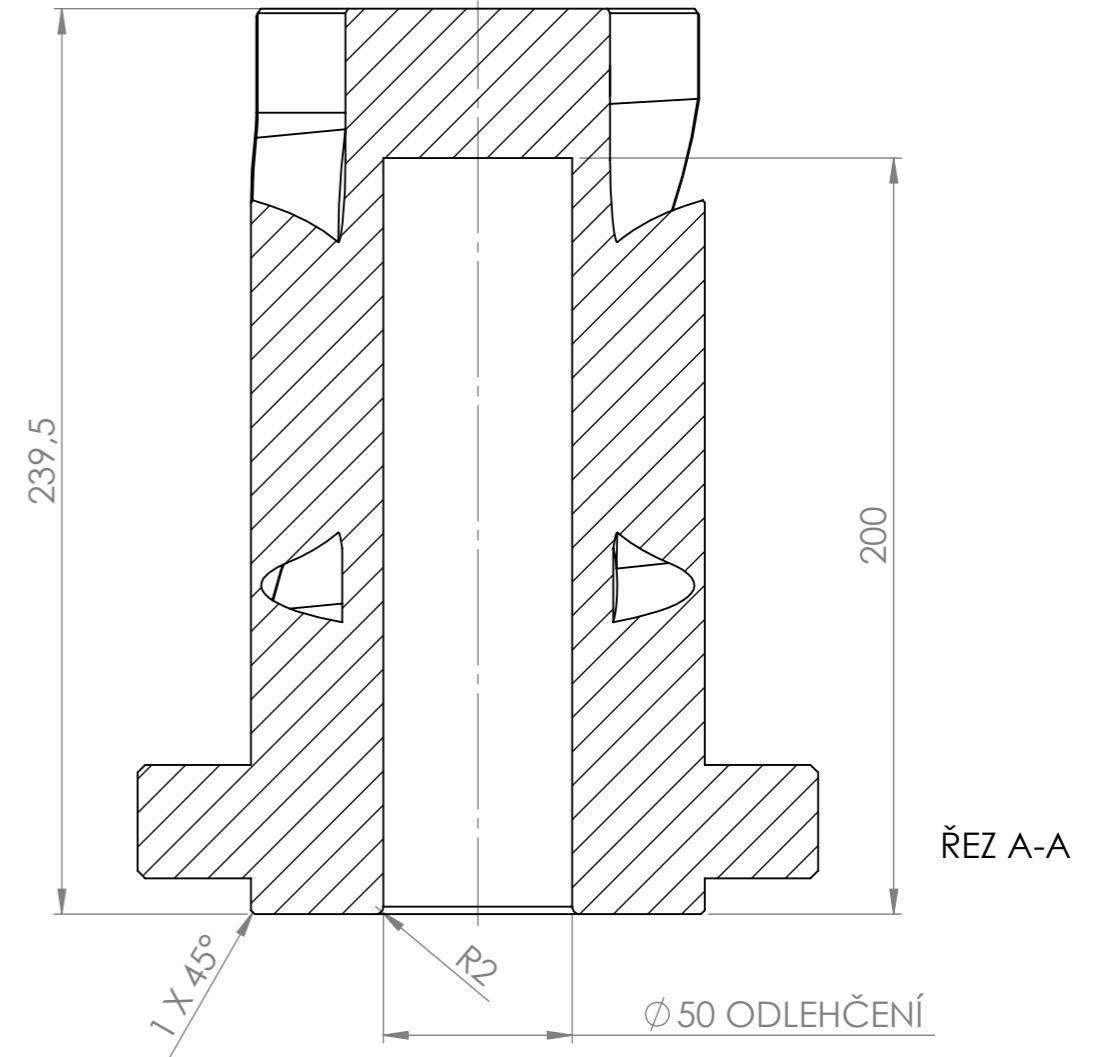
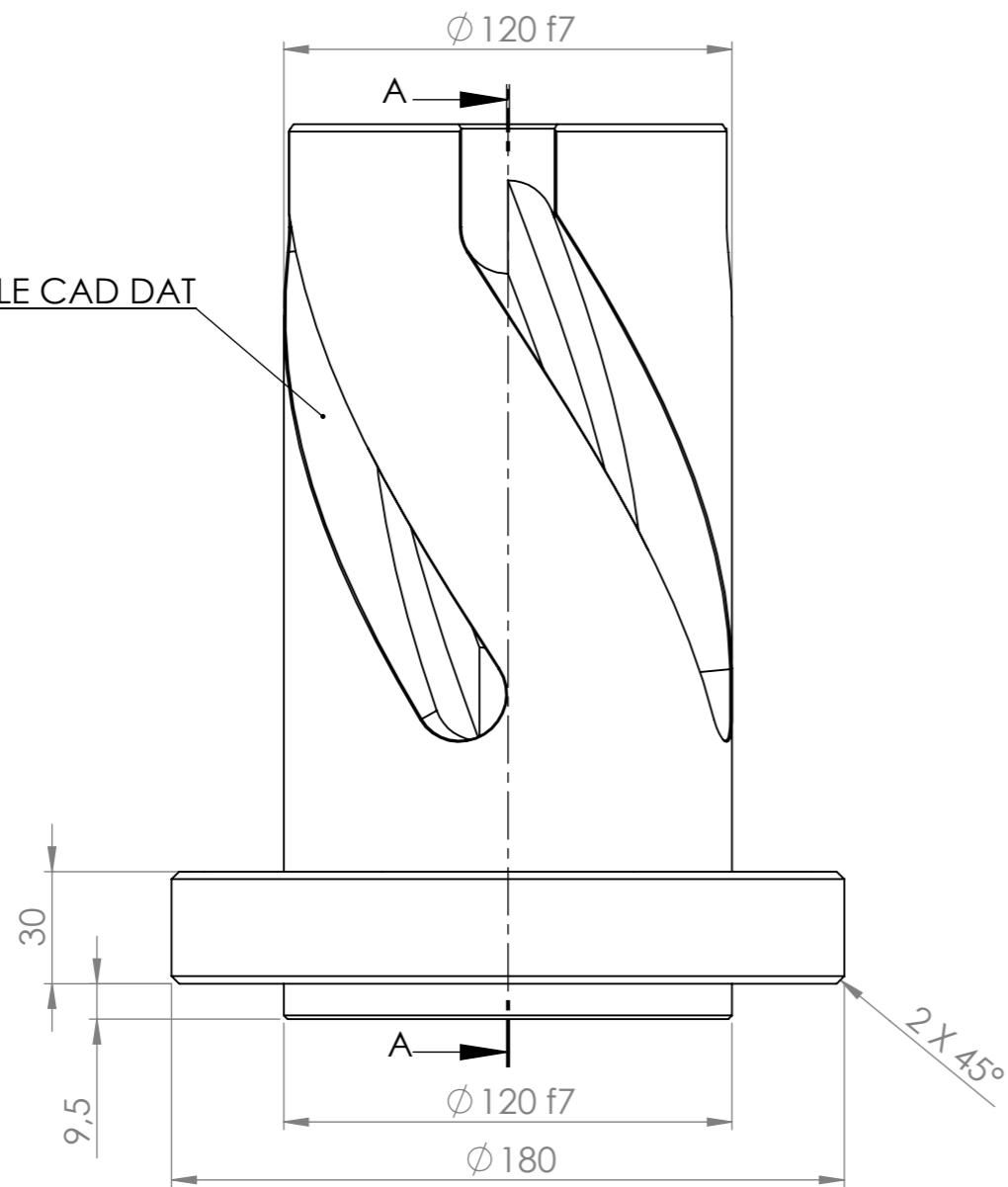

8 x $\phi 13,500$ SKRZ VŠE
 $\square \phi 20 \nabla 13$

1x
 PO OBSKOUŠENÍ KALIT/CEMENTOVAT $60 \pm 2 HRC/0,8mm$
 DAŽKY ZKOUŠET NA SESTAVU DÍLŮ - ČEP DRAŽKY, VALEC POSUVNÝ

POKUD NENÍ UVEDENO JINAK: JEDNOTKY JSOU V MILIMETRECH		OPRACOVÁNÍ:		ODSTRANIT OSTRÉ HRANY		NEUPRAVOVAT MĚŘÍTKO VÝKRESU		ZMĚNA	
DRSNOST: $\sqrt{Ra 6,3}$ (✓)		TOLERANCE: DIN 7168-m				HERŮDEK			
NAVRHL		JMÉNO		PODPIS		DATUM		NÁZEV:	
PŘEZKOUSEL								NÁSTROJ 800	
SCHVÁLIL								drážkový trn	
VÝROBA								Č. VÝKRESU	
Z. JAKOSTI						MATERIÁL:		A3	
						14 220			
						HMOTNOST:		MĚŘÍTKO: 1:2	
								LIST 1 Z 1 LISTŮ	