

Množství: 1 ks

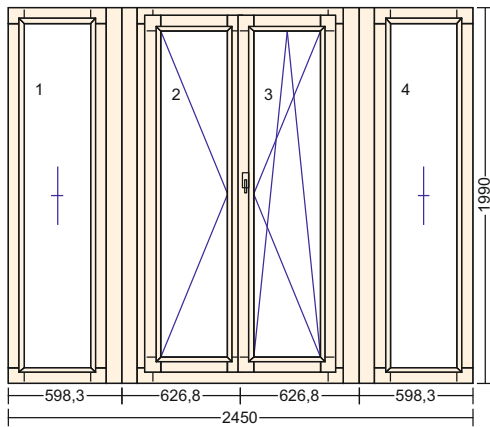

sestava bude vyplňovat oblouk

TYP: Konstrukce - IV84__Z
Profil: IV84__Z

Šířka: . 2450 mm
Výška: . 1990 mm

Dřevina: smrk napojovaný
Barva: Ral 9016
Barva okap.: Bílá

Okap. rám: okapnice rámová ok.AWZ 14/22

Barv.těsnění: Bílé

Rám: rám okenní

Spojka: **Poloha Šířka Popis**
svisle 328 mm spoj - roh91-179°
svisle 328 mm spoj - roh91-179°

Kotvení: . na kotvy

Parap.dráž.: .84FBAl :venku/uvnitř, 84FBAl :venku/uvnitř,
84FBAl :venku/uvnitř

Křídlo: . 2 * F-bez dorovnání, 2 * okenní křídlo

výplň/sklo: . 4 ks : 4-18-4-18-4 PTN-FL-PTN, Ug0,5

Sklo tl./mm: . 4 ks : 48

Rámeček: . Plast. černý

Kování:

název otvírky

1 Pevně zasklený rám

2 otevíravé levé balkon štulp

3 ot.sklopné pravé balkon hlavní

4 Pevně zasklený rám

Par.Kování: **Název parametru Hodnota parametru**

Kameny_LOGO LOGO TWW

AL madélko k BD nízké, bílá

Klička FKS bílá RAL9016

Množství: 1 ks

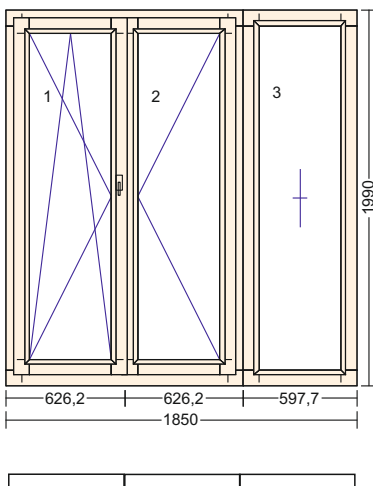

TYP: Konstrukce - IV84__Z
Profil: IV84__Z

Šířka: . 1850 mm
Výška: . 1990 mm

Dřevina: smrk napojovaný
Barva: Ral 9016
Barva okap.: Bílá

Okap. rám: okapnice rámová ok.AWZ 14/22

Barv.těsnění: Bílé

Rám: rám okenní

Spojka: **Poloha Šířka Popis**
svisle 164 mm spoj DD

Kotvení: . na kotvy

Parap.dráž.: .84FBAl :venku/uvnitř, 84FBAl :venku/uvnitř

Křídlo: . 2 * okenní křídlo, F-bez dorovnání

výplň/sklo: . 3 ks : 4-18-4-18-4 PTN-FL-PTN, Ug0,5

Sklo tl./mm: . 3 ks : 48

Rámeček: . Plast. černý

Kování:

název otvírky

1 ot. sklopné levé balkon hlavní

2 otevíravé pravé balkon štulp

3 Pevně zasklený rám

Par.Kování: **Název parametru Hodnota parametru**

Kameny_LOGO LOGO TWW

Klička FKS bílá RAL9016

Okna jsou navržena dřevěná typu Euro s izolačním trojsklem. V povrchové úpravě bílý lak. Koeficient prostupu tepla celým oknem bude max. 0,8W/m2K.