

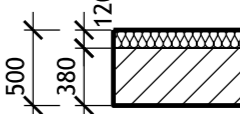

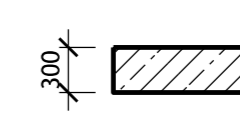
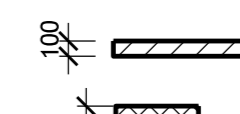

### LEGENDA MIESTNOSTI

POL.	NÁZOV MIESTNOSTI	PLOCHA	PODLAHA	STENY	POZNÁMKY
1.1	ZÁDVERIE	4,5 m <sup>2</sup>	(P1) KER.DLAŽBA	OMIETKA	
1.2	CHODBA/SCHODISKO	9,47 m <sup>2</sup>	(P1) KER.DLAŽBA	OMIETKA	
1.3	WC	2,1 m <sup>2</sup>	(P1) KER.DLAŽBA	KERAMICKÝ OBKLAD	
1.4	KÚPEĽŇA	10,5 m <sup>2</sup>	(P1) KER.DLAŽBA	KERAMICKÝ OBKLAD	
1.5	KOMORA/TECH.MIESTNOSŤ	4 m <sup>2</sup>	(P1) KER.DLAŽBA	OMIETKA KERAMICKÝ OBKLAD	
1.6	KUCHYŇA	15 m <sup>2</sup>	(P1) KER.DLAŽBA	OMIETKA KERAMICKÝ OBKLAD	
1.7	OBÝVACIA IZBA	35 m <sup>2</sup>	(P1) KER.DLAŽBA	OMIETKA	
1.8	IZBA	13,86 m <sup>2</sup>	(P1) KER.DLAŽBA	OMIETKA	
1.9	TERASA	20,5 m <sup>2</sup>	(P2) KER.DLAŽBA		

CELKOM 93,34 m<sup>2</sup> + TERASA 20,5 m<sup>2</sup>

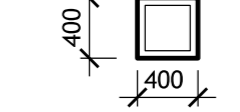
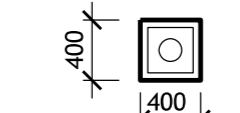
### LEGENDA MATERIÁLOV

-  EPS 70F-120 MM
-  YTONG P2-400 375 x 249 x 599 MM
-  ŽB MŮR SO ZABUDOVANOU OCELOVOU PLATŇOU PRE KOTVENIE SCHODNÍC
-  YTONG P2-500 100 x 249 x 590 MM
-  KOMÍNOVÝ PRIEDUCH PRESPOR UN1+VO 200 395 X 547MM
-  STĽPOVA BETÓNOVA TVÁRNICA 400X 400 X 250 MM
-  STĽPOVA BETÓNOVA TVÁRNICA 400X 400 X 250 MM S DAŽĎOVÝM STREŠNÝM ZVODOM

### POZNÁMKY

- výkazy skladby podláh a strešnej konštrukcie sú na výkrese Rezu A-A č.4
  - projektová dokumentácia v tomto stupni vyhotovenia neobsahuje technické a technologické riešenia terás, okolitých spevnených plôch, oporných múrov, terénnych úprav a prvkov drobnej architektúry
- +0,000 = +227,4

<b>Ing. Stanislava Marešová</b> Havlíčkova 27, 04001 Košice, tel. : +421 905 57 27 74					
<b>AUTOR</b> Ing. arch. A. Reitzner Ing. S. Marešová	<b>PROJEKTANT</b> Ing. Stanislava Marešová	<b>KRESLIL</b> Ing. Stanislava Marešová	<b>OBJEKT</b> PROFESIA	Arch.	
<b>INVESTOR</b> Ing. Jozef Vasilišín s manželkou	<b>STAVBA</b> RODINNÝ DOM ROZHANOVCE, č.p. 1371/93	<b>STUPEŇ</b> DÁTUM	Projekt SP	07 / 2017	
<b>OBSAH</b>	PRÍZEMIE	<b>FORMÁT</b> MIERKA	3 x A4	1:50	<b>Č.V. 2</b>

Projektová dokumentácia je originál a je duševným majetkom spracovateľa v zmysle zákona. Akékoľvek rozmnožovanie jej časti, alebo celku, prípadné využitie riešenia tretimi osobami, resp. mimo uvedenej stavby je trestné v zmysle zákona č. 618/2003 Zb.z.