

○	0,003
∇	0,003

LÍCOVÁNO
 ϕ 4,3 H7
 ϕ 9
 ϕ 12
 M14x1,5-6g

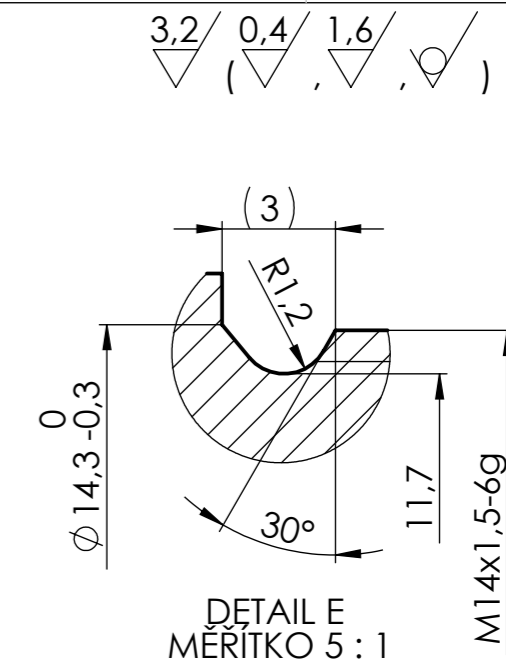

DETAIL E
 MĚŘITKO 5:1

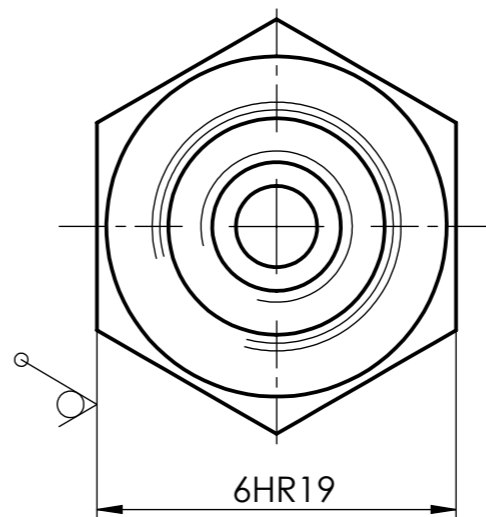
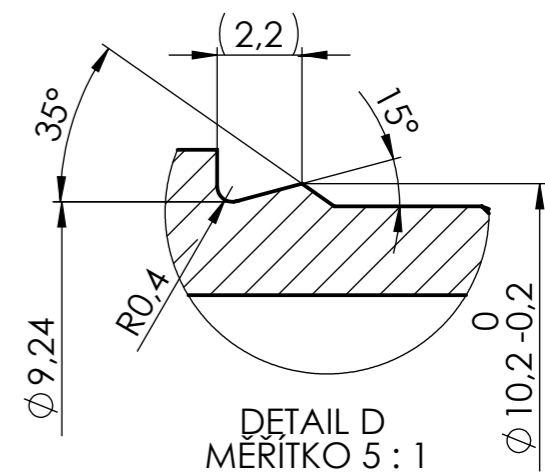

DETAIL D
 MĚŘITKO 5:1

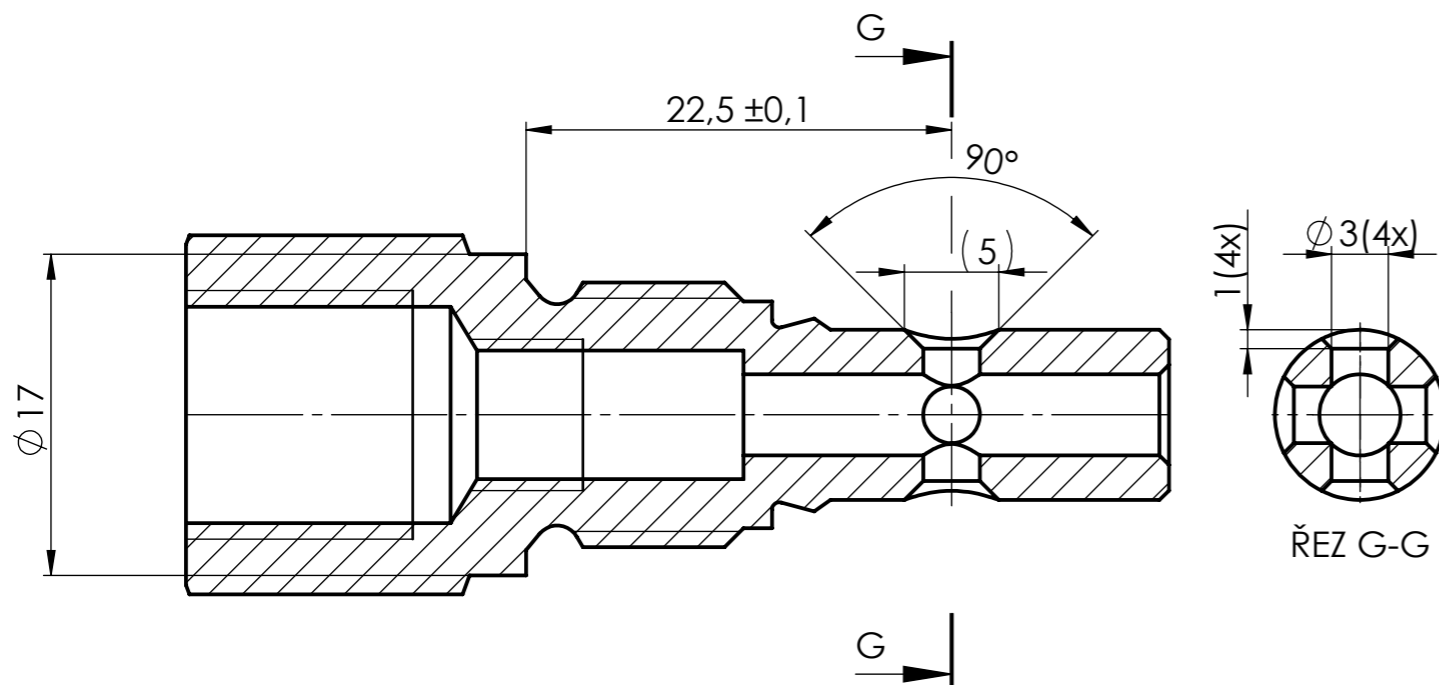

ŘEZ G-G

Neoznačené hrany sraženy:		Tolerování	ČSN ISO 8015	Měřítko 5:2
Cementováno do hloubky:		Přesnost	ČSN ISO 2768-mK	
Kaleno na:		Promítání		
Povrchová úprava:				
Materiál	11MnS30+C (11 109)			
Rozměr	6HR 19 - 55			
Polotovar	ČSN EN 10278			
TPD	ČSN EN 10227-3			
Čistá váha	0.05 kg	Hrubá váha	0.05 kg	Název
PCM				
Čís. seznamu		Jméno	Datum	
Čís. souboru	Kreslil			TYP
Čís. sestavy	Technologie			Č.výkresu
Starý výkres	Normalizace			
	Schválil			
				45 2360