

Matiere: S235JR

Masse: Kg Usinage: Ra3.2 $\sqrt{\text{Sauf indications}}$

Protection: BRUNISSAGE

Nota: Abattre les arêtes et angles vifs

2 trous M4

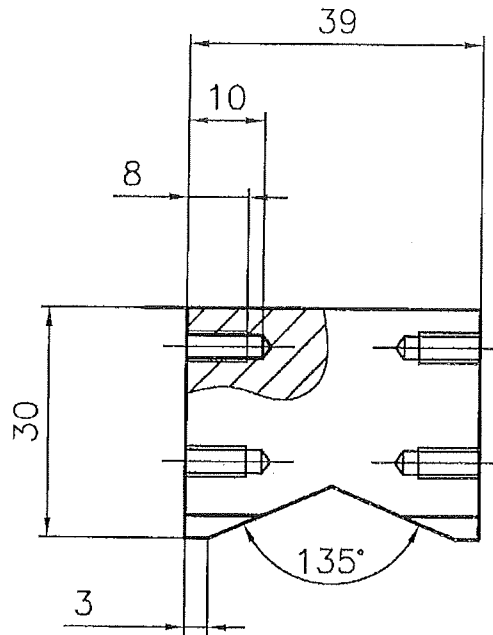
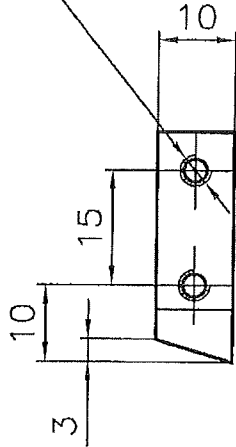

Nomenclatures d'affectations		a	21/06/2016	81048PL	Ajout chamfrein entrée		
SAUF INDICATION		—	31/05/2013	MB-80593	Creation du document		
Tolerances generales a respecter	Ind	Date	Par	Modifications			
ISO 2768 : 1 & 2							Masse Kg
Tolerance Generales : m & k							
Soudure : v							
Tolerie : v							
Moulee : ISO8062							
Etat de surface : ISO1302							
Symbole soudure : AWS2.4							
		Reproduction ou modification interdite sans accord préalable					
ATTENTION : Toutes dimensions sont en mm et les vues en projection ISO		ENTRETOISE STOP FLUX					
Client		80593-00263-PLD					Indice
Nomenclature associee		Unites : mm	Format : A4	Ech. 1:1	AutoCAD M 2008	a	