

Matiere: C45

Masse: Kg Usinage: Ra3.2 Sauf indications

Protection: BRUNISSAGE

Nota: Abattre les aretes et angles vifs

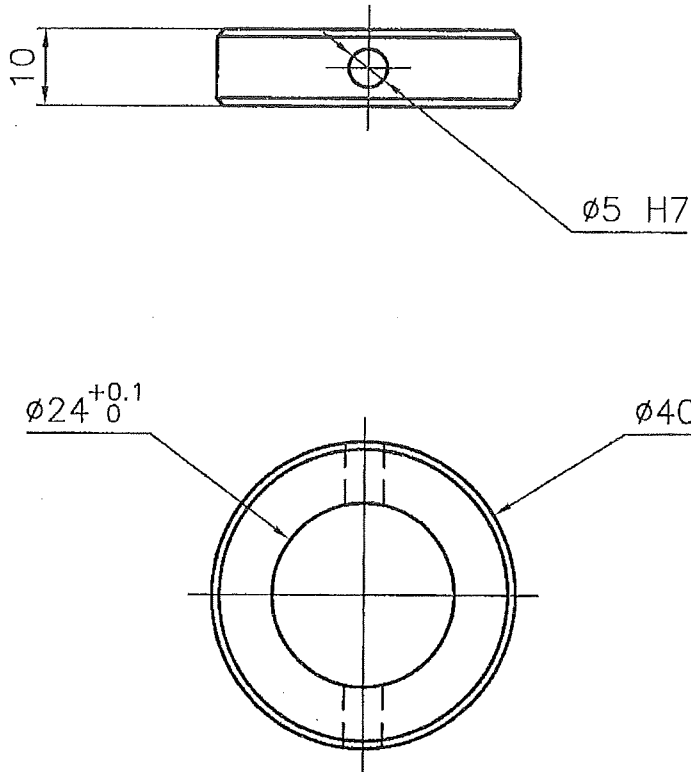

Nomenclatures d'affectations				
SAUF INDICATION	Ind	Date	Par	Modifications
Tolerances generales a respecter ISO 2768 : 1 & 2 Tolerance Generales : m & k Soudure : v Tolarie : v Moules : ISO8062 Etat de surface : ISO1302 Symbole soudure : AWS2.4		05/06/2013	VB-80593	Creation du document
			Masse	
			Kg	
www..... Reproduction ou modification Interdlte sans accord prealable				
ATTENTION : Toutes dimenlons sont en mm et les vues en projection ISO		BAGUE D'ARRET VIS		
Client	80593 - 00261 - PLD			Indice
Nomenclature associee	Unites : mm	Format : A4	Ech. 1:1	AutoCAD M 2008