

H G F E D C B A

4

3

2

1

H G F E D C B A

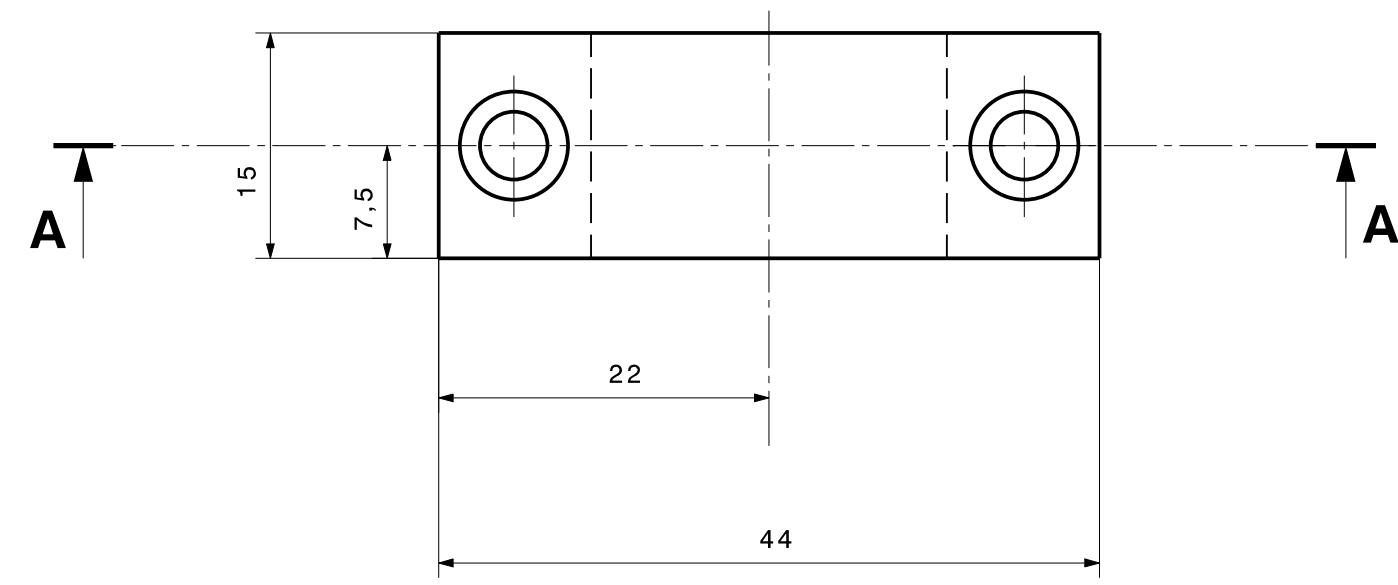
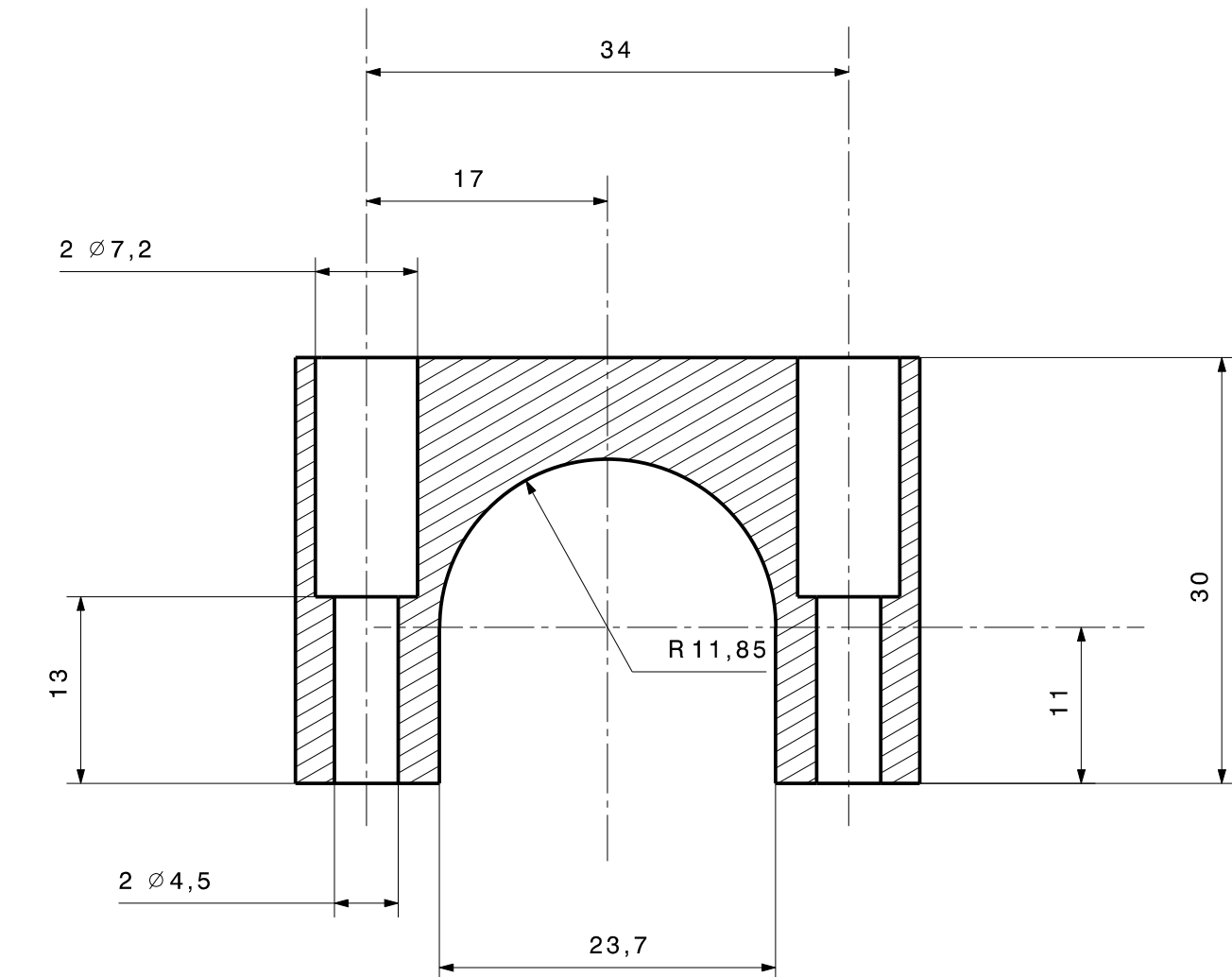

A			Edition initiale	
Ind	Date	Dessinateur	Nature de la modification	Signature

Observation :
-

Matière : PVC	être reproduit ou communiqué sans son autorisation	Tolérances générales d'usinage (sauf indications contraires)
Traitement : -		ISO 2768 - fh
Protection : -		Etat de surface : Ra = 1,6 Ebavurage 0,1 à 0,3 Rayon d'outil R max. = 0,4 Température de référence 20°C

Dessinateur: riveaultf	Date : 05/03/2014	Signature :	
Vérificateur: Attente VERIF	Date :	Signature :	
Approbateur: Attente VALID	Date :	Signature :	

BRIDE Haute d'atténuateur
Instrumentation - Boitiers IVF / IDF

Echelle	Format	Planche
1:1	A3	1/1
DEA STEX/LIME		

MET MCIS- CEG PD- K 0098 113 A -