

Secret (秘)

※※※コノ部品ノ構成個數ヲ記入  
NUMBERS REQUIRED ON THIS DRAWING

※改正記号ハ部品区分材料表ニヨル最新ノモノニヨルコト  
SEE THE PARTS LIST FOR THE LATEST DWG. NO.

補用対費部品ニハ「L」ヲ付与スル  
FILL "L" FOR SPARE PARTS

12.5 / ( 3.2 / 12.5 )

部品管理記号 ITEM NO. THIS DWG	品名 PART NAME	数量 QUANT.	備考 REMARK
1	オイルピックアップ OIL PICK-UP	1	

△ (A特)

**REVISED**

10:02 am, Sep 10, 2011

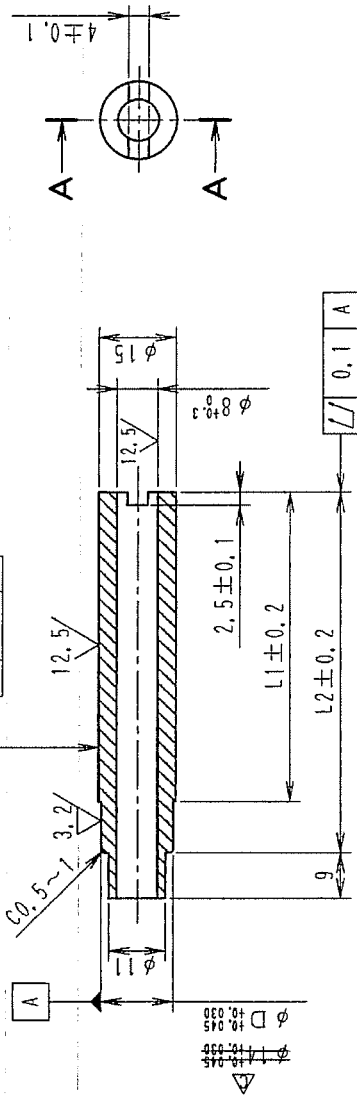

断面 A-A  
SECTION

SECTION: PURCHASE  
UNCONTROL  
DATE: 4.11.2014 DDC

部番 ITEM	部品管理記号 ITEM MARK	L1	L2	φ D
1	E △	60.6	70.6	φ 14
2	E △	50.6	60.6	φ 14
3	E △	35	45	φ 14
4	E △	74	84	φ 14
5	△ E △	86.4	96.4	φ 14
6	△ E △	35	45	φ 14.5
7	△ E △	74	84	φ 14.5

- NOTES: 1. カエリ, 錆ナキコト。  
TO BE FREE FROM BURRS AND RUST.
2. スケールナキコト (除去ハ酸洗ニヨルコト)。  
TO BE FREE FROM ANY SCALE (DESCALING SHALL BE BY PICKLING).
3. 本図ハ部番1ヲ表ス。  
UPPER FIGURE SHALL SPECIFY THE ITEM-1.
4. 本部品ハ、指定化学物質ニ関スル購入品要案規格 ASB040004 ニ準拠スルコト。  
△ TO CONFORM TO ASB040004.

指示ナキ公差 (網リ中級)  
LENGTH TOLERANCE NOT INDICATED (MEDIUM GRADE)

呼び寸法 NOMINAL SIZE	公差 TOLERANCE
1 ≤ 4	±0.1
4 < 16	±0.2
16 < 63	±0.3
63 < 250	±0.5
250 < 1000	±0.8

加工前、洗浄前、防錆前、包装仕舞直前表示  
Specification indicating the condition for receiving part.

部品ノ仕舞、仕舞ノ管理 Identification of parts	必要 必要 (強制)	必要 必要 (強制)
必須 必須 (強制)	必須 必須 (強制)	必須 必須 (強制)
非必須 非必須	非必須 非必須	非必須 非必須
非必須 非必須	非必須 非必須	非必須 非必須
非必須 非必須	非必須 非必須	非必須 非必須
非必須 非必須	非必須 非必須	非必須 非必須

1	公差 TOLERANCE	網リ中級 NOT INDICATED
部番 ITEM	塗装場所 PAINT	塗装工程 FINISH PROCESS
	仕上色 COLOR	鏡 GLOSS
部番 ITEM	塗装場所 PAINT	塗装工程 FINISH PROCESS
	仕上色 COLOR	鏡 GLOSS

△ BR113840	11/08/20	城邦
誤記訂正		藤井
FOR CORRECTION OF ERRORS		水嶋
E級		吉田 (優)
△ BR094408	09/11/20	松川
材質追加		藤井
9 ADD MATERIAL		吉田 (優)
D級		

JT170G-K	
オイルピックアップ	
OIL PICK-UP	
作業者 製作者	新保 隆雄
承認者 承認者	ダイキン工業株式会社 尺原 1:1
承認者 承認者	DAIKIN INDUSTRIES LTD SCALE 1:1
承認者 承認者	承認者 設計 製図
承認者 承認者	APPROVED CHECKED DESIGNED DRAWN
作成日 DATE	94. 07. 30
部品コード PART CODE	JC121840
3PC06017F	