

Použito: QF 693 58

Tento výkres je výlučným duševním vlastnictvím a obchodním tajemstvím fy. T - CZ, a.s.. Použití může být jen za souhlasu, nebo podle příkazu pověřeného pracovníka firmy. Zneužití bude trestně stíháno!

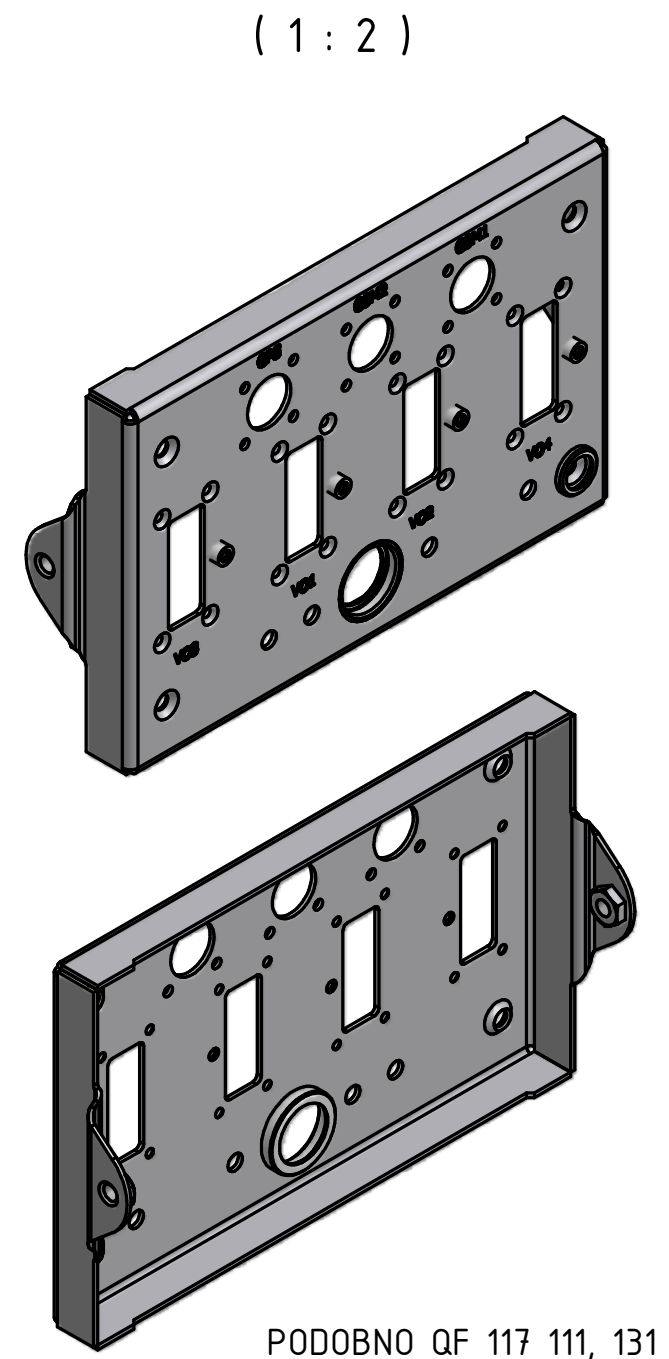

PODOBNO QF 117 111, 131

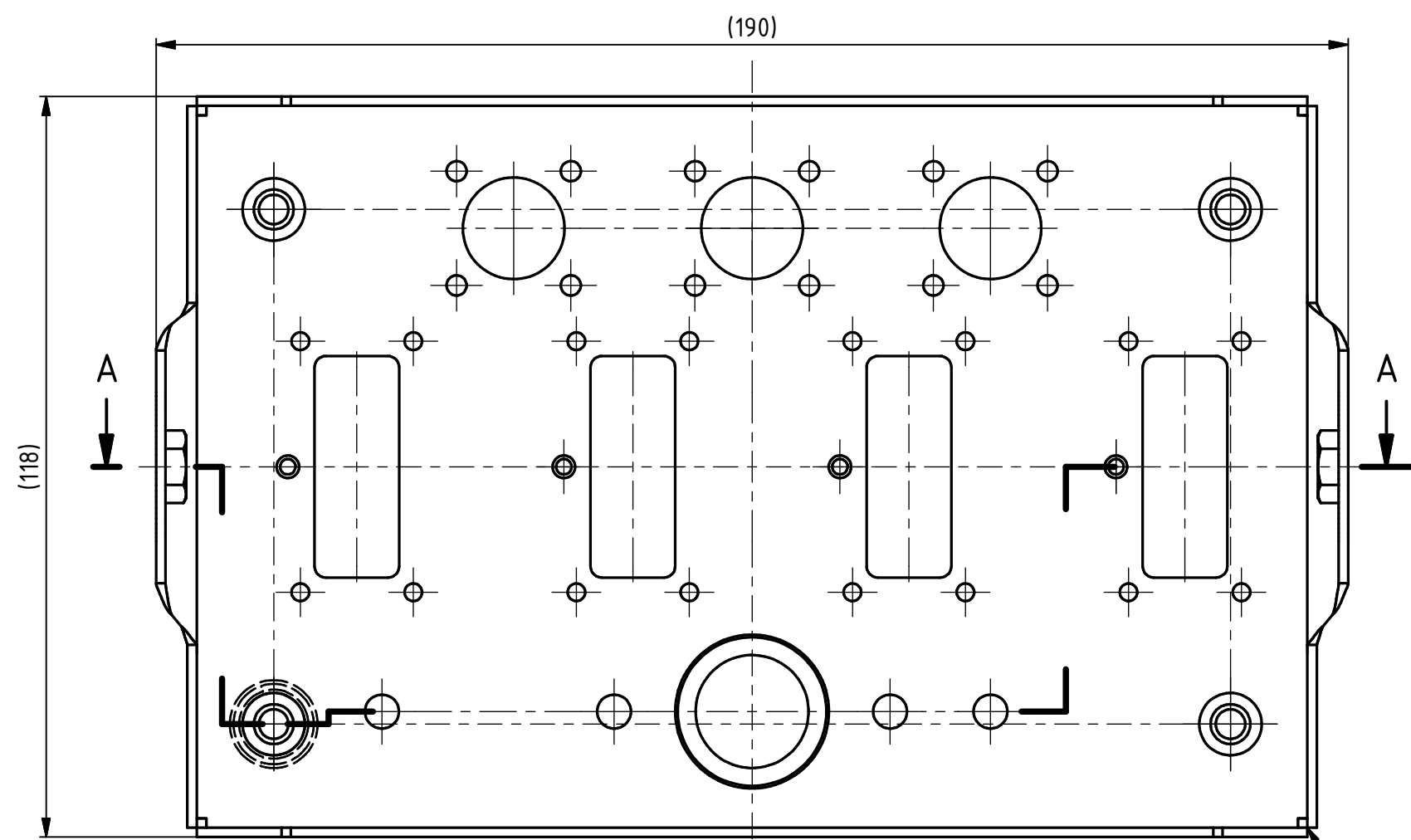
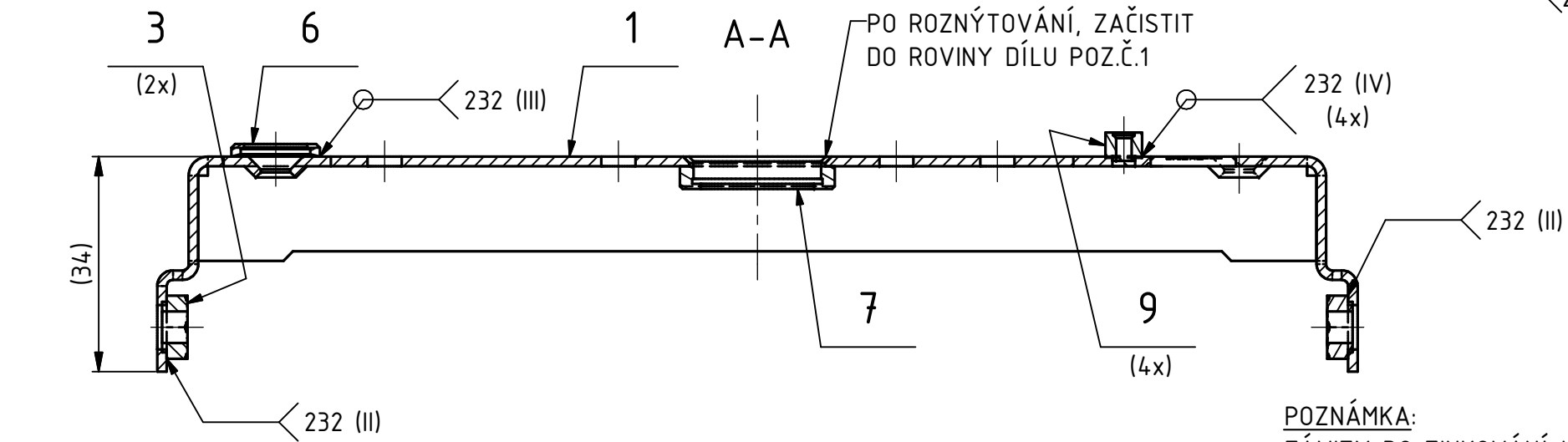

**POZNÁMKA:**  
ZÁVITY PO ZINKOVÁNÍ KALIBROVAT

ELEKTROLYTICKY VYLOUČENÝ POVOLAK  
Zušlechťení ISO 2081 - Fe/Zn12/C - 6m<sup>2</sup>/100

Netolerované rozměry svarů dle ČSN EN ISO 13920-BF  
Netolerované rozměry ISO 2768-m

PLATÍ PRO SVARY: I.  
SVAŘOVÁNÍ CO2 (135):  
SVAŘOVÁNÍ DLE ČSN EN 15085-3  
CERTIFIKAČNÍ ÚROVEŇ - CL2  
TŘÍDA PROVEDENÍ SVARU - CP C2  
TŘÍDA KONTROLY SVARŮ - CT3  
STUPEŇ KVALITY SVARŮ DLE ČSN EN ISO 5817-C  
SVAŘOVACÍ DRÁT DLE ČSN EN ISO 14341-A-G2Si  
SVAŘOVÁNÍ DLE ČD V95/5

PLATÍ PRO SVARY: II, III, IV.  
PŘIVAŘOVÁNÍ MATIC (232):  
SVAŘOVÁNÍ DLE ČSN EN 15085-3  
CERTIFIKAČNÍ ÚROVEŇ - CL2  
TŘÍDA PROVEDENÍ SVARU - CP C2  
TŘÍDA KONTROLY SVARŮ - CT3  
SVAŘOVÁNÍ DLE ČD V95/5

Kóde	Materiál		Hrubá hmotnost	Čist. hmotnost	Číslo změny	Datum	Koncovka
Měřítko 1:1	Kreslil Adamec Jiří	Norm.ref.					
(1:2)	Přezkoušel Adamec Jiří	Výr.projed. Novák	Třída odpadu				
	Schválil Ing.Beran	Datum 19.5.2015					
Typ VL67		Název		Starý výkres	Listů 1	List 0	
 Oddělení: 2310		<b>PANEL SVAŘENÝ</b>		KTZ	<b>QF 117 124</b>		Z ECZ
							03