

A

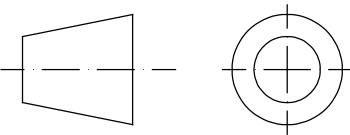

B

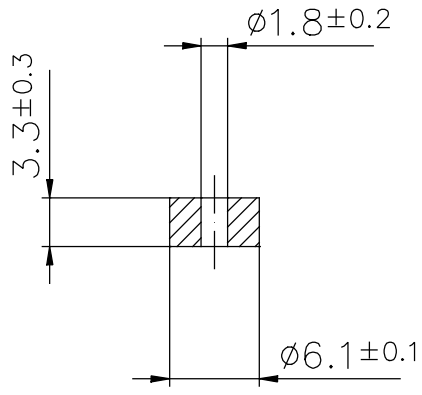

C

fertige Rolle in Tüte oder Beutel verpacken,
und mit Lieferantenkennzeichen
und Artikel Nr. beschriften !

D



E

E	08.09.1999	09AD - Zeichnung erstellt	Groeters	0
Zust.	Datum	Änderung	Bearbeiter	

F

Der Inhalt dieser technischen Unterlage enthält Betriebsgeheimnisse der GPS Glasproduktions-Service GmbH. Ihr Empfänger hat die Unterlage vertraulich zu behandeln und darf sie bzw. weder vervielfältigen, noch Dritten zugänglich machen, noch für eigene Zwecke - es sei denn zur Ausführung eines Auftrages der GPS Glasproduktions-Service GmbH - in irgendeiner Weise verwerten. Ebenso ist jedweder Verkauf von Teilen, die auf dieser Unterlage gefertigt sind, an Dritte untersagt. Alle Kanten ohne Maßangabe 0,2-0,3mm gebrochen. Werkstück mit Art.-Nr. und Lieferantenkennzeichen versehen. Zulässige Abweichungen für Maße ohne Toleranzangaben nach DIN ISO 2768-mittel	Maßstab: 1	Werkstoff: Viton	Modell - Nr.:	
	Name: Groeters Datum: 08.09.1999	Zeichnungs - Nr.: 07178064 E	Projekt: -	Blatt: 1 von 1 Dateiname: 07178064.dwg Plotdatum:
	IS - MASCHINE ROLLE VENTILBLOCK			
	Art.-Nr.: 07178064 Ersatz für: 3550-01-04	Internationale - Nr.: 48-93038 Gruppen - Nr.: 167330		