

A-A (3 : 1)

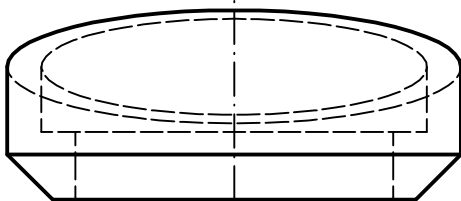
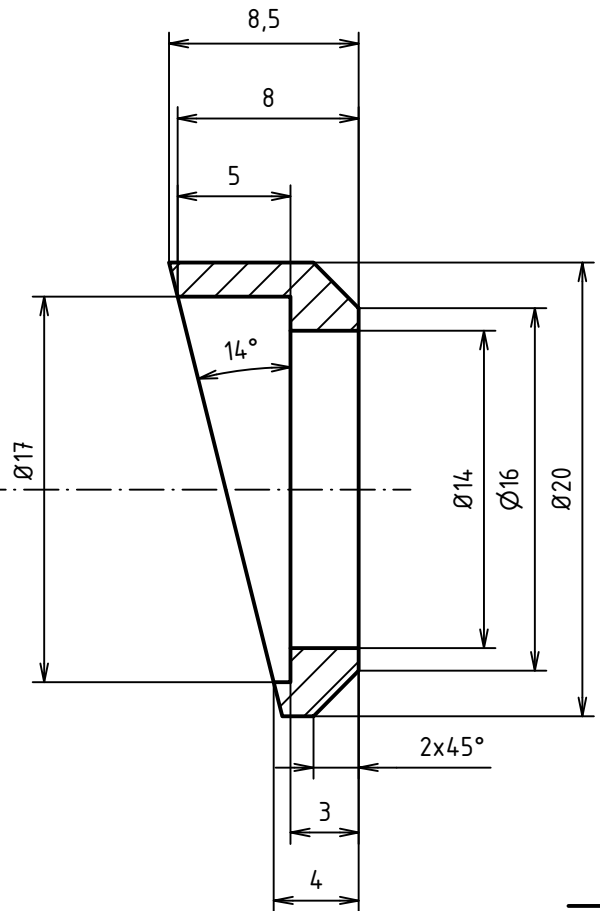
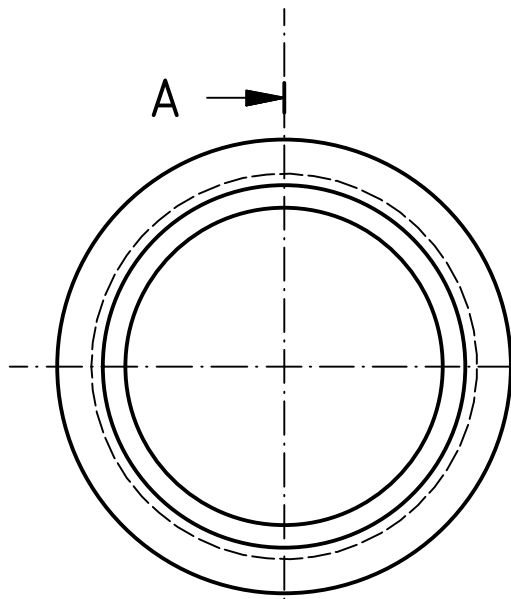

$\sqrt{Ra\ 3,2}$ (✓)

Formát A4	Metóda premietania 	Mierka 3:1	Hmotnosť	Polovýrobok KR22-10	Materiál 17 040	Všeobecné tolerancie ISO 2768-mK			
Zodpovedné oddelenie		Technický referent		Vyhotovil RScott	Schválil	Dátum schválenia			
				Stav dokumentu KONTROLUJE SA		Typ dokumentu Výrobný výkres			
				Titul; doplnkový titul PODLOŽKA				Číslo výkresu 02-03	
				Zmena	Dátum vydania 10.10.2015	Jazyk SK	List 1		