

A-A ( 2 : 1 )

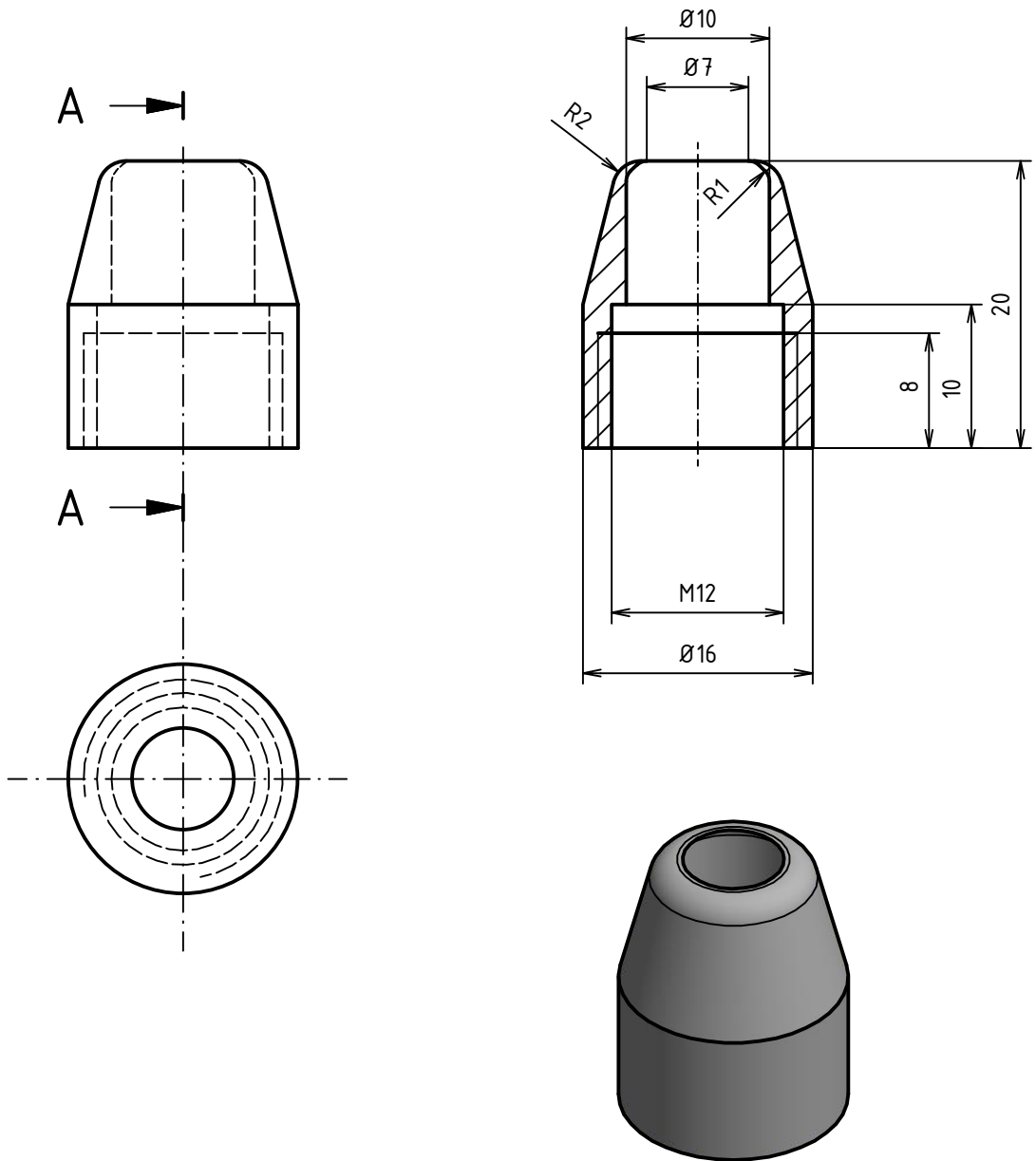

$\sqrt{Ra\ 3,2}$  (✓)

Formát A4	Metóda premietania 	Mierka 2:1	Hmotnosť	Polovýrobok KR20-25	Materiál 17 040	Všeobecné tolerancie ISO 2768-mK	
Zodpovedné oddelenie		Technický referent		Vyhotovil RScott	Schválil	Dátum schválenia	
				Stav dokumentu KONTROLUJE SA		Typ dokumentu Výrobný výkres	
				Titul; doplnkový titul <b>Dýza 2</b>		Číslo výkresu <b>02-02</b>	
				Zmena	Dátum vydania 30.09.2015	Jazyk	List 1