

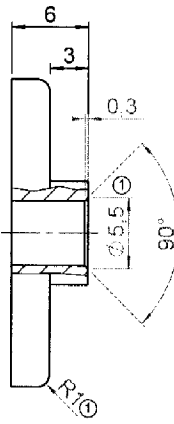

Diese Zeichnung ist unser alleiniges Eigentum und darf ohne ausdrückliche Genehmigung weder vervielfältigt noch an Dritte weitergegeben werden.

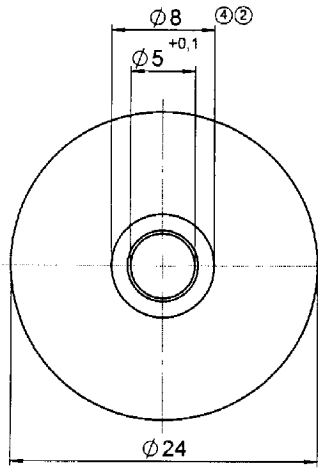

CNC-D

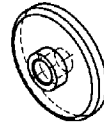

Rz 25

		Maße ohne Toleranz DIN ISO 2768 mK Werkstückkanten DIN ISO 13715		4 Stück Maschine	Maßstab 2,5:1 ( 1:1 )	Gewicht 0,01 kg
				Datum	Werkstoff ③ 1.4104	
				Erstellt 25.2.02	Benennung	
				Gepr.	Gleitscheibe	
				W2500		
4	Ø8 war Ø9,6	15.08.13	RZ	Artikelnummer		Formel
3	Niro war Ms	01.02.10	HG	380635		A4
2	Maß ø9,8 war ø7	01.02.10	HG	Zeichnungsnummer		
1	ø5,5 und R1 hinzu	16.06.04	GK	380635		
Zust.	Änderung	Datum	Name	Ursprung:	Ersatz für:	Ersatz durch:

Diese Zeichnung ist unser alleiniges Eigentum und darf ohne ausdrückliche Genehmigung weder vervielfältigt noch an Dritte weitergegeben werden.

