

A-A

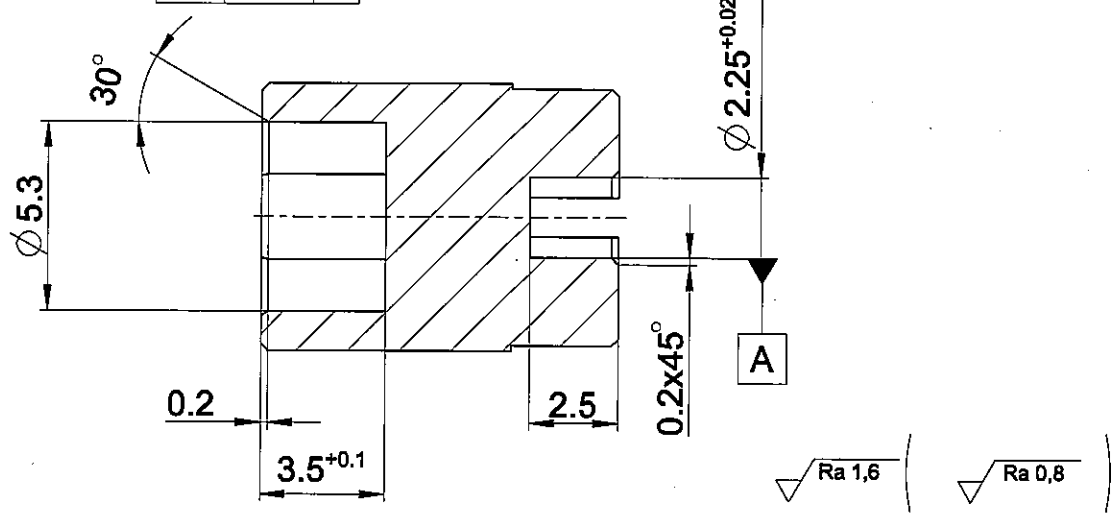

B-B

Allgemeintoleranzen
nach DIN
ISO 2768 T1-f/T2-H

| | | | | | |
|-----------|------------|------------|--------------------|----------|---------|
| Maßstab | 5:1 | Oberfl. | 427mm ² | Gewicht | 0.002kg |
| Werkstoff | 16MnCrSPb5 | WerkstNr. | 1.7142 | Handeln. | ESP65 |
| Werkzeug | | Rohtellnr. | | Sparte | PS-E |

Alle Rechte vorbehalten!
Vervielfältigung, auch nur auszugsweise,
nur mit schriftlicher Genehmigung der Zimmer Group.

| | Datum | Name |
|---------|------------|-----------|
| Bearb. | 04.05.16 | astriebel |
| Gepuert | 10.03.2016 | alash |
| Norm. | | |
| Entw. | 04.05.16 | astriebel |

Benennung
**Dämpfungskolben
SD00024-PR02**

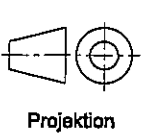
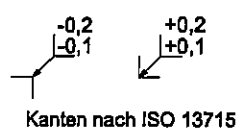

Kanten nach ISO 13715

Projektion

Zeichnungsnummer
049487



| | | | | | | | | | |
|-------|-----------|-------|------|--------------|----|-------|------------|--------|--------|
| Zust. | Aenderung | Datum | Name | Freigegeben: | B0 | Blatt | 1 v. 1 Bl. | Format | DIN A4 |
|-------|-----------|-------|------|--------------|----|-------|------------|--------|--------|