

(h) (a)  
Fräsradius M=1:1 R12015,7

**EINGELANGT**  
 Pers  Post  Fax  Email   
**17. Nov. 2015**  
**Busatis GmbH**  
 GÜLTIG AB 18.11.15  
 GÜLTIG BIS

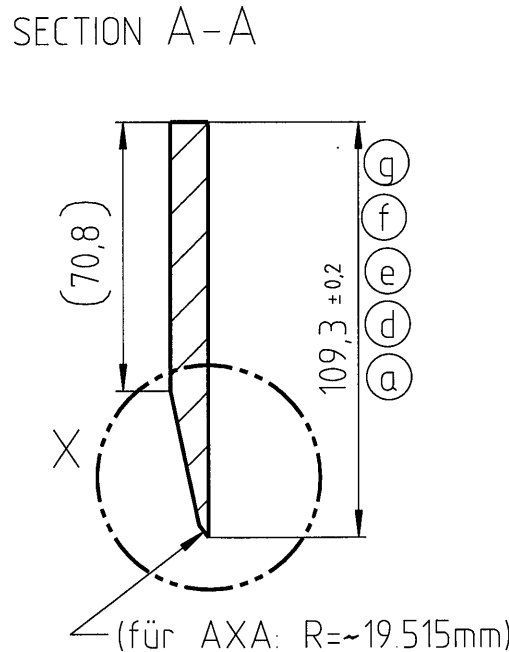
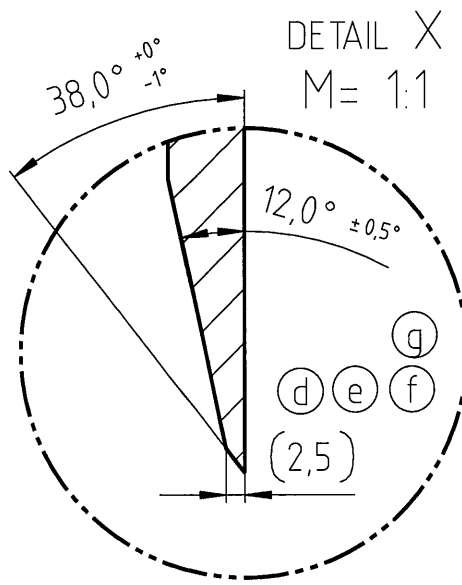
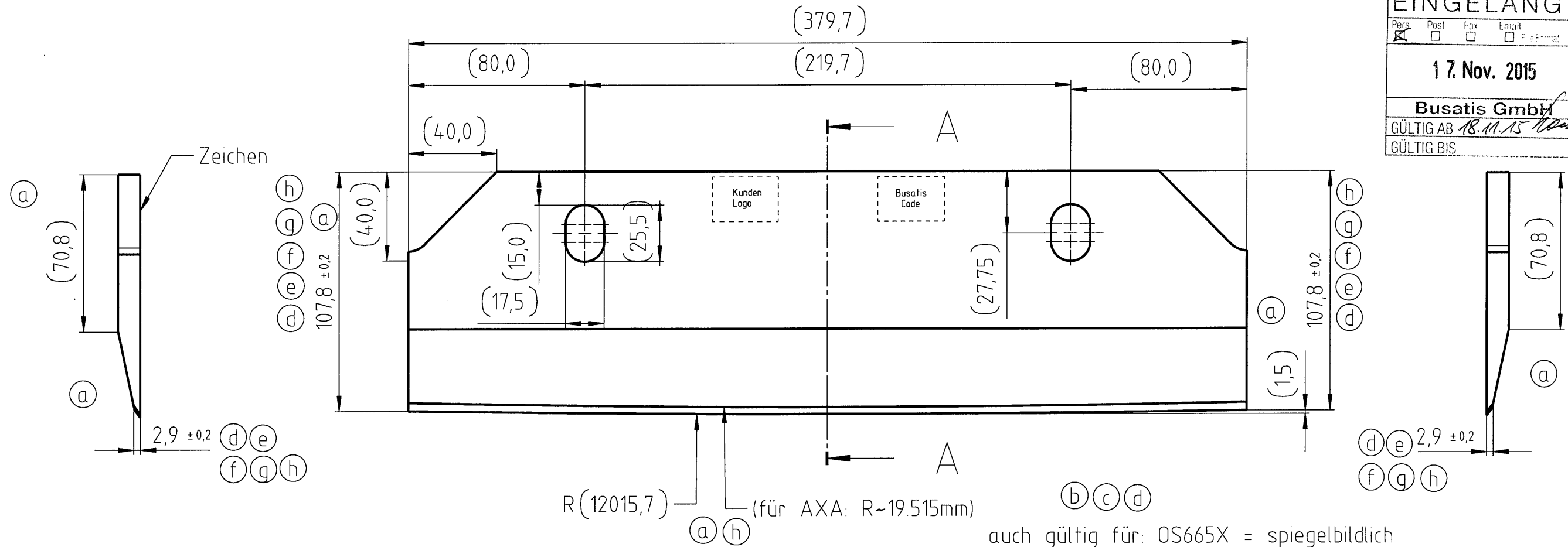

**ORIGINAL**  
**ABLAGE**

auch gültig für: OS665X = spiegelbildlich  
 FROS664X  
 FROS665X=spiegelbildlich

gültig ab				<b>Busatis Austria</b>	
gültig bis					
J	17.11.15	auch gültig für FROS664X und FROS665X			
I	02.9.15	Schaupp R	Zeichen Ansicht eingefügt		
h	14.4.14	Höfler G.	Fraesmasze geändert Grubner Fräsradius 12015,7mm		
Ä.l.	Datum	geprüft	Beschreibung der Änderung		
Maßstab	Format	Zulässige Abweichungen für Maße ohne Toleranzangabe	Datum	Name	
			gez	24.05.2011	Kastenberger G.
1:2	A3	DIN 6930 mittel	gepr	24.05.2011	Lugbauer K.
Werkstoff		Kunden Zng. Nr.		Fertigungszustand	
		1390 202.0		Fräsplatte	
Benennung			Busatis Artikelnummer		Busatis Zng. Nr.
Messer + 2. Facette			OS664X		11061

Diese Zeichnung darf ohne unserer Genehmigung weder vervielfältigt noch Dritten od. Konkurrenzfirmen zugänglich gemacht werden