**MATERIÁLOVÁ SPECIFIKACE**

- 1) korpus nádoby - OHÝBANÝ OCELOVÝ PLECH tl. 5 mm; povrchová úprava - antokorozní ochrana pozinkováním + Komaxit v odstínu RAL 7016 antracitová šedá matná
- 2) nosný rám vložky - nerovnoramenný ocelový úhelník 30x50x4 mm; povrchová úprava - antokorozní ochrana pozinkováním + Komaxit v odstínu RAL 7016 antracitová šedá matná
- 3) korpus vložky - ocelový pozinkovaný plech tl. 1 mm.

PŘÍČNÝ ŘEZ A-A

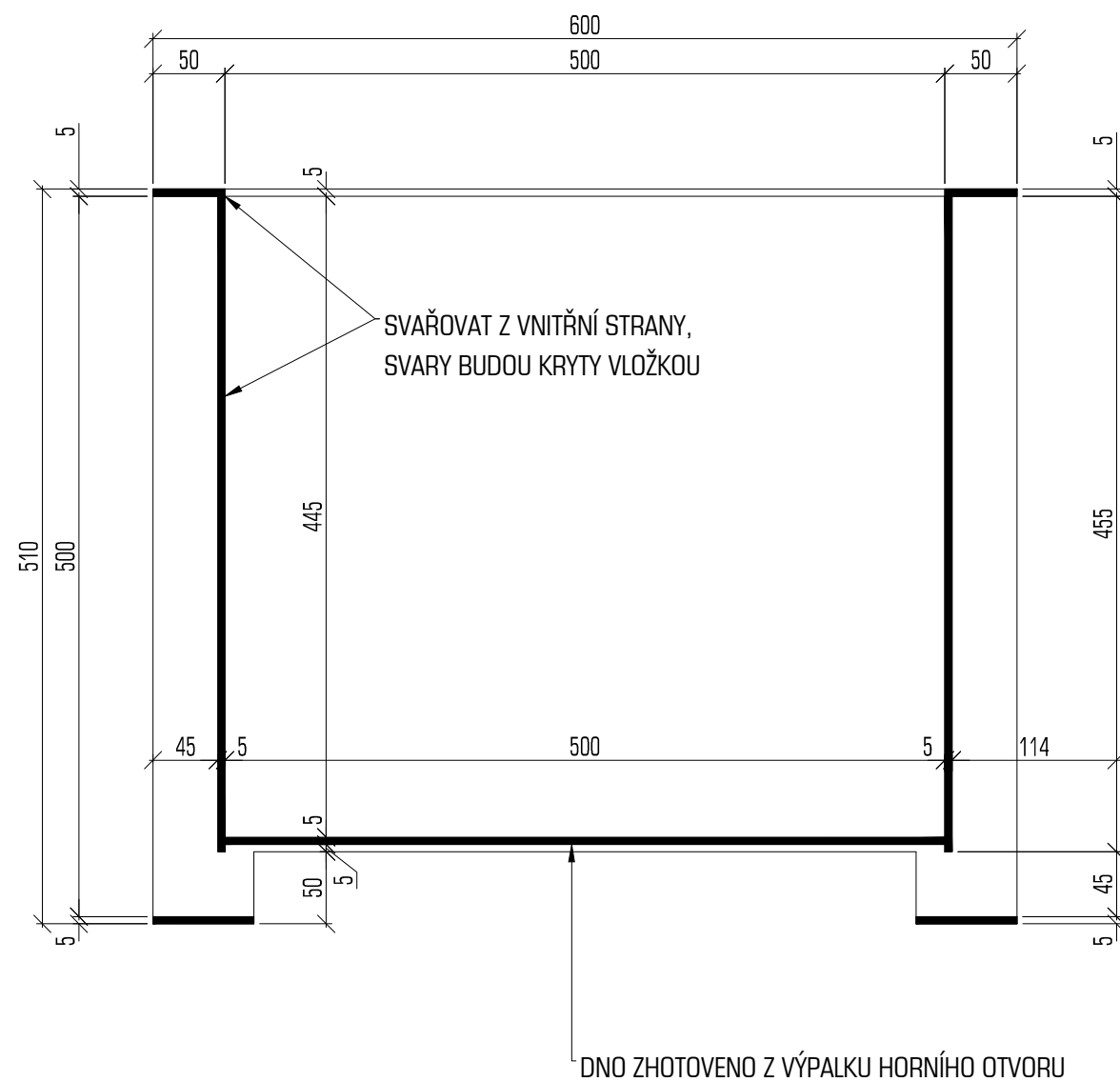

PŘÍČNÝ ŘEZ B-B

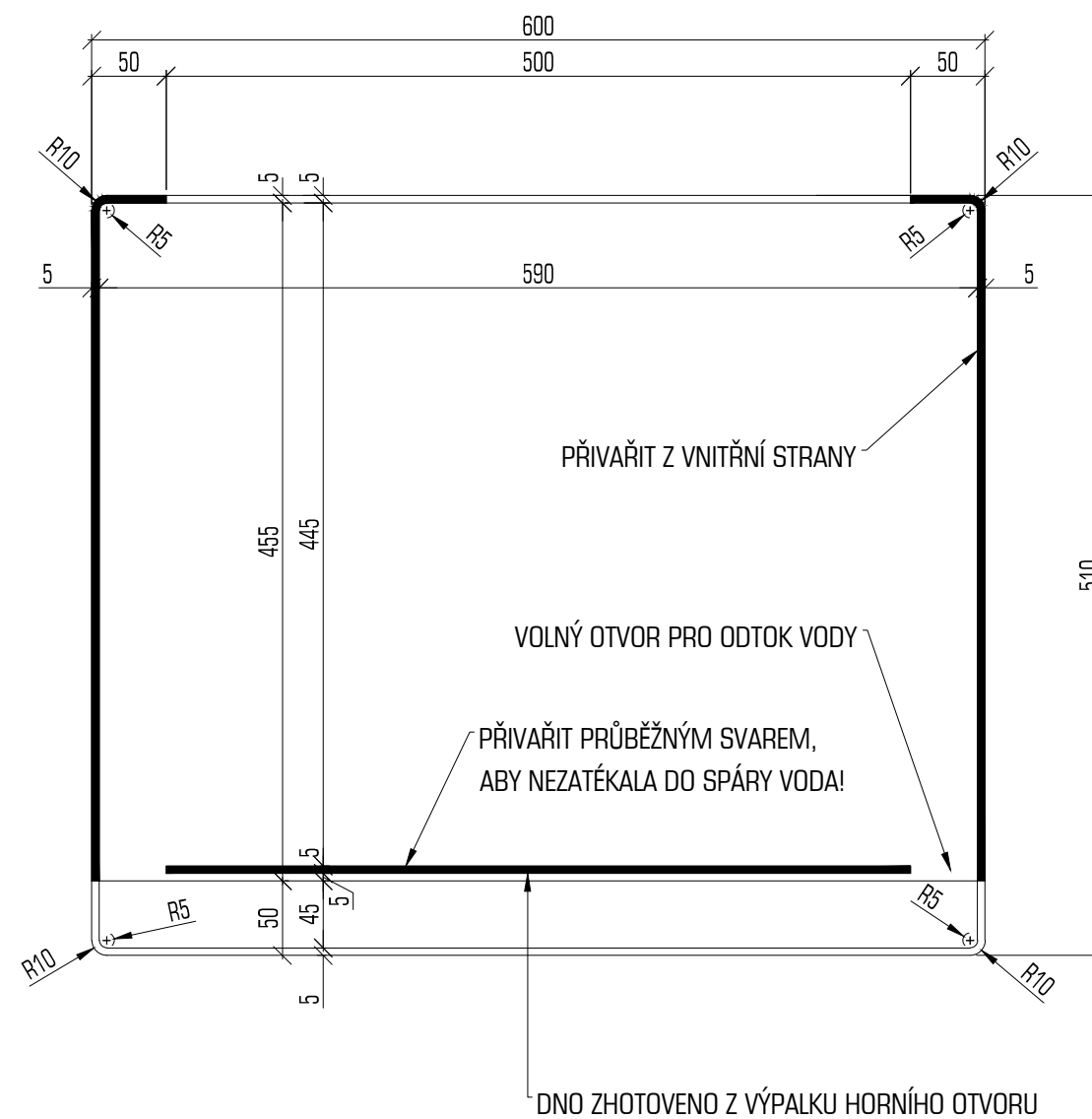

PŮDORYSNÝ POHLED

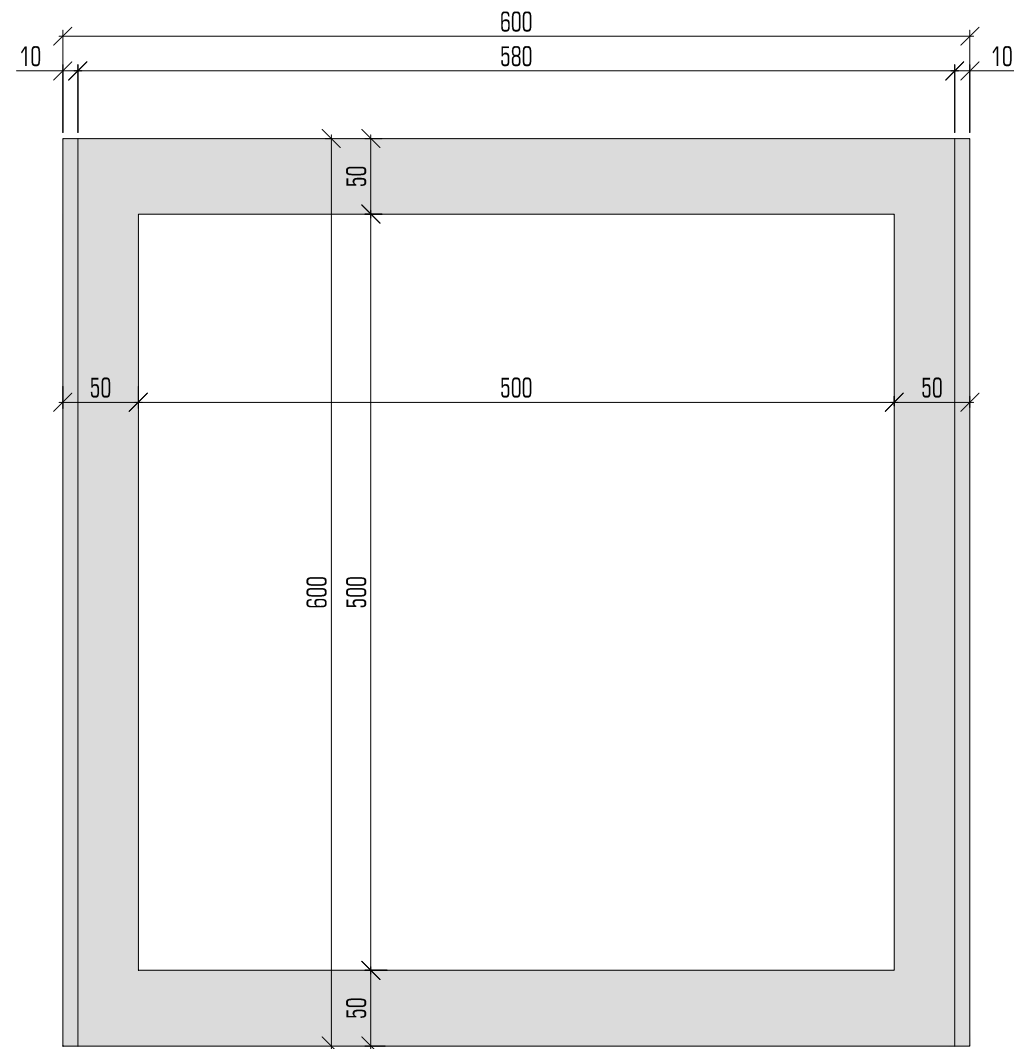

PŮDORYSNÝ ŘEZ

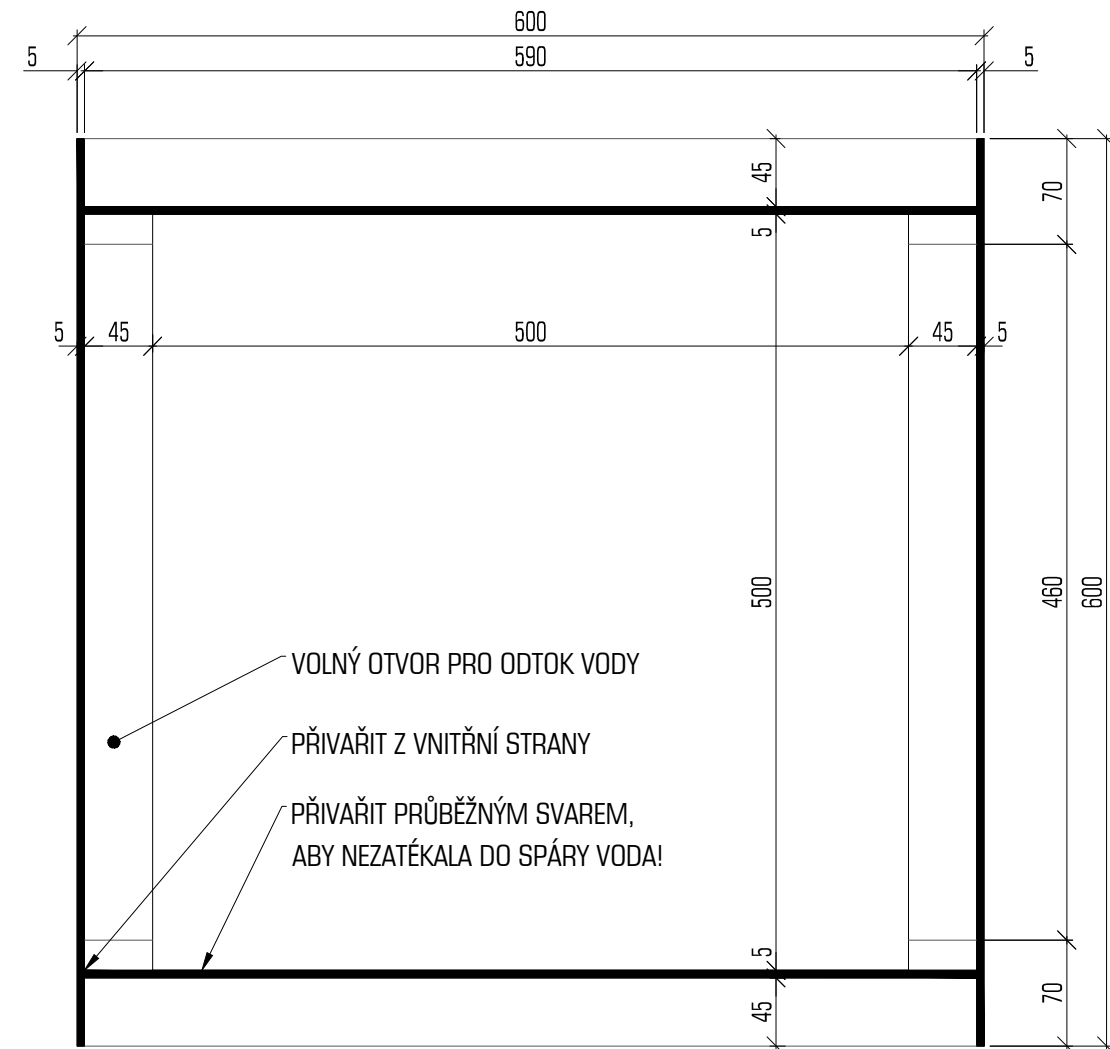

pohled boční

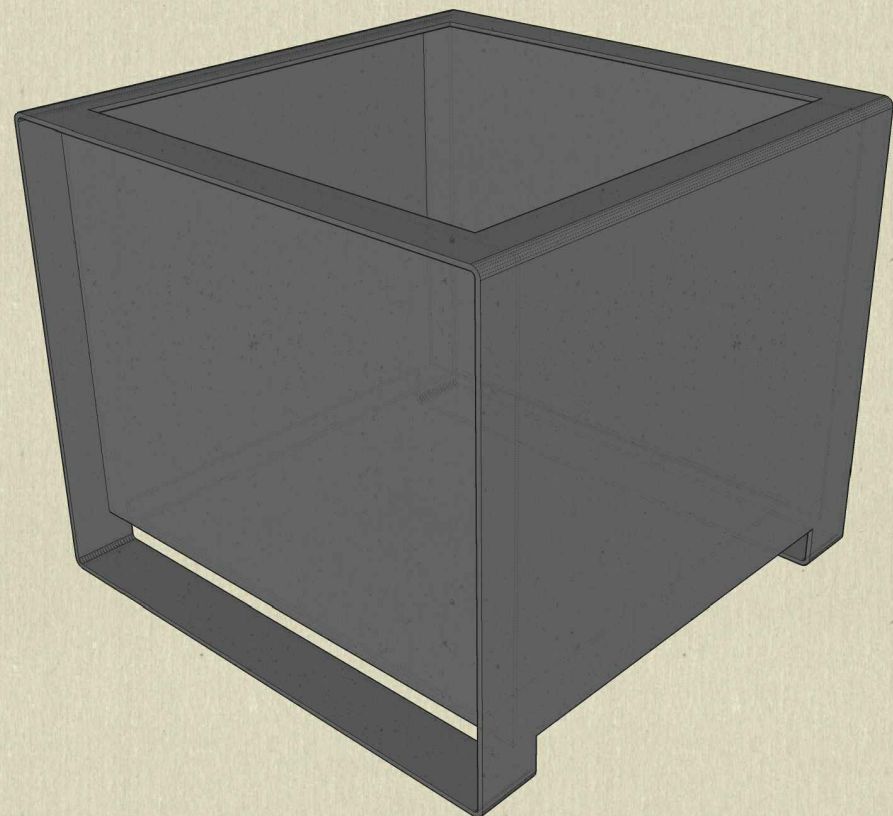

pohled čelní

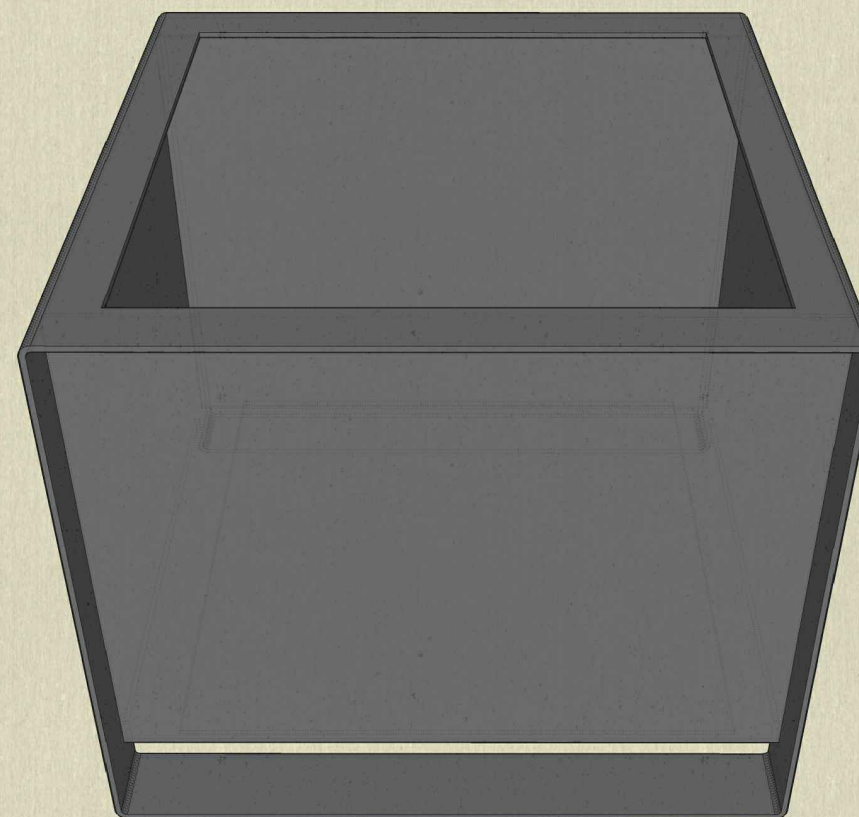

pohled shora

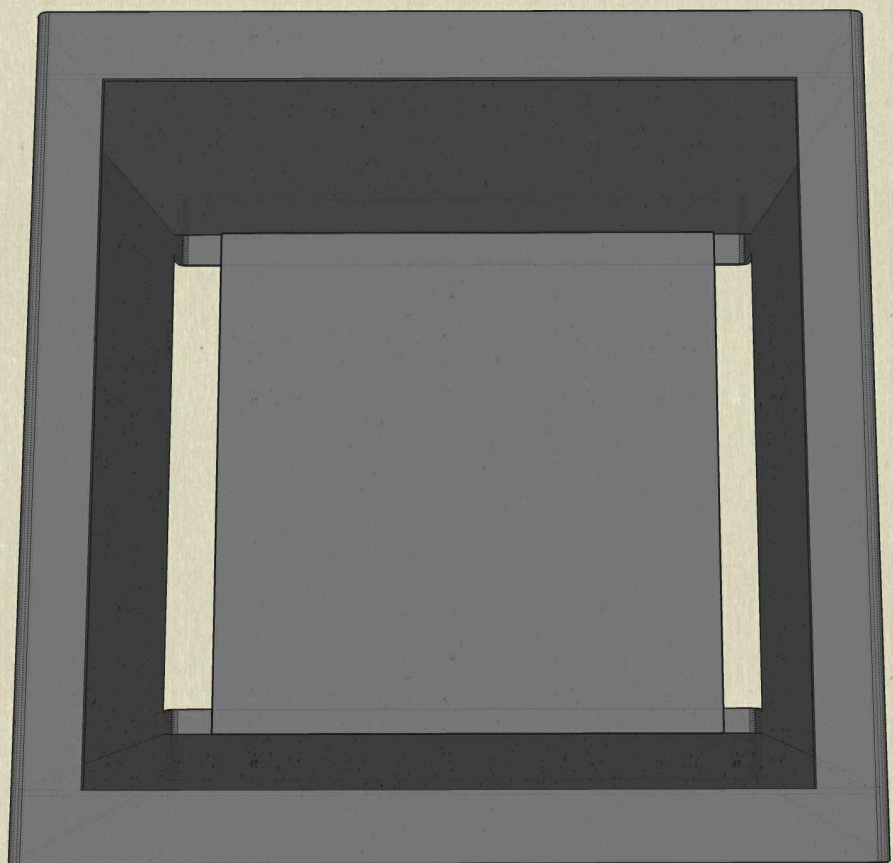

pohled spodní



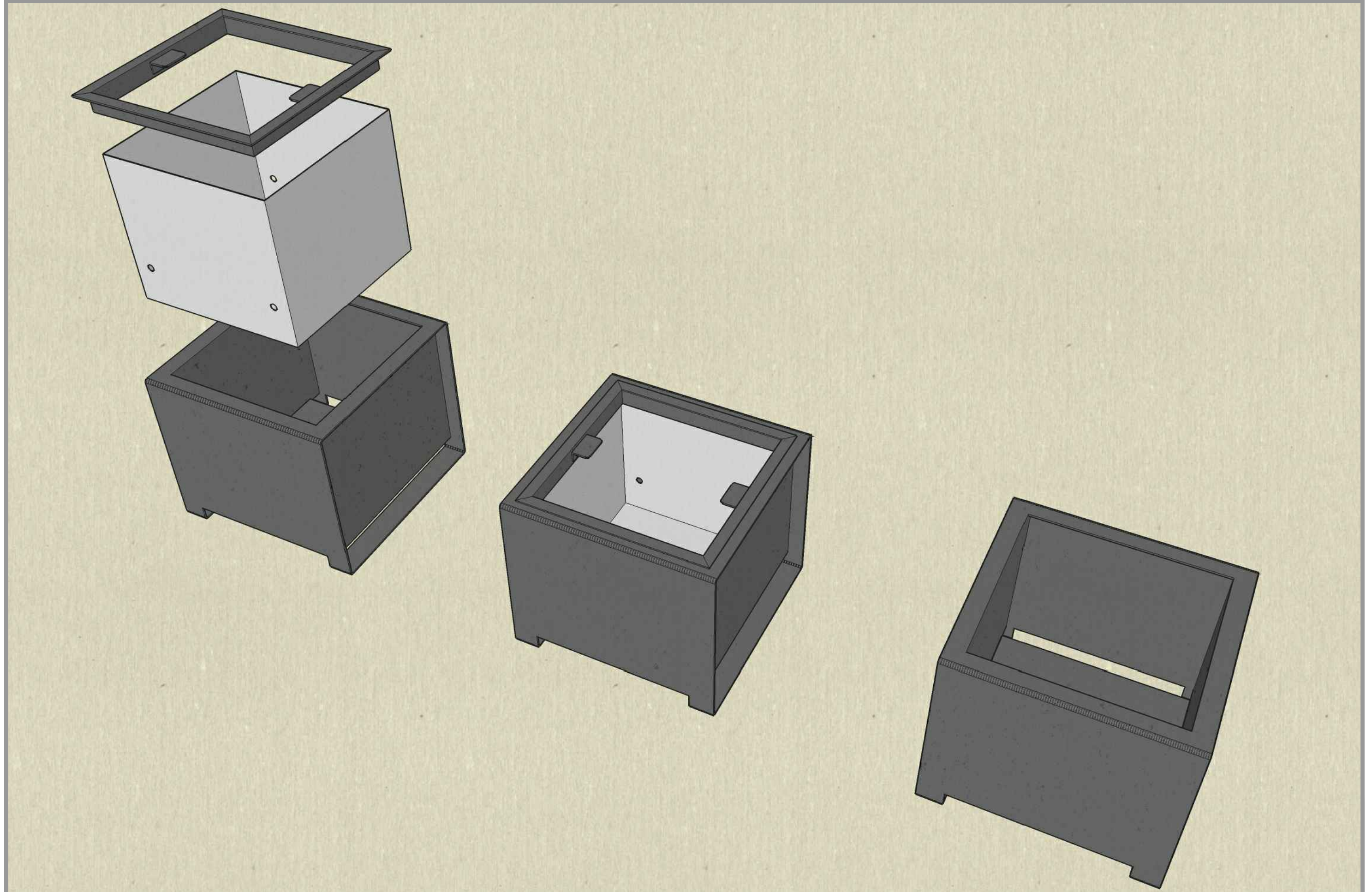

CELKOVÝ SVISLÝ ŘEZ A-A

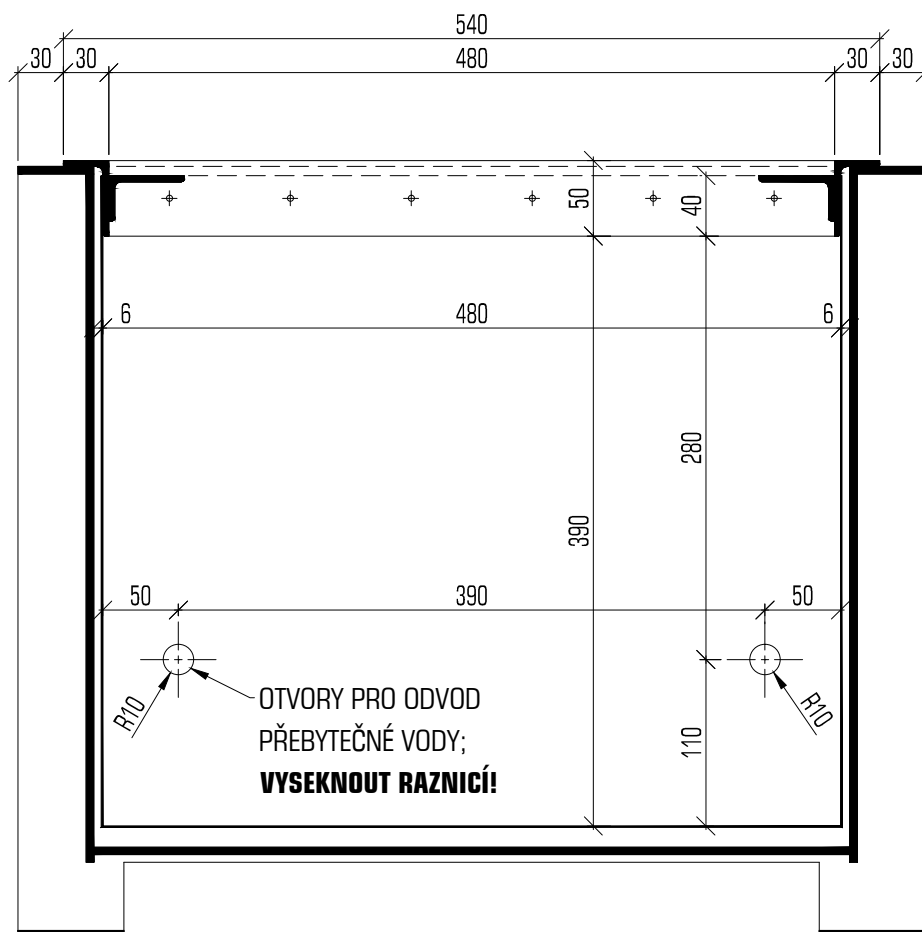

SVISLÝ ŘEZ VLOŽKOU A-A

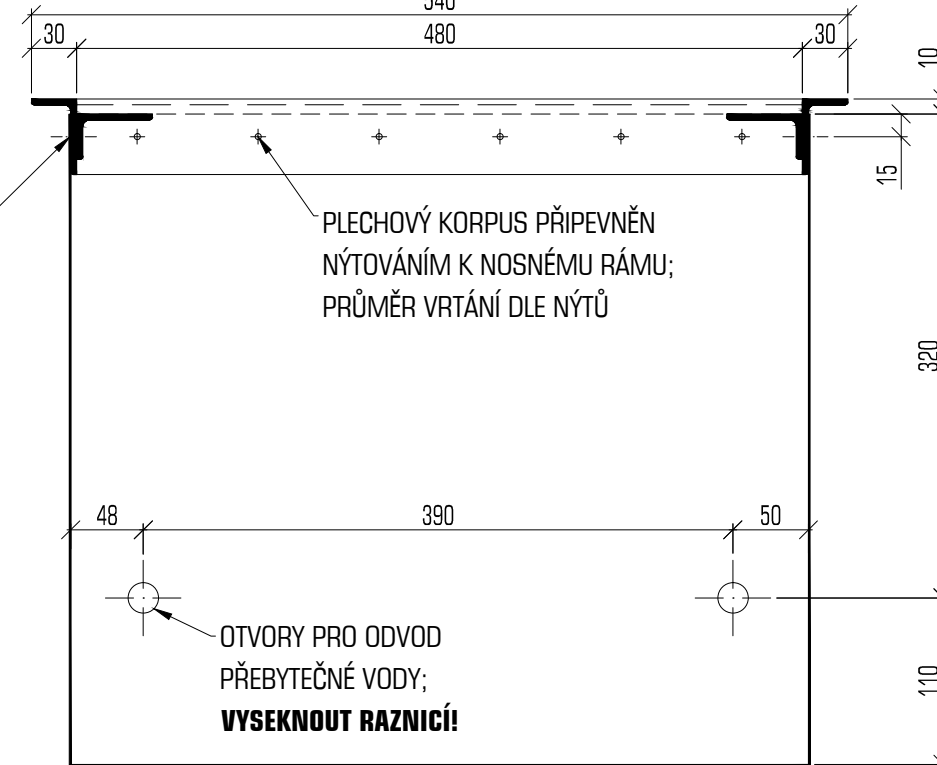

PŘIPEVNĚNO Z VNĚJŠÍ STRANY
NOSNÉHO RÁMU

PLECHOVÝ KORPUS PŘIPEVNĚN
NÝTOVÁNÍM K NOSNÉMU RÁMU;
PRŮMĚR VRTÁNÍ DLE NÝTŮ

OTVORY PRO ODVOD
PŘEBYTEČNÉ VODY;
VYSEKNOUT RAZNICÍ!

PŮDORYSNÝ POHLED NA VLOŽKU

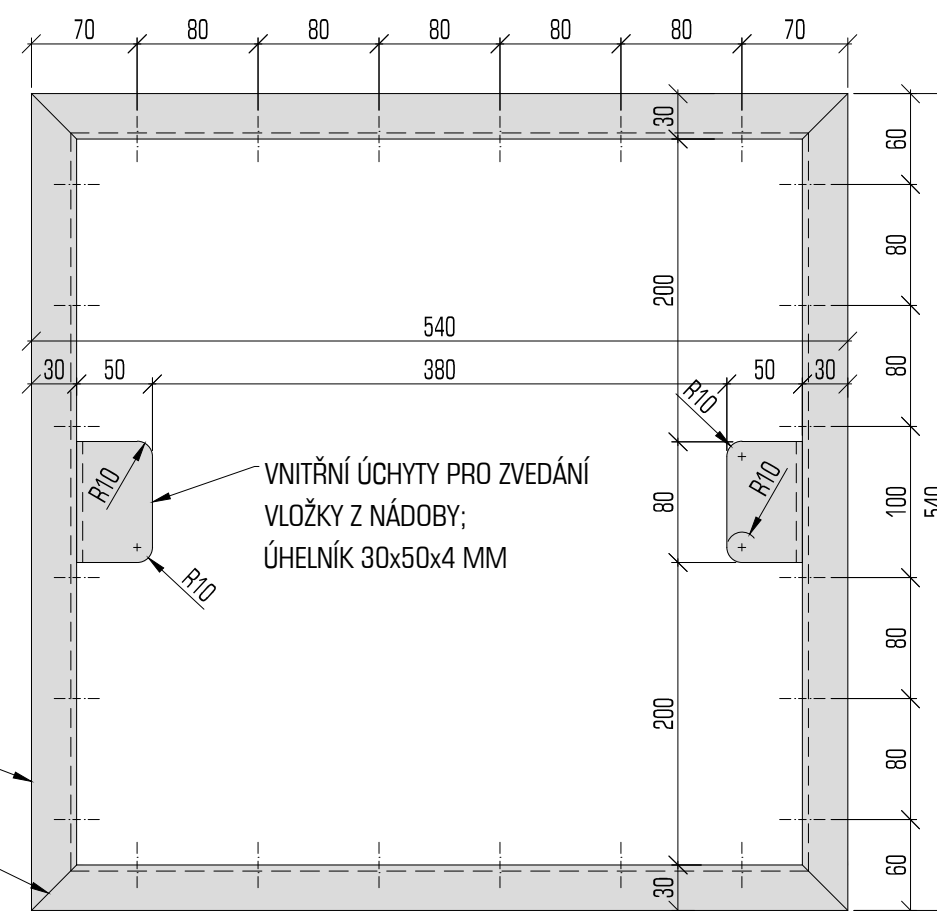

VNITŘNÍ ÚCHYTY PRO ZVEDÁNÍ
VLOŽKY Z NÁDOBY;
ÚHELNÍK 30x50x4 MM

NOSNÝ RÁM VNITŘNÍ VLOŽKY Z ÚHELNÍKU 30x50x4 MM

SVAR ZABROUSIT DO ROVINY

ROZVINUTÝ POHLED NA PLECH

