

POLOŽKA ČÍSLO

22

SCHÉMA  
ROZMERY (MM)

PÔDORYS  
M 1:25

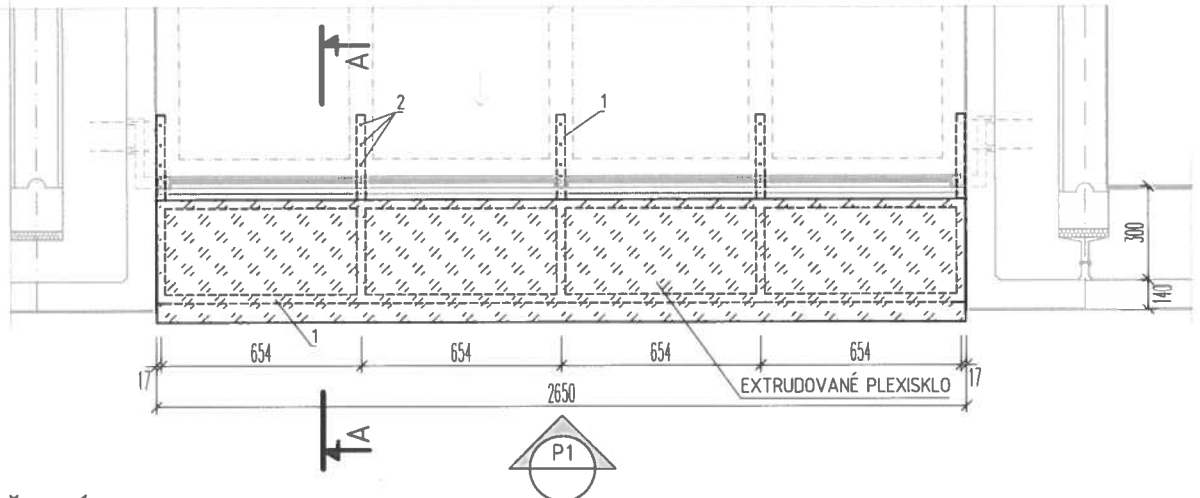

ČELNÝ POHLAD P1  
M 1:25

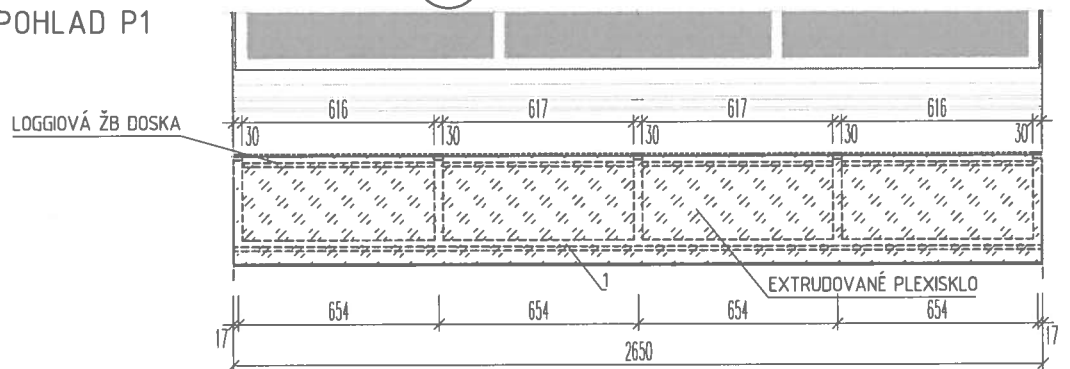

REZ A-A  
M 1:25

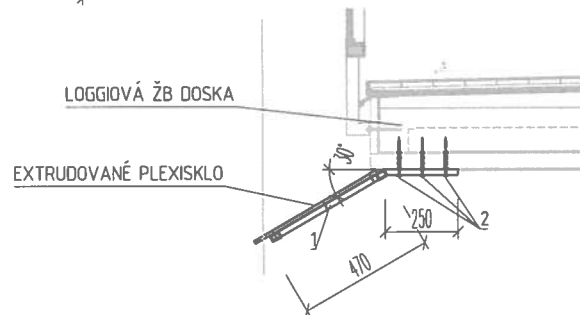

POČET (ks):

32ks

POPIS  
MATERIÁL  
KONŠTRUKCIA

OCEĽOVÁ KONŠTRUKCIA LOGGIOVEJ STRIEŠKY

**MATERIÁLY:**

KONŠTRUKCIA: S235 - STAVEBNÁ OCEĽ

POVRCHOVÁ ÚPRAVA: Práškové lakovanie (komaxitovanie)

FARBA: upresní investor pri realizácii

KRYTINA: EXTRUDOVANÉ PLEXISKLO (XT), hr. 8mm, odolné voči UV žiareniu

1- OCEĽOVÝ JAKEL 30x20x2

2- VYMEDZOVACIA OCEĽOVÁ RÚRKA  $\phi$  15mm

POZNÁMKA

- KONŠTRUKCIU JE POTREBNÉ ZAMERAŤ A VYROBIŤ PODĽA SKUTOČNÝCH ROZMEROV A UMIESTNENIA JEDNOTLIVÝCH PRVKOV STAVBY!
- PRESNÝ GEOMETRICKÝ TVAR A ROZMERY JEDNOTLIVÝCH OCEĽOVÝCH PRVKOV JE NUTNÉ PRED VÝROBOU SKOORDINOVAŤ S DODÁVATEĽOM
- KOTVENIE OCEĽ. KONŠTRUKCIE DO PODHLADU LOGGIOVEJ DOSKY POMOCOU KOTVY HILTI HAS M12x110/88 DO LEPIDLA HILTI HIT- HY 70