

A-A (2 : 1)

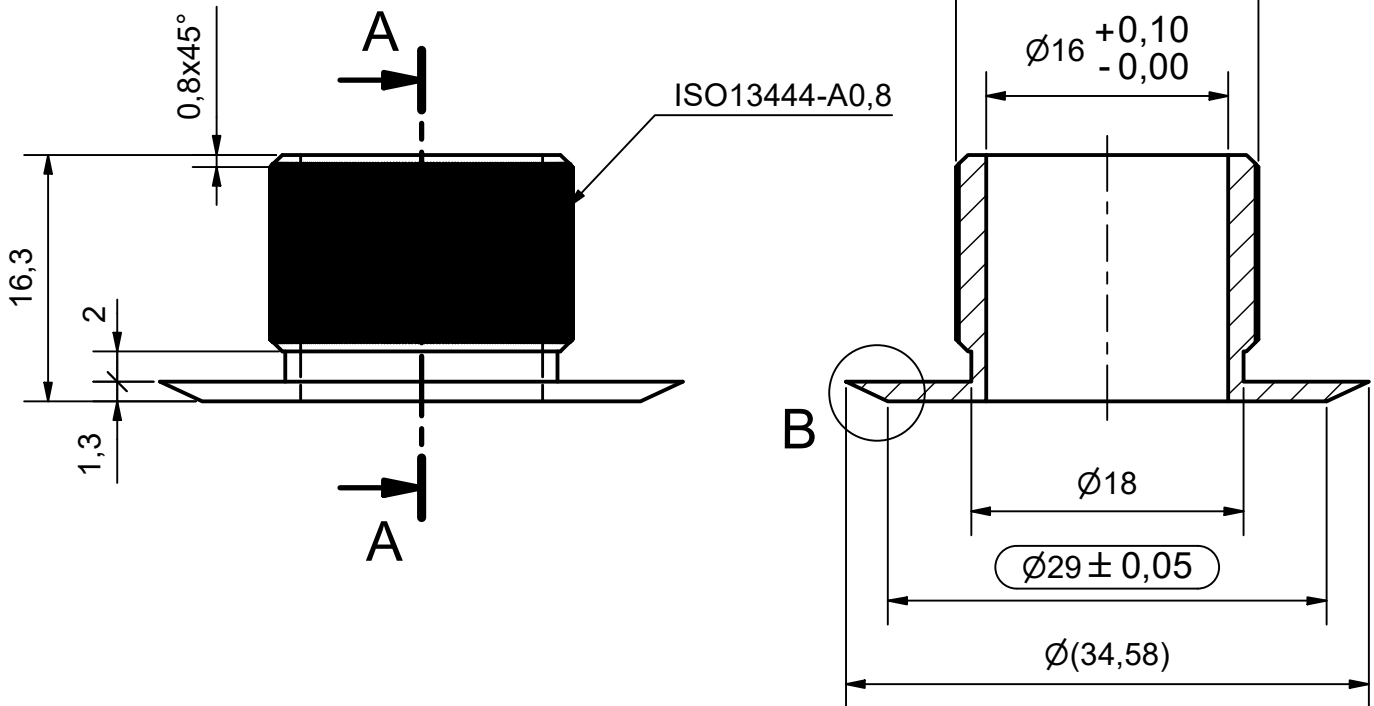

B (5 : 1)

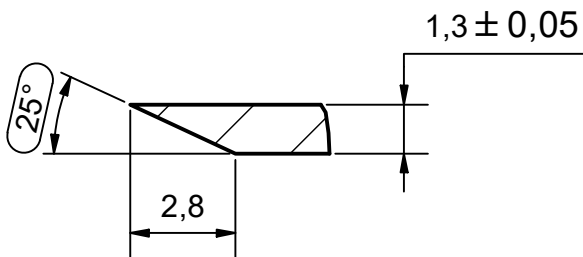

Allgemeintoleranzen ISO 2768-mK

Weitergabe sowie Vervielfältigung dieses Dokuments, Verwertung und Mitteilung seines Inhalts sind verboten, soweit nicht ausdrücklich gestattet. Zuwiderhandlungen verpflichten zu Schadenersatz. Alle Rechte für den Fall der Patent-, Gebrauchsmuster- oder Designeintragung vorbehalten.
 Art. 10 des Bundesgesetz 231.1 vom 09.10.1992 / ISO 16016

Rund Ø35/M16 - 16.3
 Schraubenpositionierhülse

Masse: 0.02 kg	Werkstoff: 1.4301		
Alte Zeichnungs-Nr.:			
Kundenartikel-Nr.:			
Format: A4	M 2 : 1	Oberflächenbehandlung:	
	Gez.	05.10.2020	smd
	Gep.	06.10.2020	smd



Blatt:
 1 / 1

2016.04.22-20512