

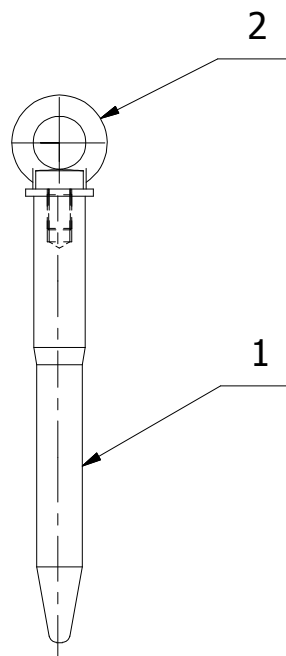

Poz. 1 (1:2)

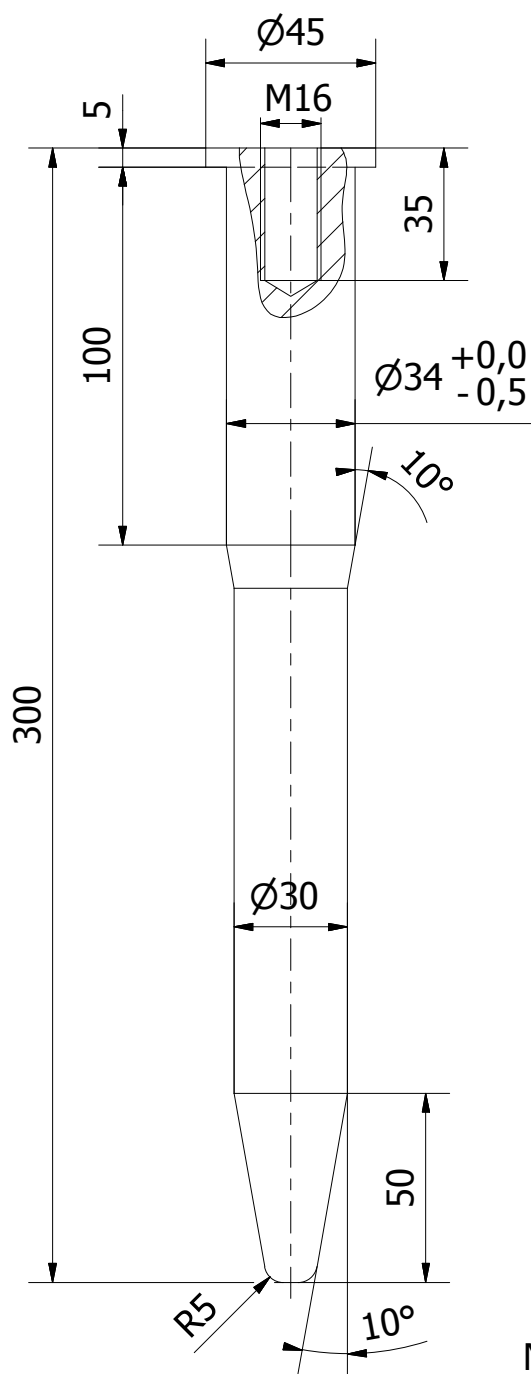

Nekotované hrany zraziť 0,5x45°
 Výrobná skupina "EXC2" podľa STN EN 1090-2
 Povrchová úprava - Cementovať
 Netolerované rozmery STN ISO 2768-1-m

2	Skrutka M16	DIN 580		0,3		1
1	Tyč Ø45x300	EN 10084	42CrMo4	1,7		1
Poz.	Názov - Rozmer	Norma	Materiál	Hmotnosť	Číslo výkresu	ks

Index	Zmena	Dátum	Podpis	Hmotnosť	1.69 kg	 ELV PRODUKT a.s. NITRIANSKA 3 903 12 SENEC Tel.: +421 2 20202617 Fax: +421 2 20202605 e-mail: elv@elv.sk web: www.elv.sk
Vypracoval	Ing. Maroš Horňák	Dátum	30.1.2013	Mierka		
Kontroloval	Tibor Slovák	Dátum	30.1.2013	Zákazka		
Schválil	Ing. Miroslav Tilinger	Dátum	30.1.2013	Znak		
Názov	Navádzací trň 35			Číslo výkresu	4-AV86	List 1 Počet listov 1 Formát A4