

Zrazif 20x45°

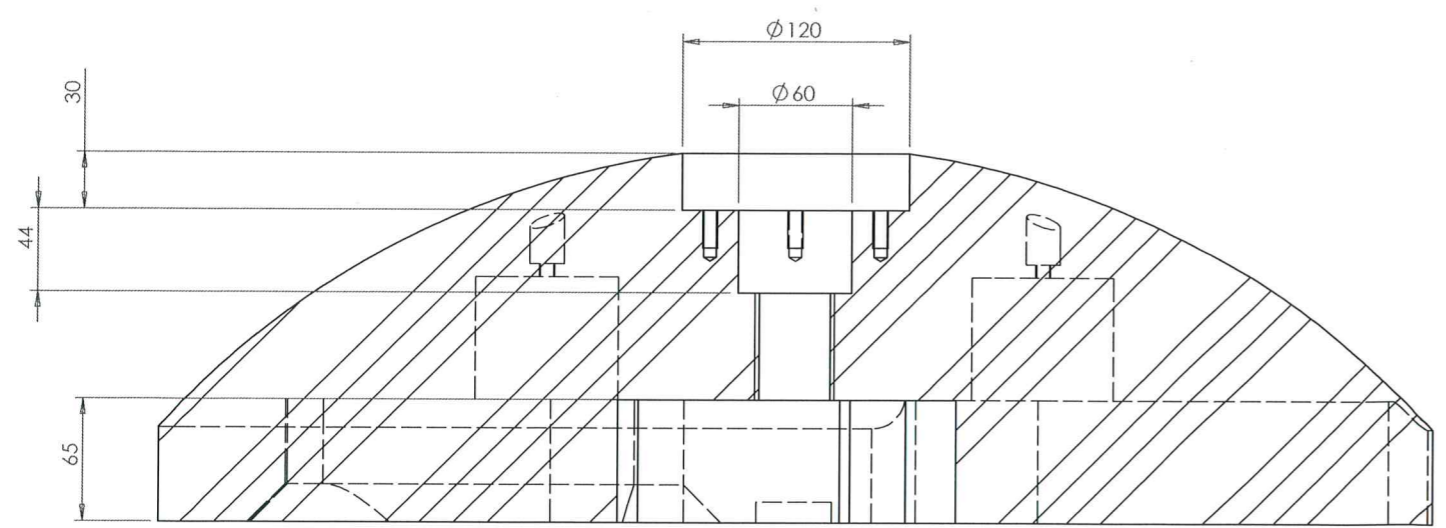
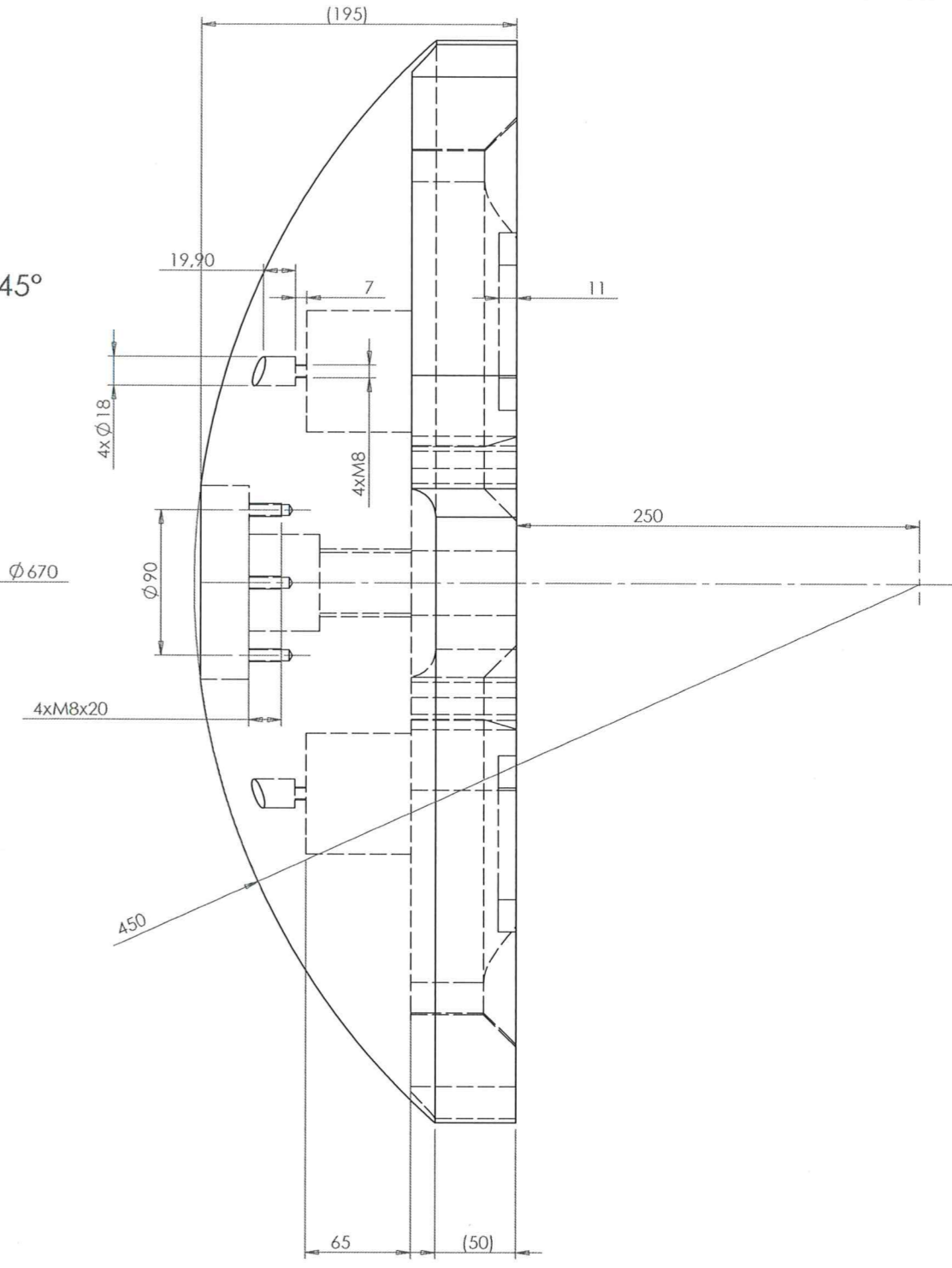

ŘEZ A-A
MĚŘITKO 1 : 4

MATERIAL: BÖHLER K600 (M200, M238HH, M268, M303) 1ks.
PŘÍPADNE WELDEX, HARDOX

INDEXOVANÝ		ZMĚNA		DATUM		PODPIS		DM 09 VÝKRESOVÁ DOKUMENTÁCIA			
								ČÍSLO POLOŽKY / POČET KS		ČÍSLO ZOST. VÝKRESU	
								MATERIÁL		POLOTOVAR - ROZMEROVÁ NORMA	
								19552.4		D670x200	
								HMOTNOSŤ		ČÍSLO ZAKAZKY	
								246.286 kg			
								PARAMETER DRSNOSTI		METODA ZOBRAZENIA	
								Ra,Rz		MIERKA	
								VŠEOBECNÉ TOLERANCIE		FORMÁT	
								ISO 2768-mk		A3	
								POČET LÍSTOV		KS	
								1			
								ČÍSLO VÝKRESU		NAZOV DIELU	
								PH_01_00		Poklop	

GOMS, spol. s r.o.

generálne opravy
a montáže strojov

Informácie, ktoré obsahuje tento dokument, sú duševným majetkom spoločnosti GOMS, s.r.o. a nesmú byť rozmnožované, kopirované, ani odovzďávané tretím osobám, bez písomného súhlasu GOMS, spol. s r.o.

KRESLIL Ing. Hulvej
KONTROLOVAL
SCHVALIL

DATUM 17.4.2015
DATUM
DATUM