

VÝKRES TVARU A VÝSTUŽE ZÁKLADOVÉJ KONSTRUKCIE SO02 M 1:50

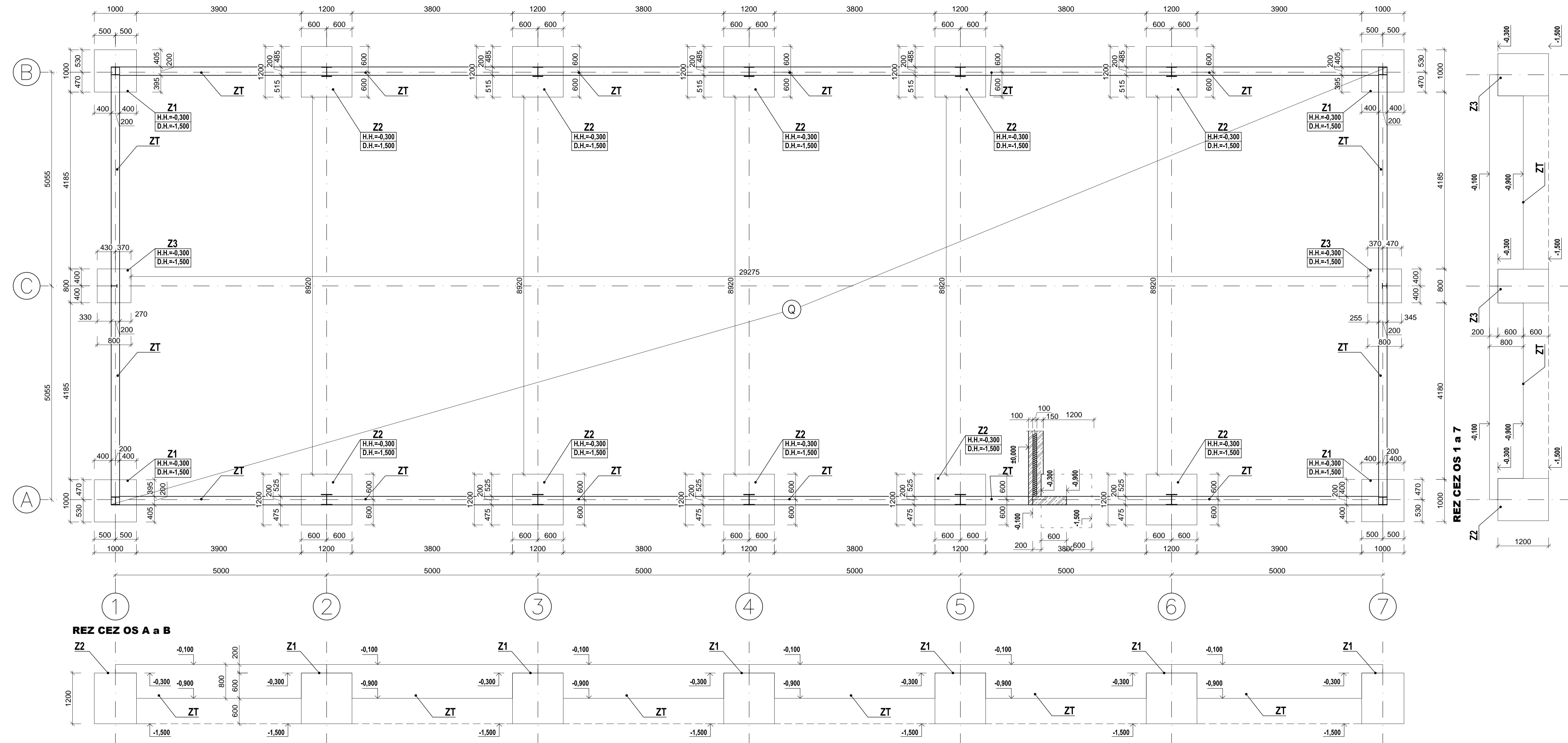

ZÁKLADOVÝ TRÁM ZT - 81,15bm M 1:20

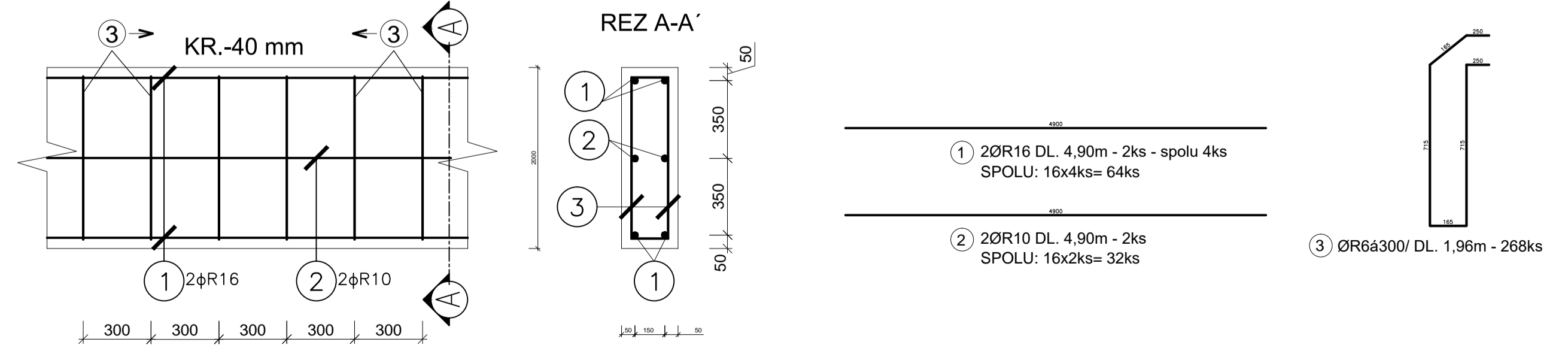

VÝKAZ MATERIÁLU - BETONÁRSKA OCEĽ

PRVOK	ČÍSLO PRŮTA	Ø (mm)	DĹŽKA (m)	POČET (ks)	DĹŽKA celkom (m)			
					Ø6	Ø10	Ø16	
ZÁKLAD	1	16	4,90	64			313,60	
OVĚ	2	10	4,90	32		156,80		
PATKY	3	6	1,96	268	525,28			
POČET 1x					CELKOVÁ DĹŽKA (M)	525,280	156,800000	313,600000
					HMOTNOSŤ (kg/m)	0,2220	0,6170	1,578
					HMOTNOSŤ (kg)	116,612	96,746	494,861
					HMOTNOSŤ CELKOM+10%	779,0404		

VÝKAZ PRED OBJEDNÁVKOU SKONTROLOVAŤ ZHOTOVITEĽOM STAVBY A PRI NEZROVNALOSTI UPOZORNIŤ ZODPOVEDNÉHO PROJEKTANTA !!!

VÝKAZ ZÁKLADOVÝCH PATIEK - PROSTÝ BETÓN

OZNAČENIE	HORNÁ HRANA	DOLNÁ HRANA	VÝŠKA (m)	PODORYSNÝ ROZMER (m)	POČET (ks)
Z1	-0,300	-1,500	1,20	1,0x1,0	4
Z2	-0,300	-1,500	1,20	1,2x1,2	10
Z3	-0,300	-1,500	1,20	0,8x0,8	2

POZNÁMKY:
 - PODKLADOVÝ BETÓN POD PODLAHU HR. 150mm
 VYSTUŽIŤ PO CELEJ PLOCHE 2x SIETOVINOU Q 131 (Ø5 OKÁ150x150mm), PLOCHA: 296,81m²
 - BETÓN POD PODLAHOVÝM NÁTEROM VYSTUŽIŤ SIETOVINOU Q 131 (Ø5 OKÁ150x150mm), PLOCHA: 312,87m²
 - V OBJEKTE SO02 BUDÚ ZÁKLADOVÉ PATKY Z PROSTÉHO BETÓNU

VÝKAZ MATERIÁLU - KARI-SIETE

PRVOK	TYP SIETE	Ø (mm)	MNOŽSTVO (m ²)
ZB	Q 131	Ø5/5 oká 150x150mm	593,62
PLATNE			312,87
POČET 1x			MNOŽSTVO (m²)
			906,490
			HMOTNOSŤ (kg/m²)
			2,0900
			HMOTNOSŤ (kg)
			1894,564
			HMOTNOSŤ CELKOM +5% (kg)
			1989,29

VÝKAZ PRED OBJEDNÁVKOU SKONTROLOVAŤ ZHOTOVITEĽOM STAVBY A PRI NEZROVNALOSTI UPOZORNIŤ ZODPOVEDNÉHO PROJEKTANTA !!!

LEGENDA GRAFICKÝCH ZNAČENÍ

 KONŠTRUKCIE ZO ŽELEZOBETÓNU
 KONŠTRUKCIE Z PROSTÉHO BETÓNU

LEGENDA ZÁKLADOVÝCH TRÁMOV:
 - ZT - PRIEREZ 200x800mm

POUŽITÉ MATERIÁLY:
 BETÓN STN EN 206-1-C16/20-XC1(Sk)-CI 0.4-Dmax16-S3
 VÝSTUŽ: B500B

Revízia:	Číslo:	Dátum:	Popis revízie:

Hlavný inžinier projektu: Ing. BETKO Ludovít ml.	Zodpovedný projektant: Ing. BETKO Ludovít ml.	Vypracoval: Ing. FRANČEK Šimon
Miesto stavby: p. č. 503/23, kat. územie Podtureň, obec Podtureň		
Investor: EVOCOM s.r.o., SNP 249, 033 01 Liptovský Hrádok		
Názov stavby:		
Formát:	10xA4	
Dátum:	09.2019	
Číslo zákazky:	19_401_BS	
Stupeň:	RP	
Profesia:	STATIKA	
Mierka:	1:50	Číslo prílohy: BK2
VÝROBNÝ ZÁVOD EVOCOM s.r.o.		
Objekt: SO02		
Príloha: VÝKRES TVARU ZÁKLADOVÉJ KONŠTRUKCIE SO02		

Informácie, ktoré obsahuje tento dokument sú vlastnosťou BetkoProjekt s.r.o. a nesmú sa reprodukovať ani odovzdať tretej osobe, alebo byť použité akýmkoľvek spôsobom bez predchádzajúceho písomného povolenia BetkoProjekt s.r.o., alebo ním autorizovanej osoby.