

NETOLEROVANÉ ROZMĚRY CSN ISO 2768-mK	
ROZSAH	ÚCHYLKY
přes 1000 do 2000	±1,2
přes 400 do 1000	±0,8
přes 120 do 400	±0,5
přes 30 do 120	±0,3
přes 6 do 30	±0,2
od 0,5 do 6	±0,1

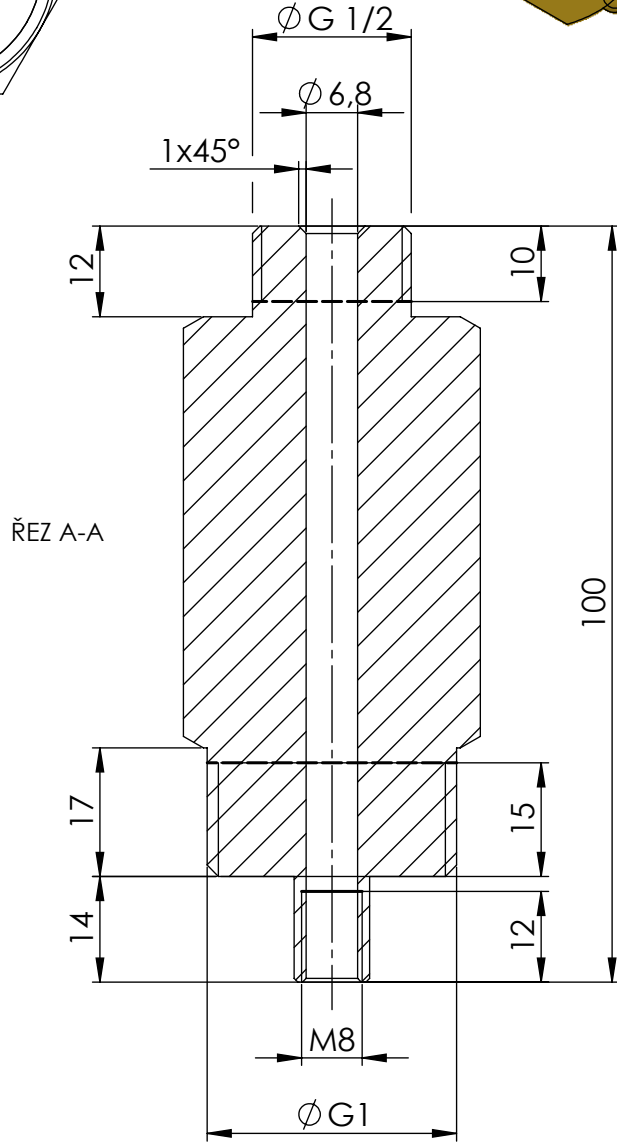
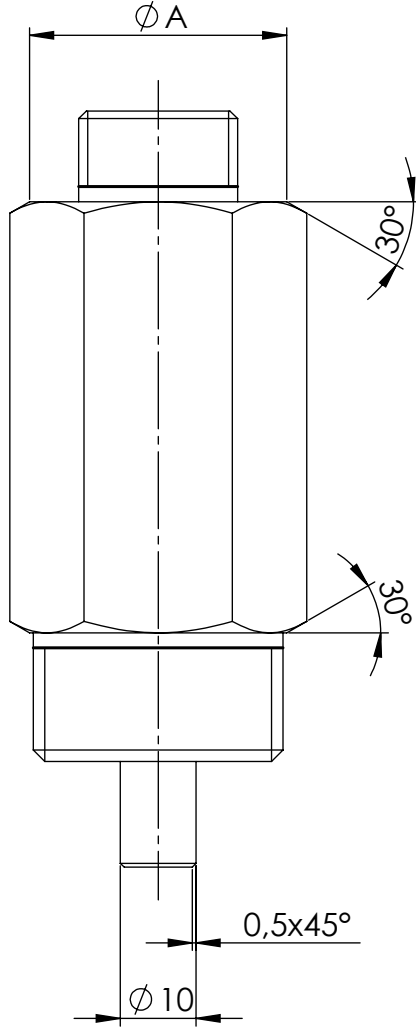
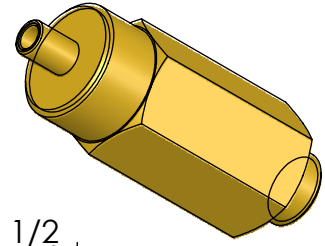
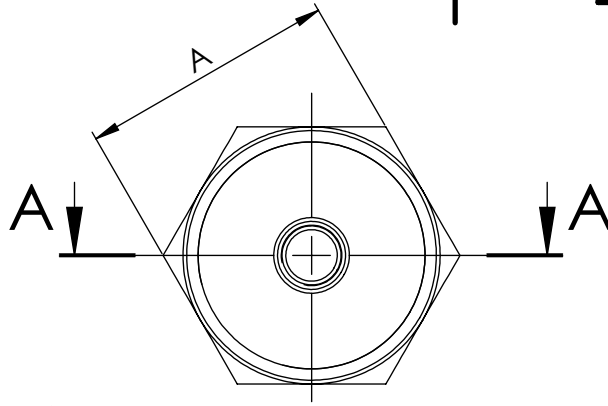
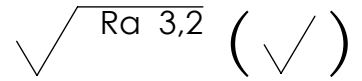
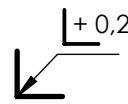
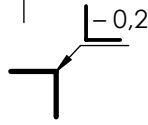

Bez povrchové úpravy.

Rozměr A = 33 až 36mm.

Tyč 6HR 33 až 36 - 100mm		ocel tř. 11 / mosaz		0.62	
REG. ČÍSLO	ROZMĚR	POLOTOVAR	MATERIÁL	HMOTNOST	
TŘÍDA PŘESNOSTI DLE	KRESLIL	ZMĚNA	DATUM	AUTOR/PODPIS	INDEX POČET
MĚŘÍTKO 1:1	TOLERANCE DLE ISO 8015 DNE TECHNOLOG	15.05.2020			
FORMÁT A4	ISO E DNE SCHVÁLIL DNE				
TYP NÁZEV Šroubení		SKUPINA		ČÍSLO VÝKRESU	
				Listů: 1	List: 1

VÝKRES ULOŽEN :