

\*\*\* NA DVOU DÍLECH VRTAT KRESLENÝ OTVOR Ø6mm A NA DVOU DÍLECH VRTAT OTVOR NA PROTILOHÉ STRANĚ (ODVZDUŠNĚNÍ SKRINE)

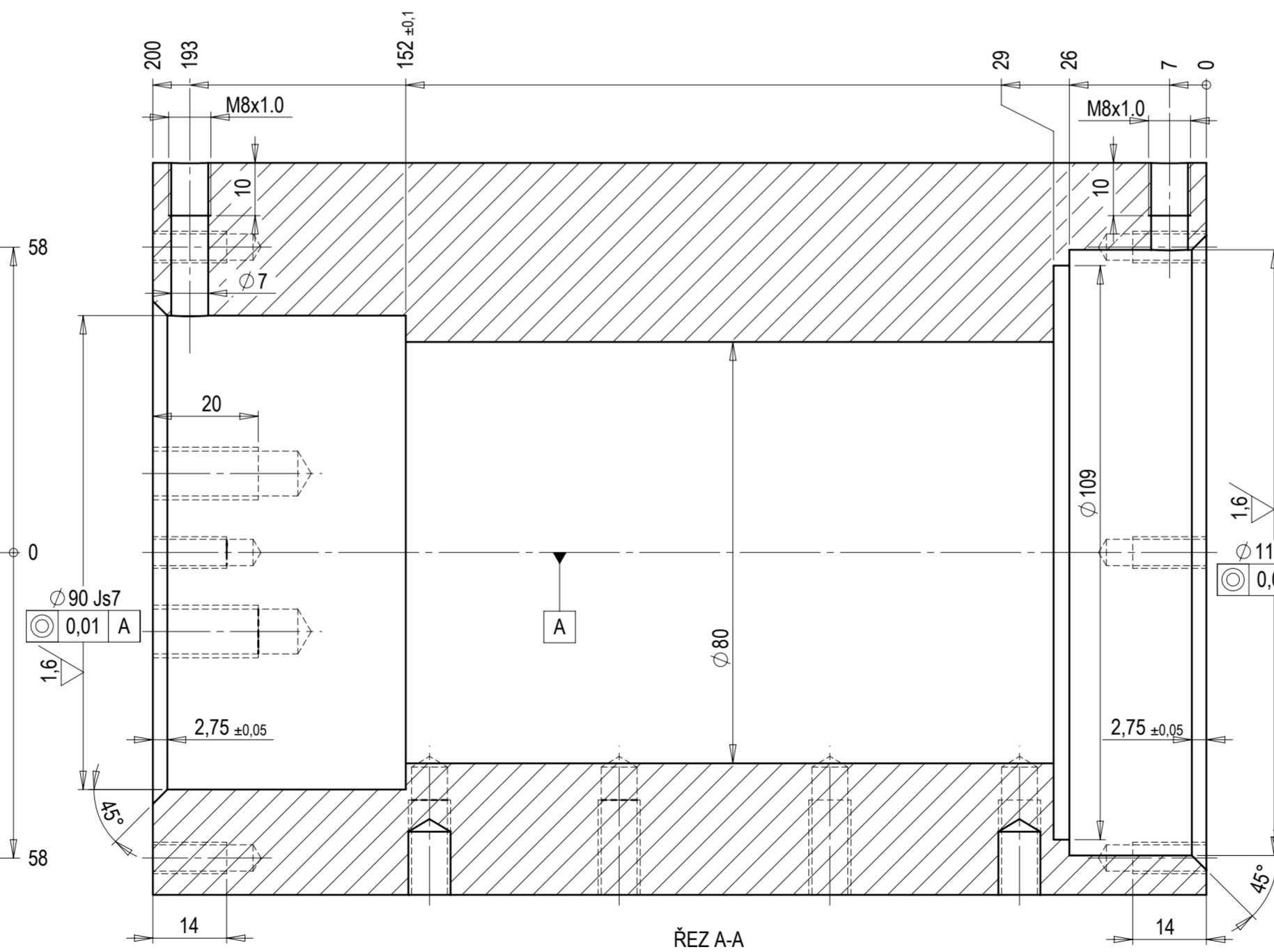

POLOTOVAR ŽIHAT  
Netolerované rozteče stružných děr +/-0,02 mm, ostatní otvory +/-0,15 mm.

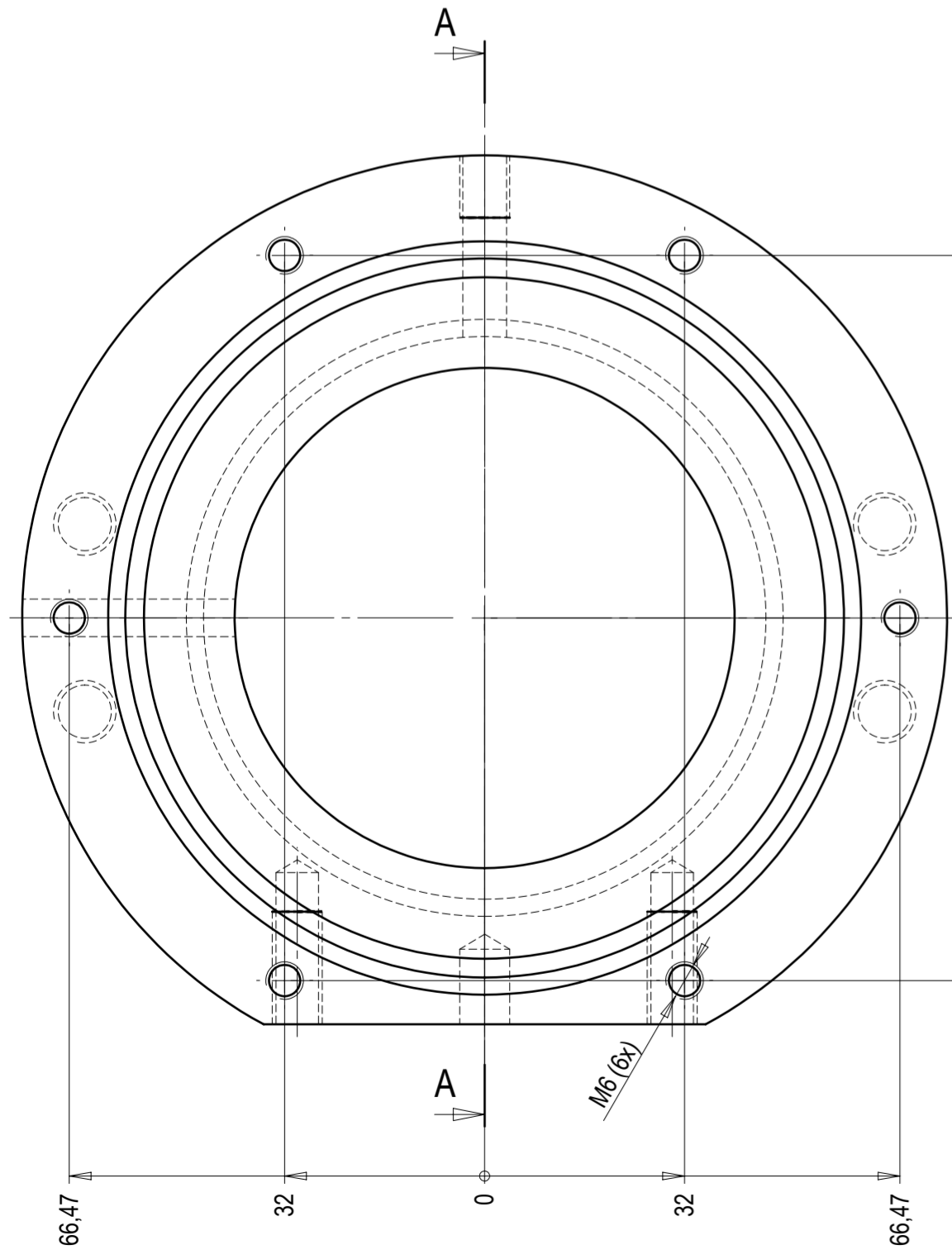
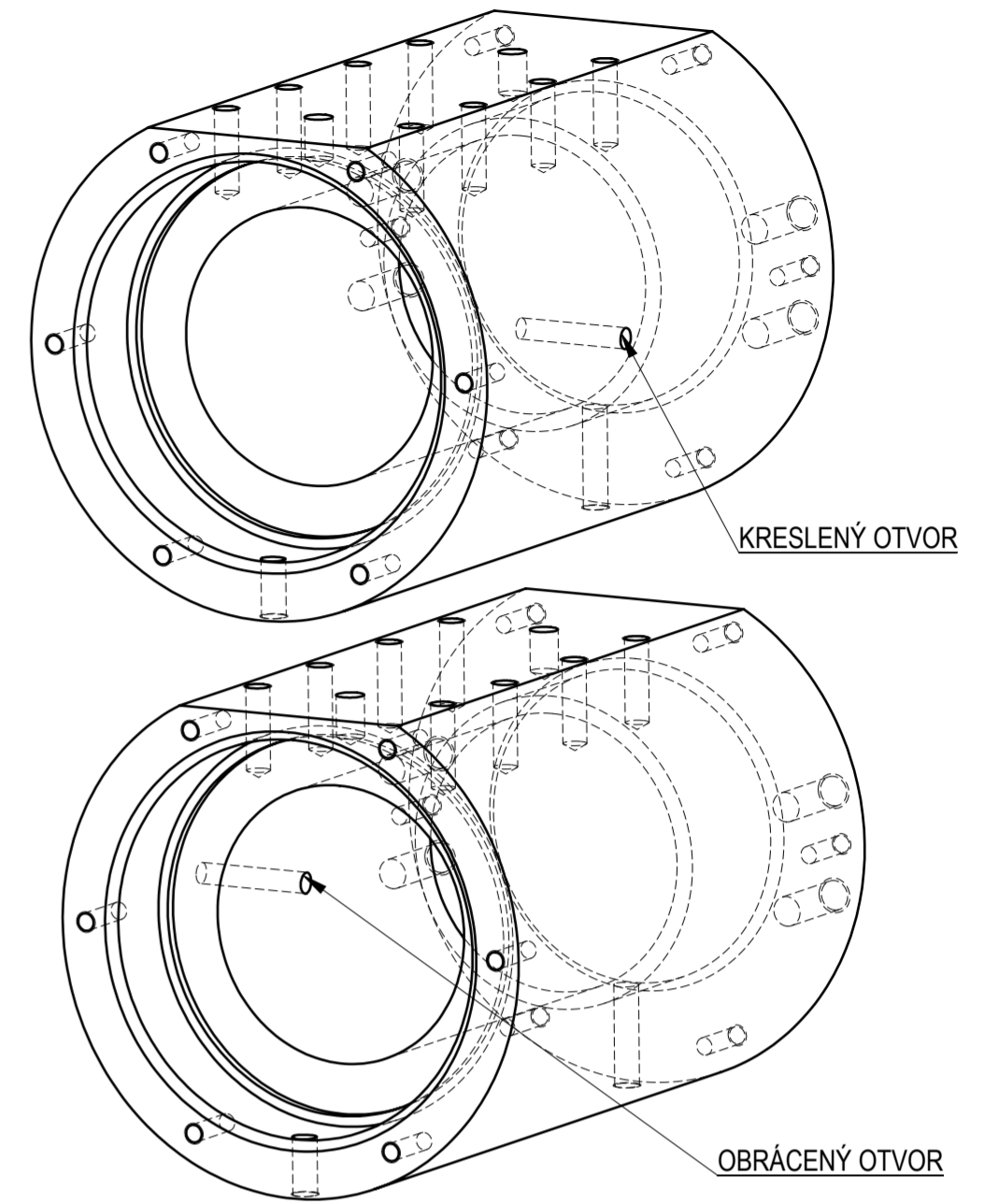
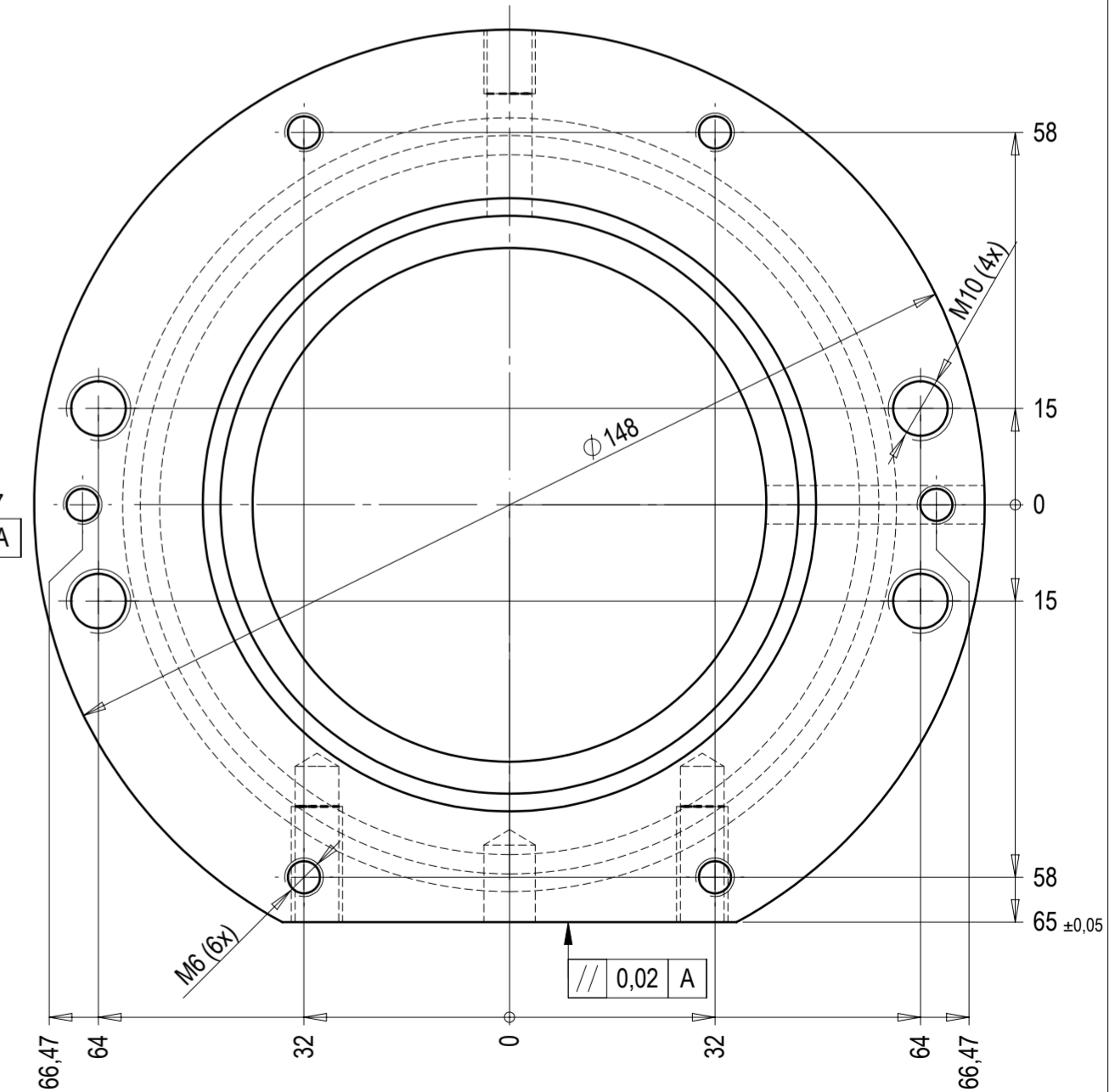

2+2	KR 150 - 205	ČSN 42 5510	11 375	černit			
Poz.	Kusů	Rozměr	Norma/Typ	Materiál	Materiál konečný	Dodavatel	Objednací číslo
M 1:1			Netolerované rozměry dle ISO 2768-mK	Název	TĚLESO UPICHOVÁNÍ		Číslo výkresu
			Nadřazená sestava : M.078.02.S02				M.078.02.201
			Zakázka: VŘETENO UPICHOVACÍ				Hmotnost 16.44 kg
Ing. Jan Matěna - konstrukce, Horní Bradlo 6, 539 53 tel: 469 338 256 mob: 776 570 640 E-mail: jan.matena@seznam.cz				Vytvořeno 2. července 2012 18:15:05		Změněno 5. dubna 2017 8:55:37	