

Einzelheit X

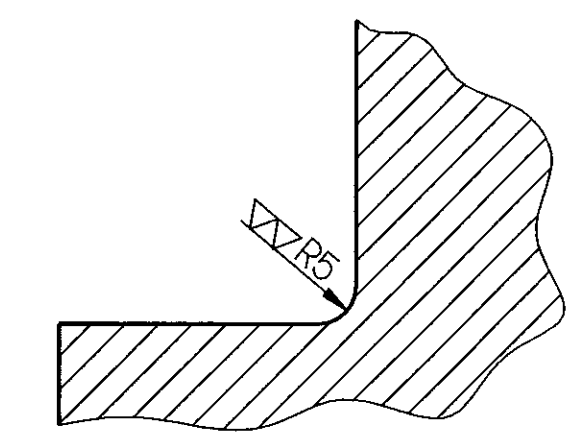

Schnitt B-B

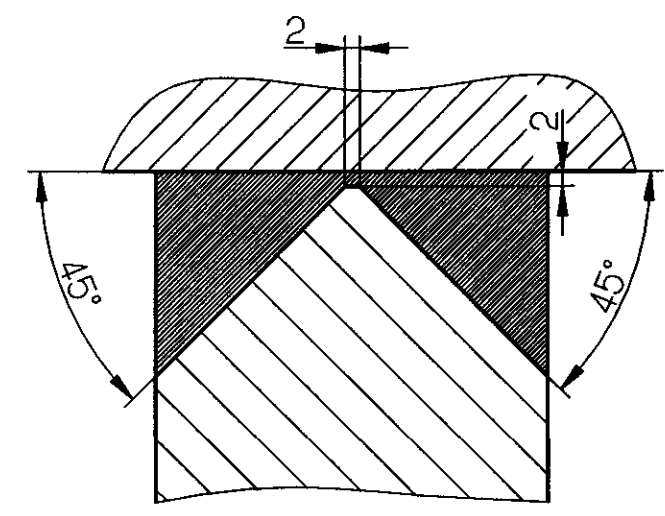

Schnitt C-C

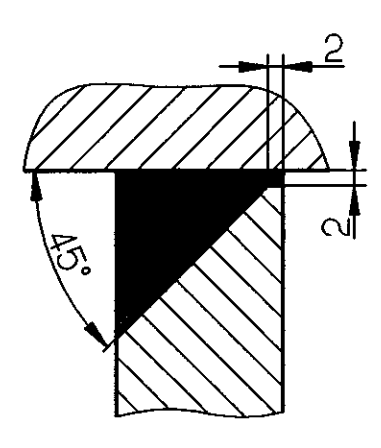

Schnitt D-D

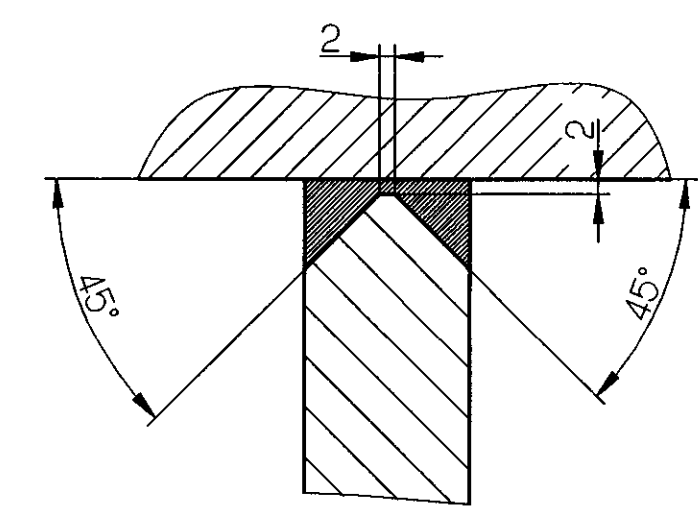

Kanten 0,5x45° brechen
 Toleranz der Bohrungskordinaten ±0,2
 Herstell-Spezifikation siehe Mühlenregister.
 Prüfplan siehe Mühlenregister.

Freimasstoleranzen	
Gussrohnteile	:GTB17 DIN 1683 B11
Schweißkonstruktionen	:BF DIN 8570 B1+3
alle uebrigen Masse	:mittel DIN 7168
Oberflächenzeichen	: DIN ISO 1302
~ = beliebig	∇ = √Rz 16
∇ = √Rz 63	∇∇ = √Rz 4

XXXX = Kennzeichnung des Steges (aufgeschweißt)