

EVOLVENTNÍ DRAŽKOVÁNÍ KORIGOVANÉ		
MODUL	m	1,5
POČET ZUBŮ	z	26
ÚHEL ZÁBĚRU	α	30°
KOREKCE x·m	k	-0,25
MÍRA PŘES VALEČKY	M	43,864-0,060
PRŮMĚR VALEČKŮ	d	3,20
ZAOBLENÍ ZUBU FREZY	$r_{a\max}$	0,40
PROTISOUČÁST	č.v.	4-95 0836
MAX. HAŽENÍ OZUBENÍ		0,04

12,5 / ✓ / ✓ /

ŘEZ A-A

M 5:1

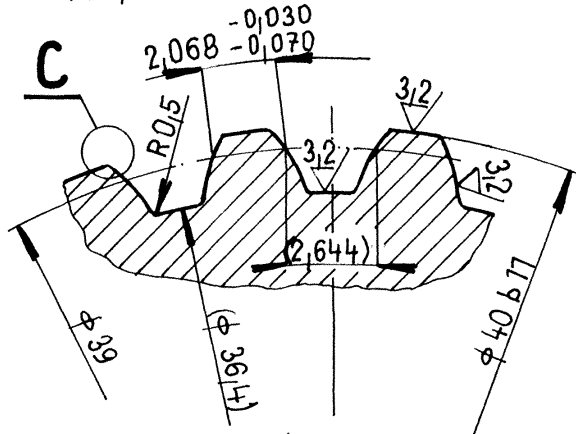

DETAIL C

M 10:1

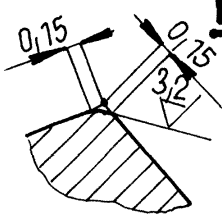

EVOLVENTNÍ DRAŽKOVÁNÍ 40 x 1,5 x 26 (ČSN 01 4950)

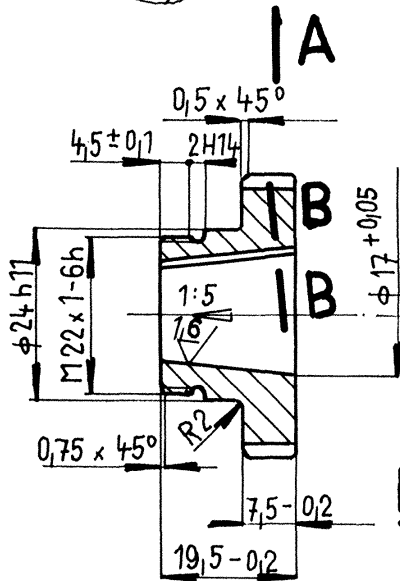

ŘEZ B-B

M 5:1

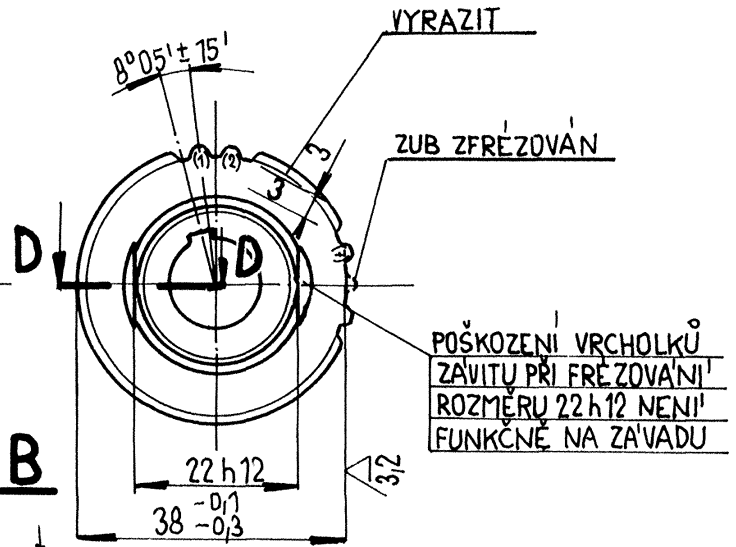

POŠKOZENÍ VRCHOLKŮ ZAVITŮ PŘI FRÉZOVÁNÍ ROZMĚRU 22 h 12 NENÍ FUNKČNĚ NA ZAVADU

IA

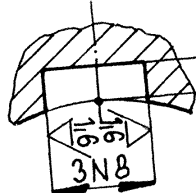

ŘEZ D-D

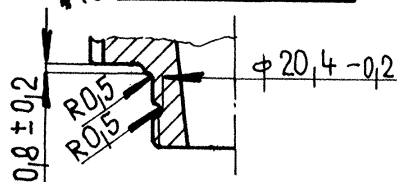

menší průměr díry průměr 13,1mm

Zušlechtit na 260-290 HB

Mat.: 12 060 (12 050) váha: 0,274

Dražkovaná spojka - 3001 0804