

12,5  $\sqrt{(\checkmark)}$

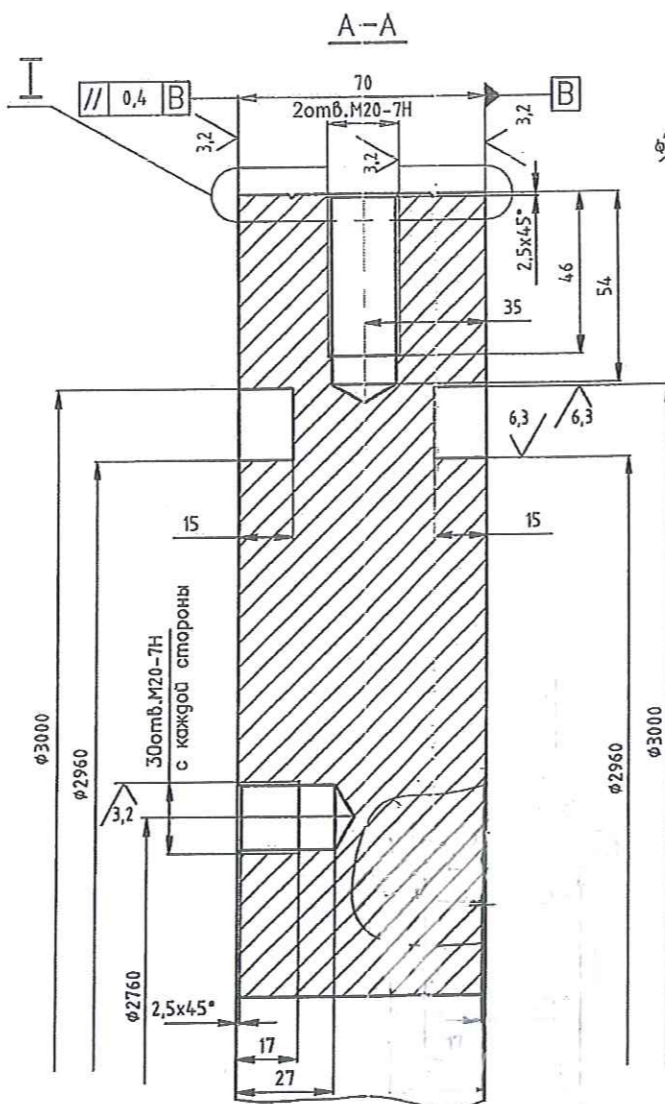
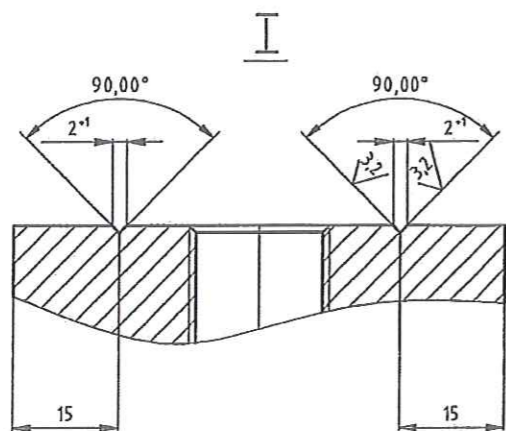

В изготовление штук.

*[Handwritten signature]*

В. Андрияшкин

1. Припуск на механическую обработку, допуск на размеры и вес отливки по II классу точности ГОСТ2009.
2. Литейные радиусы 3мм.
3. Формовочные уклоны по ГОСТ3212.
4. Неуказанные предельные отклонения: H14, h14,  $\pm$  IT14/2.

				K472.50.02.104-K-C		
Изм.	Лист	№ докум.	Подпись	Дата	Лит.	Масса
Разраб.	Кузовков	Кузовков	<i>[Signature]</i>	01.10.14		1090
Проверил	Киндворкин	Киндворкин	<i>[Signature]</i>		Лист	Листов
Н.контр.					Сталь 45Л-II ГОСТ977-65	
Утвердил	Кайралов				AS NARVA OÜITEHAS	

Федеральный архив Eesti Energia Oütehas Oü.  
 Код документа: TSKG1PAC00HK000 - MTC-8905  
 Подпись: *[Signature]* Дата: 16.08.16