

8 7 6 5 4 3 2 1

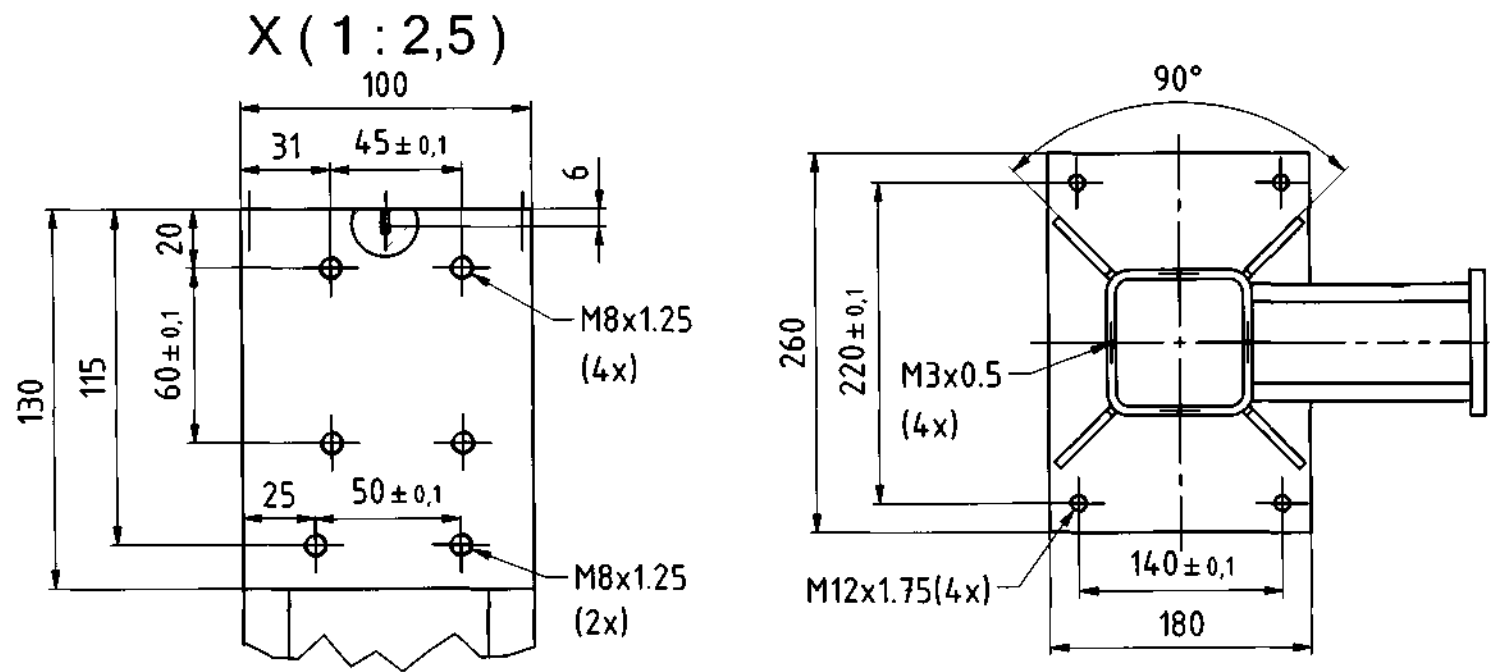
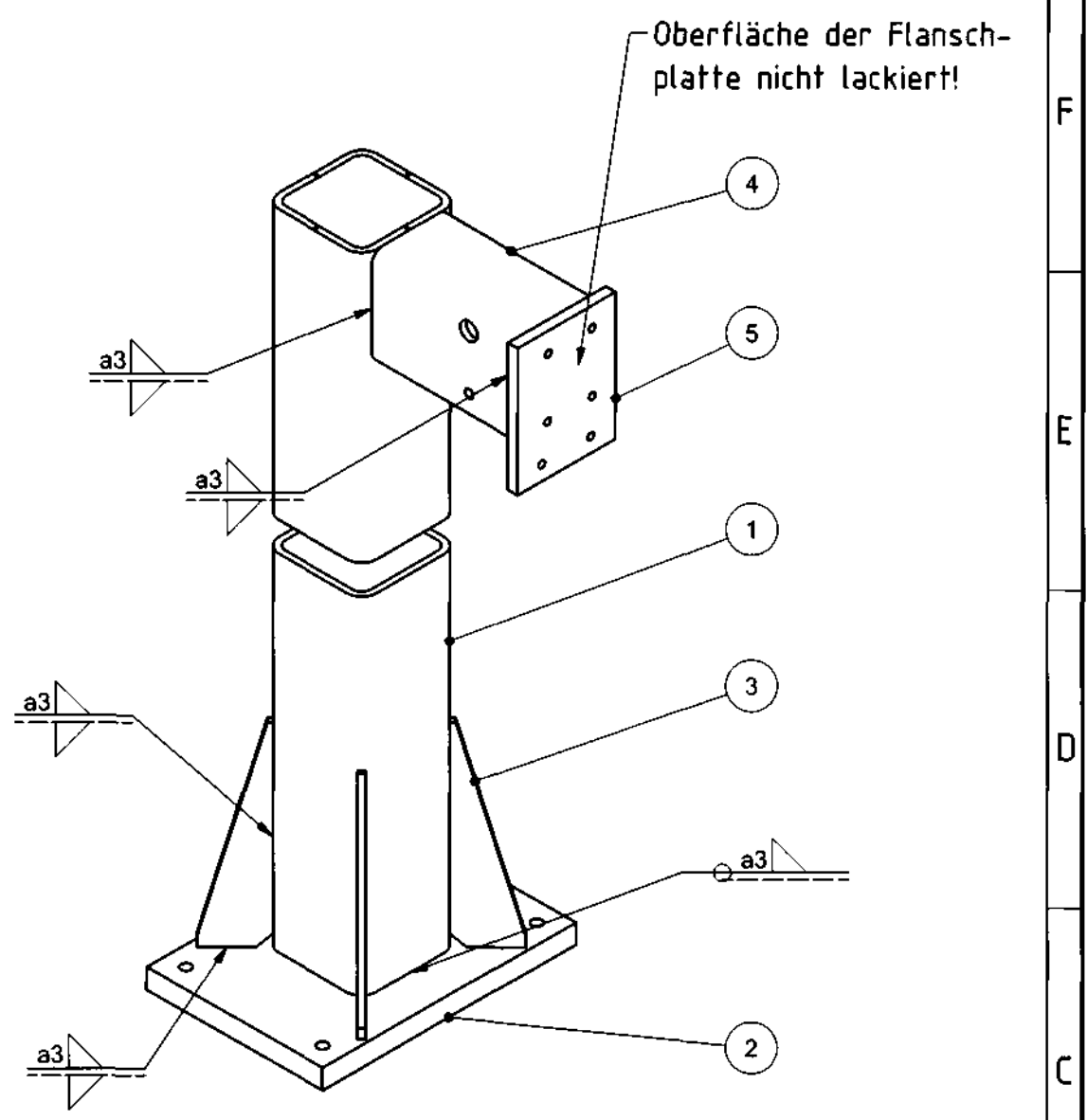
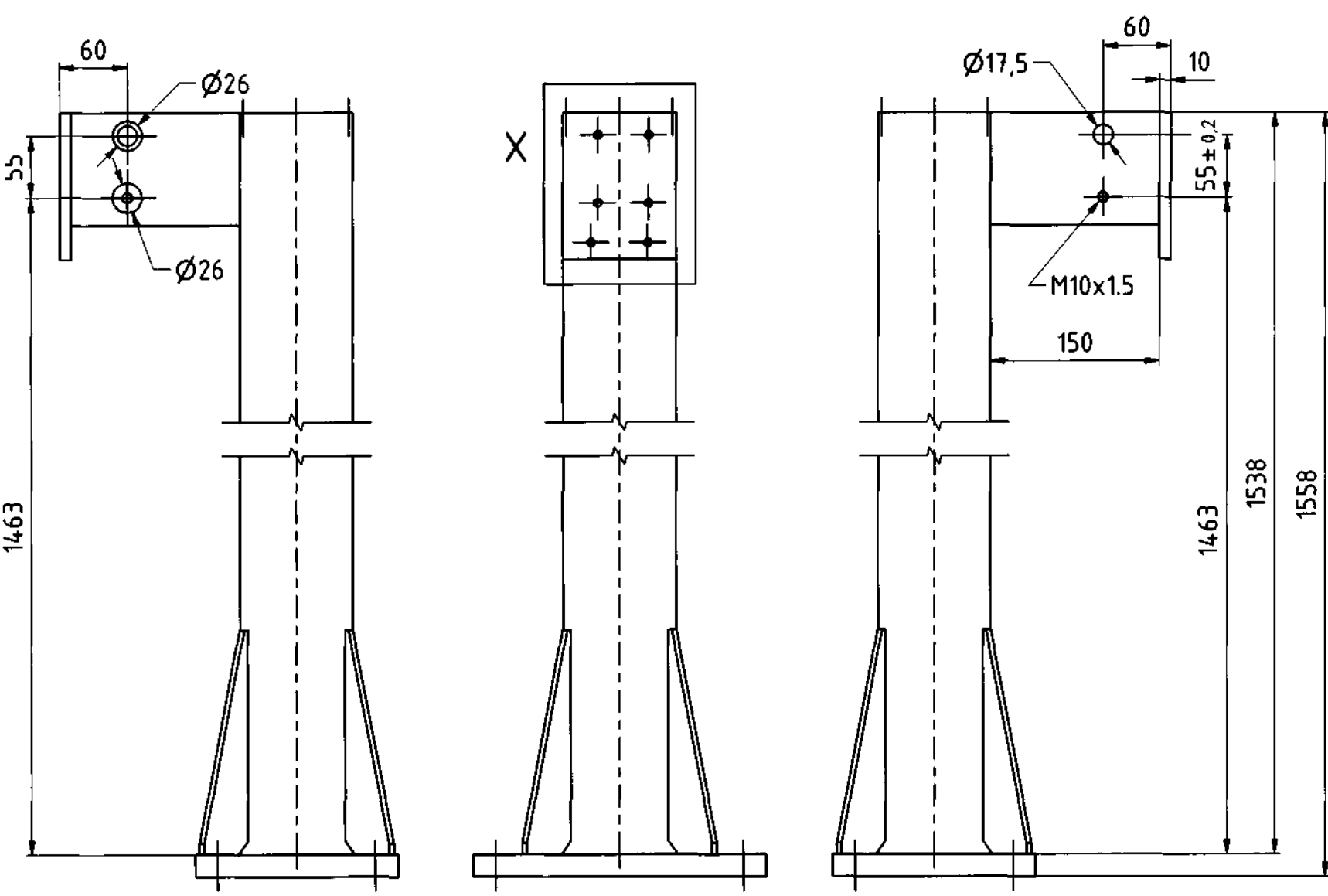

Farbgebung: RAL 9003 seidenmatt (2 Komponenten)

Pos	Anz	Bezeichnung	Zeichnungsnummer	Halbzeug/Sachnr.	Werkst./Lieferant
1	1	Stütze	813-01.07:01 (o.Z.)	Hohlpr. 100x100x6,3	S235JR
2	1	Platte	813-01.07:02 (o.Z.)		S235JR
3	4	Rippe	813-01.07:03		S235JR
4	1	Traverse	813-01.07:04 (o.Z.)	Hohlpr. 100x80x6	S235JR
5	1	Flanschplatte	813-01.07:05 (o.Z.)		S235JR

Allgemeintoleranzen nach DIN ISO 2768 - m		Oberfläche nach DIN ISO 1302		Maßstab	1:5	Position	Menge	
Werkstückkanten nach DIN 676		L 0,3 L 0,3		<div style="text-align: center; font-size: 24pt; font-weight: bold;">Bodenstütze</div>				
Bearb.	09.02.2012	Name	AK					
Gepr.								
Gez.	10.02.2012		SR					
G110049				813-01.07:00				
Nr.	Änderung	Datum	Name	EDV Nr.	Format A3			Bl. 1

8 7 6 5