

Alle Rechte zu diesem Dokument und zu den darin enthaltenen Informationen sind vorbehalten. Kopieren oder Zutritt dritter Person ohne Genehmigung des Inhabers sind verboten. KASPER KOVO s.r.o. Trutnov

We reserve all rights in this document and in the information contained therein. Reproduction, use or disclosure to third parties without express authority is strictly forbidden. KASPER KOVO s.r.o. Trutnov

Všechna práva k tomuto dokumentu a informacím v něm obsaženým jsou vyhrazena. Kopírování nebo poskytnutí třetí osobě bez souhlasu vlastníka je zakázáno. KASPER KOVO s.r.o. Trutnov

Tabulka provedených změn				
Rev. PDM	Rev. zák.	Datum	Popis změny	Změnil
0-00	-	3.6.2015	Převedeno do PDM	Laube
001	-	28.4.2017	Aktualizace výkresu _ nová šablona	Laube T.
002	-	28.4.2017	(Úprava vnějšího tvaru a úprava rádiusů)	Laube T.
003	-	12.5.2017	Oprava čísla výkresu z KTL9122-350 na KTR4110-350	Laube T.

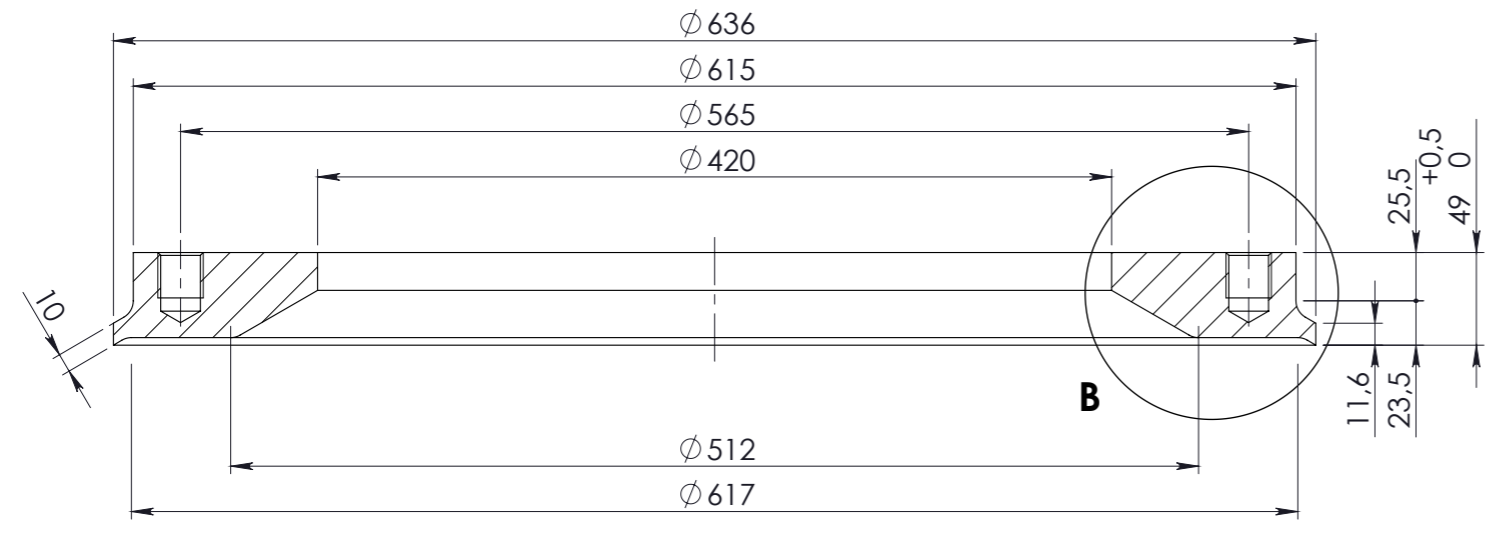

DETAIL B
MĚŘITKO 1 : 1

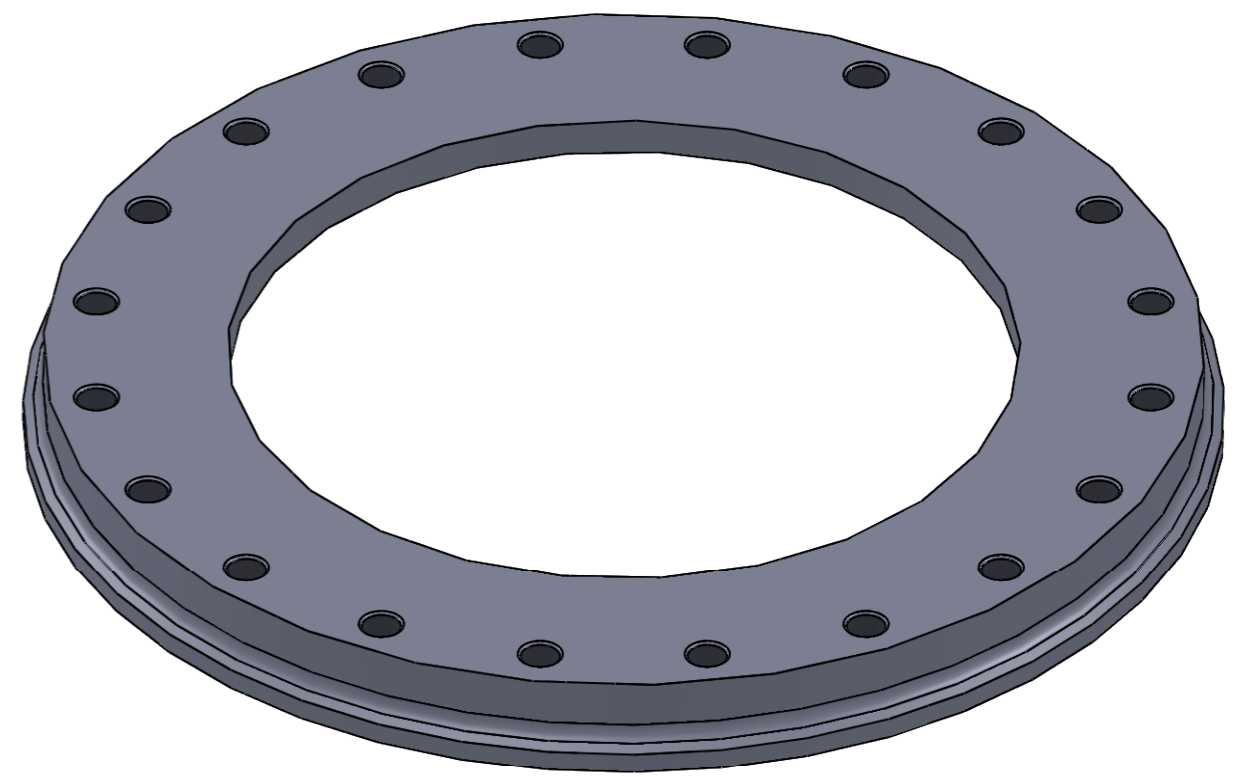
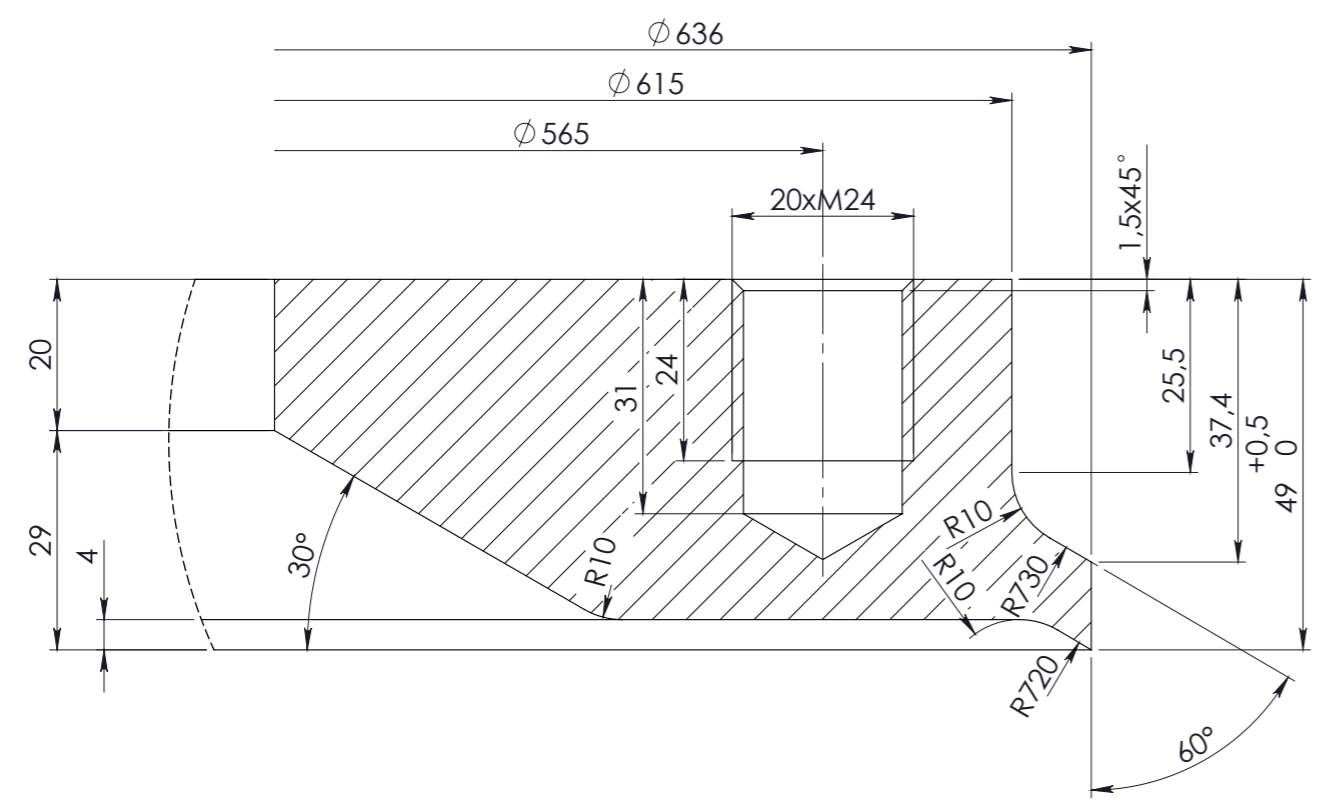

Poz.	Název součásti	Polotovar/Norma	Materiál	Osv.	Č. hmot.	Poznámka	Číslo výkresu	K2	KS
1	PŘÍRUBA PŘIVAŘOVACÍ	EN 10028-2/10029	P265GH	3.1	49.89		KTR4110-350	POXY-KTR4110-350	1
KASPER KASPER KOVO s.r.o. www.kasperkovo.cz Žitná 476 www.kasperkovo.eu 541 03 Trutnov www.kasper.cz Czech republic info@kasperkovo.cz							K2 : POXY-KTR4110-350 Výpalek 50 - 650x650 P265GH 3.1 EN 10028-2/10029 Název - rozměr Materiál Osvědčení Polotovar / TDP		
Poznámka Netolerované rozměry dle ISO 2768 - mK Svařování - tolerance dle EN ISO 13920 - CG Značení svarů dle ČSN EN ISO 2553 , A Posuzování jakosti svarů dle EN ISO 5817-B							Celková čistá hmotnost v kg : 49.89 Celková plocha dílce v m ² : 0.52		
Měřítko výkresu	Vypracoval	Tomáš Laube	Datum	2.6.2015	CAD	Zákazník:	OXYMAT	Revize	zákazník:
Formát výkresu	Přezkoušel	Tomáš Laube	Datum	12.5.2017		Projekt:	PED	Revize	PDM :
	Schválil	Tomáš Laube	Datum	12.5.2017		Podskupina proj.:	PED_DL_1500	Revize	PDM :
Název	PŘÍRUBA PŘIVAŘOVACÍ $\phi 636 / \phi 420 / 49$						KTR4110-350		
							Nadřaz. sestava : KTL9122-801-01		
							Revize : 003		
							List / Počet listů 1 /		