

EVOLUTION/CHANGE			
REV.	DESCRIPTION	AUTEUR/AUTHOR	DATE
B	AJOUT NOTA / Lamage M4 ajusté AJOUT CHANFREINS de 0.5mm	T.CHIN	19/10/2017
C	MAJ NOTA.	T.CHIN	27/11/2017

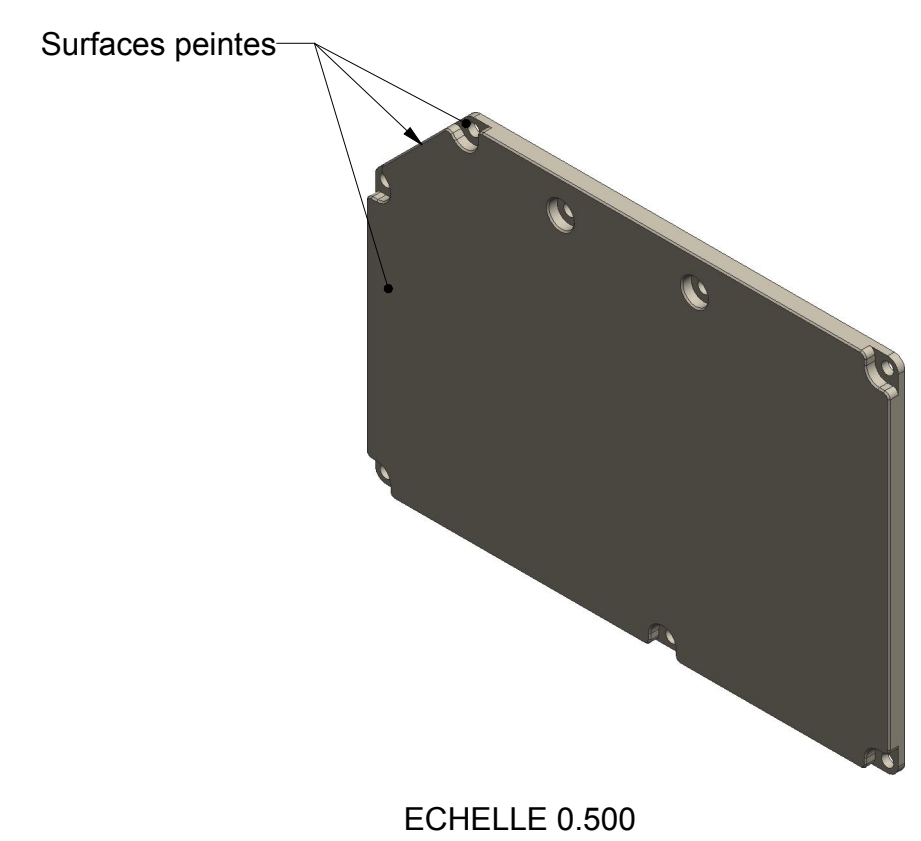
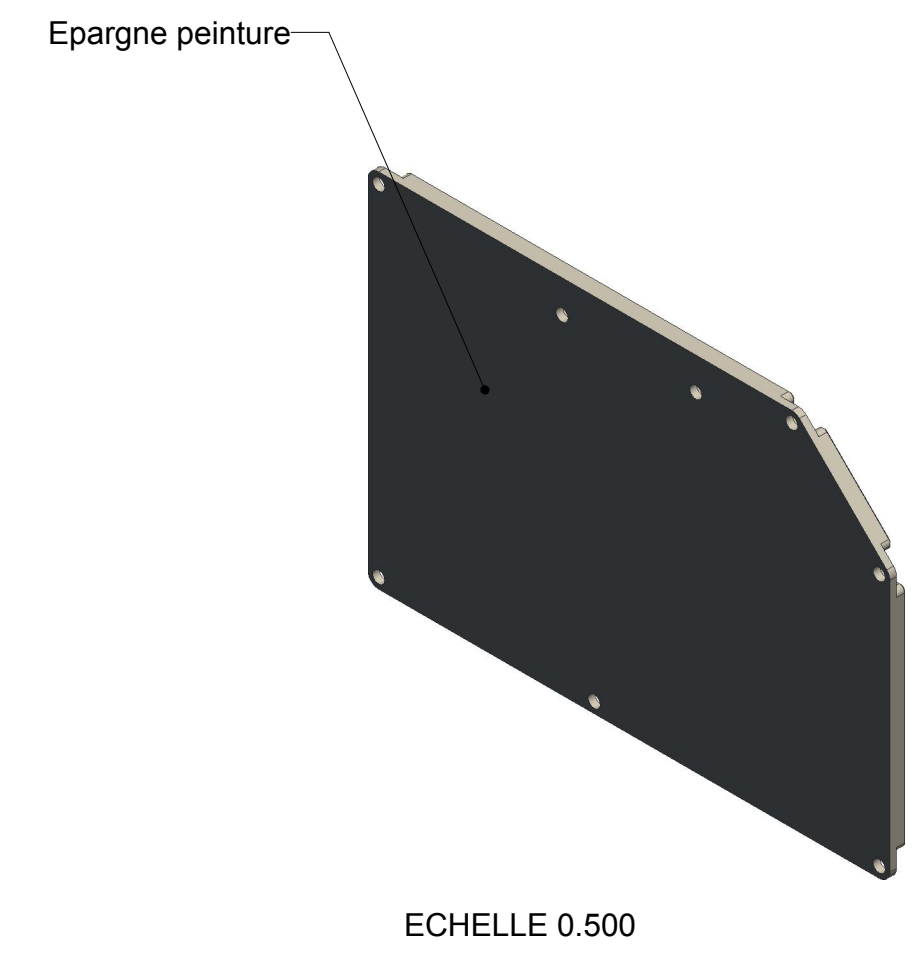

NOTA :
 Peinture: Polyuréthane bi-composant RAL1013 texture fine satinée. épaisseur 85µm +/-15µm
 Traitement : SURTEC 650. épaisseur 0,05µm à 2µm
 Les tolérances dimensionnelles et géométriques doivent tenir compte de l'épaisseur du traitement de surface et de la peinture.

MATIERE/MATERIAL	AL5083	MASSE /WEIGHT		TOL. GEN. /GEN. TOL.	ISO 2768-mk	ECH. /SCALE	1.000	FORMAT	A2
TRAITEMENT/TREATMENT	Voir NOTA	DATE	27/10/2016	VERIFIE/CHECKED	C.ECHAVE	DATE	27/10/2016	APPROUVE/APPROVED	G.CASSAGNE
FINITION/FINISH	Voir NOTA	DATE	27/10/2016	VERIFIE/CHECKED	C.ECHAVE	DATE	27/10/2016	APPROUVE/APPROVED	G.CASSAGNE
DESSINE/DRAWN	T.CHIN	DATE	27/10/2016	VERIFIE/CHECKED	C.ECHAVE	DATE	27/10/2016	APPROUVE/APPROVED	G.CASSAGNE
TITRE/TITLE	Couvercle GS								
REFERENCE								REV.	PAGE
MEC.161964.210.1								C	1/1