

H G F E D C B A

4

4

3

3

2

2

1

1

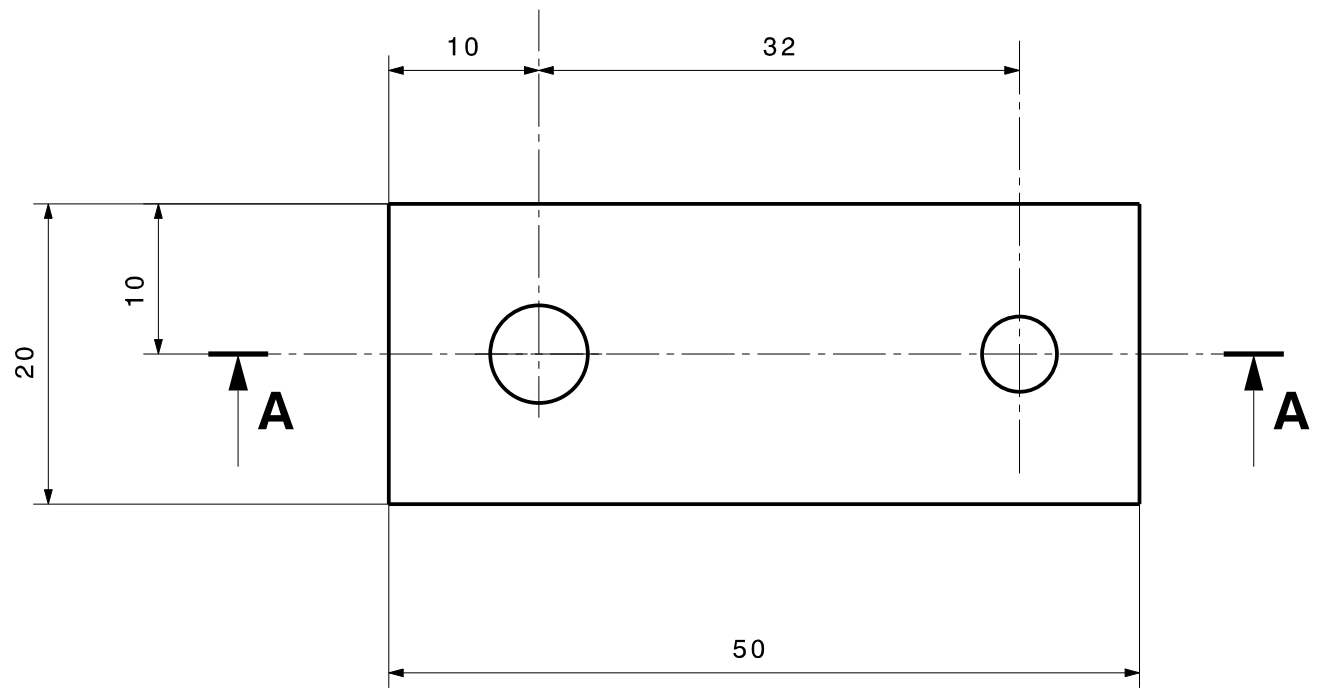
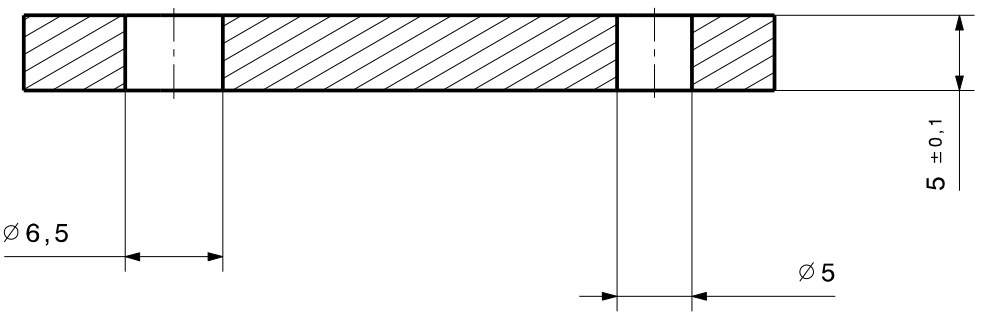

H G F E D C B A

-	-	-	-
-	-	-	-
-	-	-	-
-	-	-	-
-	-	-	-
-	-	-	-
-	-	-	-
-	-	-	-
-	-	-	-
A	-	-	Edition initiale

Ind	Date	Dessinateur	Nature de la modification	Signature
-----	------	-------------	---------------------------	-----------

Observation :
-

Matière :
Inox 304 ou 316

Tolérances générales d'usinage (sauf indications contraires)

ISO 2768 - mK

Traitement :
-

Etat de surface : Ra = 3,2

Ebavurage 0,1 à 0,3

Protection :
-

Sauf indication :
-

Rayon d'outil R max. = 0,4

Température de référence 20°C

Dessinateur: riveaultf Date : 03/03/2015 Signature :

Vérificateur: Attente VERIF Date : Signature :

Approbateur: Attente VALID Date : Signature :

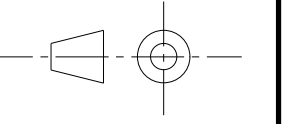

BRIDE
Expérimentations ZUBAREV - Site LPE

	Echelle	Format	Planche
	2:1	A3	1/1
			DEA STEX/LIME

LPE 1117- CEG PD- K 0241 004 B -