

Nr 4 outer circle **vnější kruh**



Bus Nr 8
trubka č. 8



Bus Nr 8
trubka č. 8

R-2400

Nr 3 inner circle **vnitřní kruh**

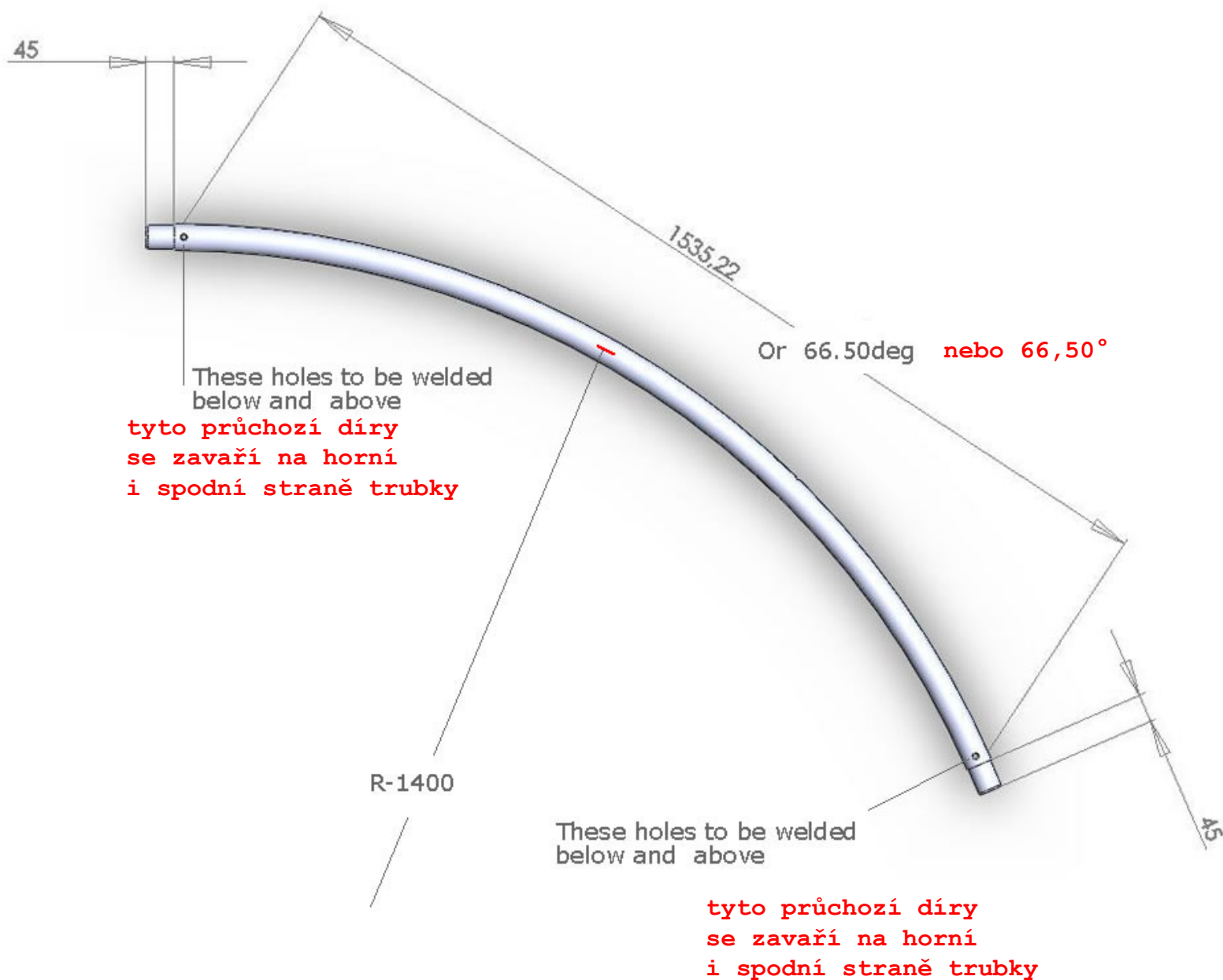

Nr 3.3 inner circle
vnitřní kruh

Nr 8 - put inner tube inside outer tube untill it sticks out 45 mm
trubka č. 8 se strčí do trubky vnitřního kruhu tak,
aby vystupovala jen 45 mm

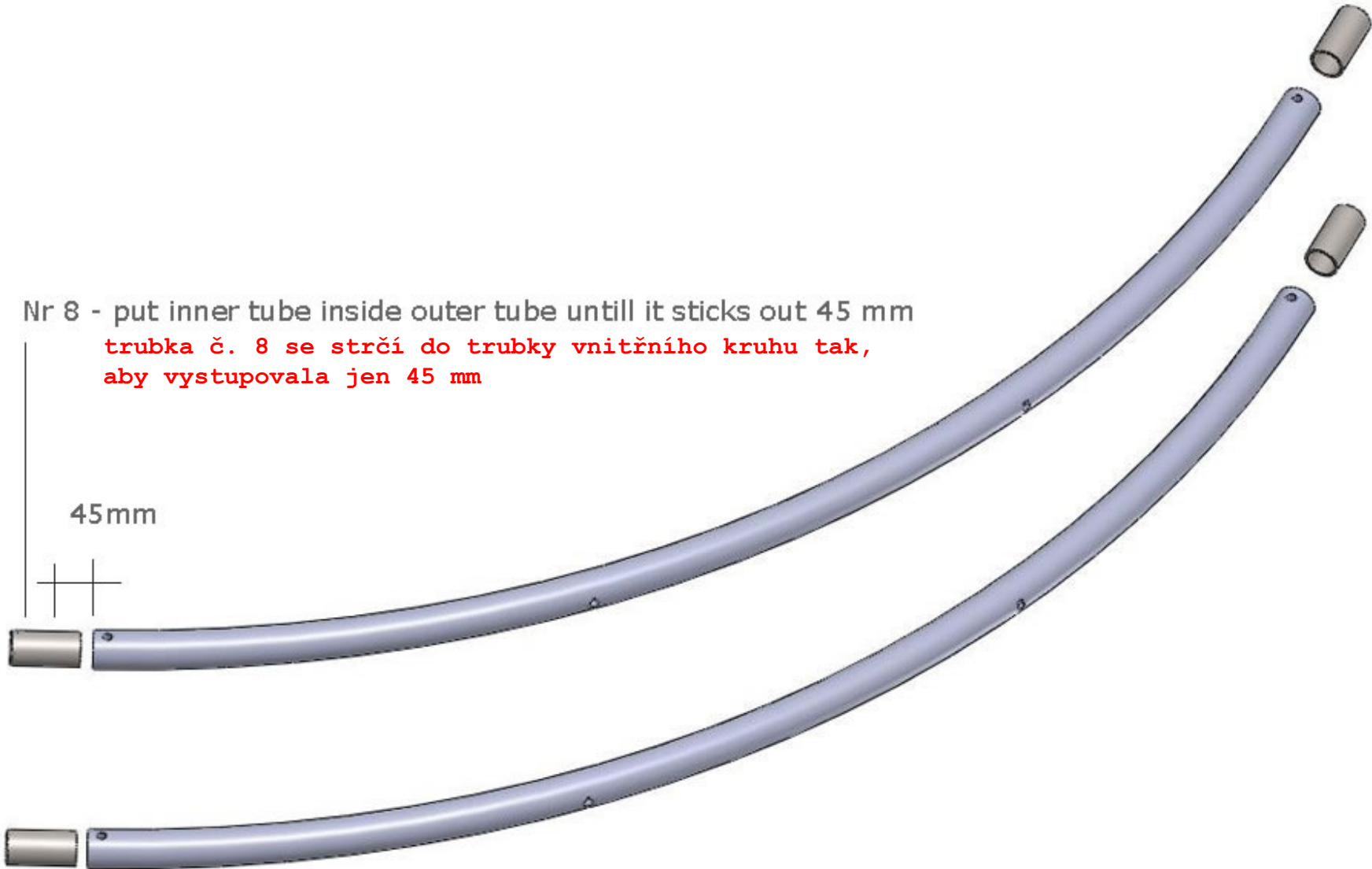

Nr 3.2 inner circle
vnitřní kruh

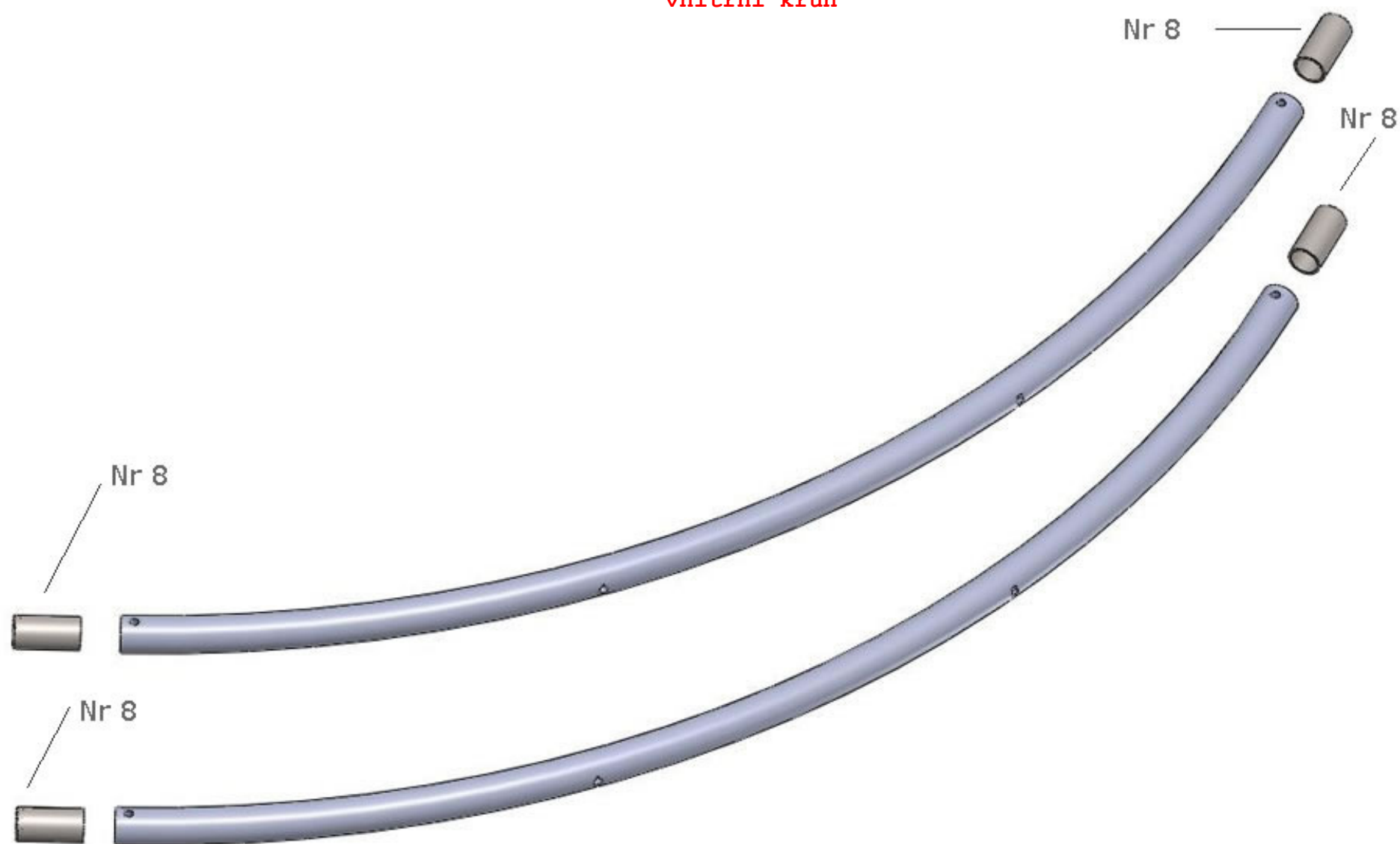

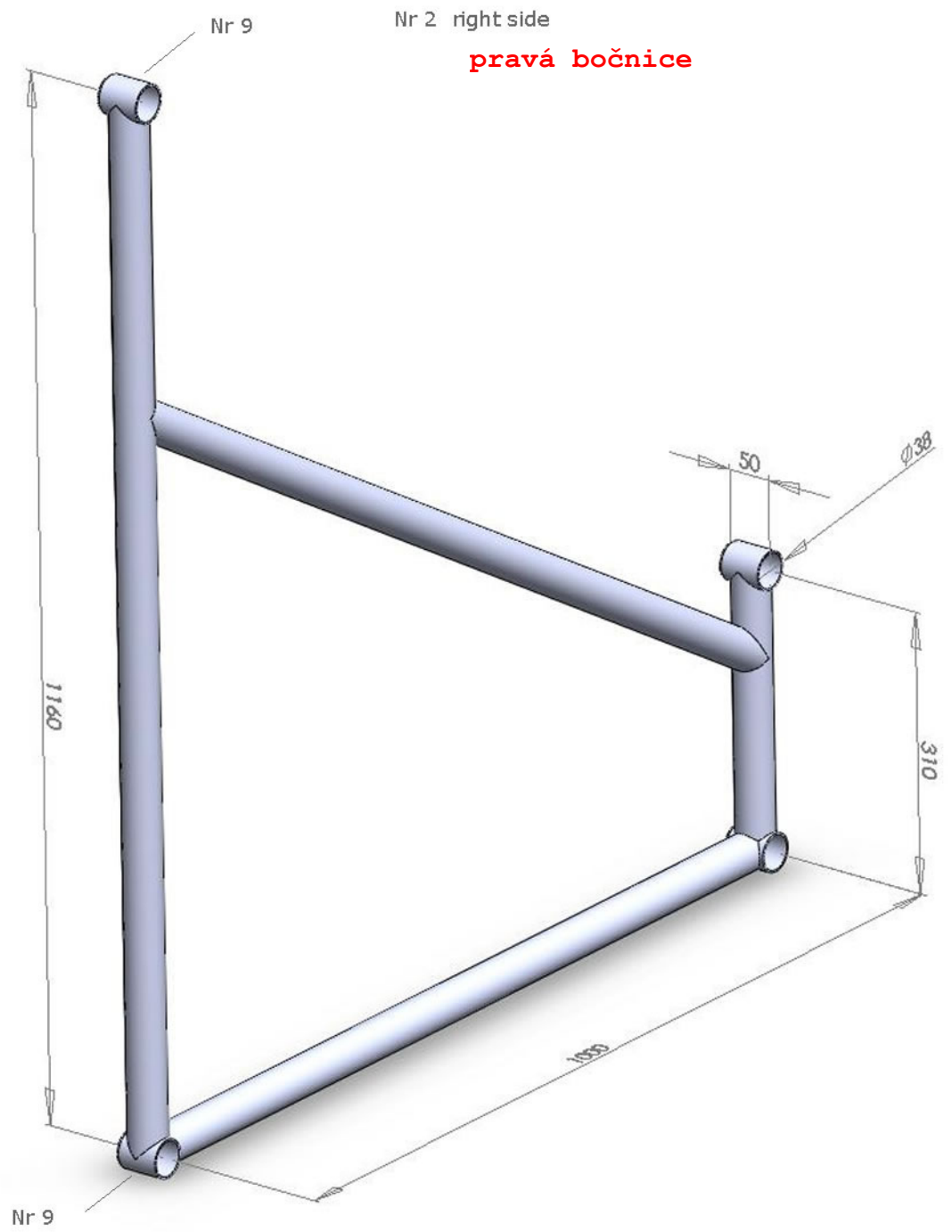

trubka č. 9 (průměr 38 mm, délka 50 mm)

Nr 1 left side **levá bočnice**

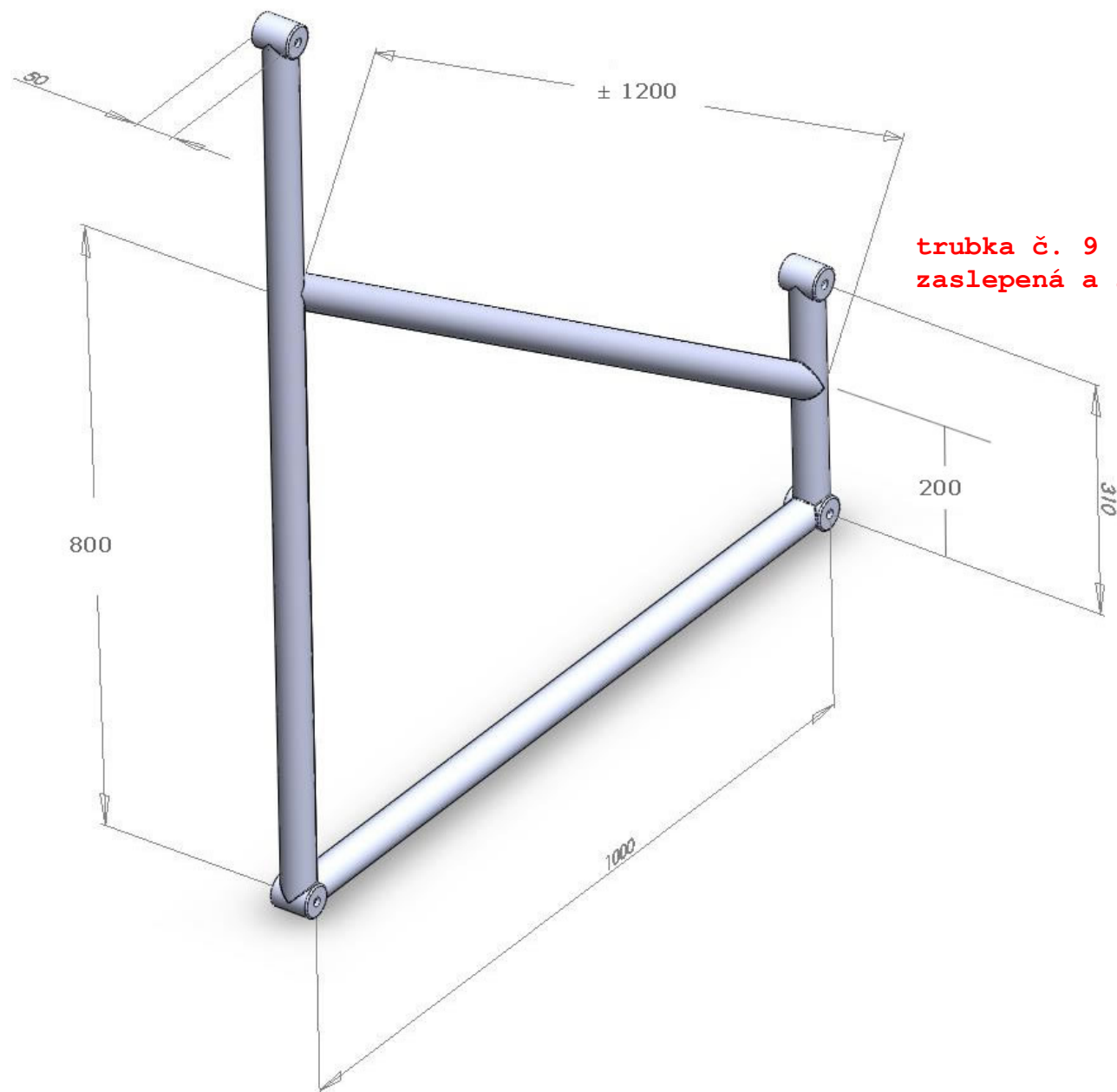

General Overview: 5 * Chill 3 seater

maximální sestavení:
5x spojená 3 křesla

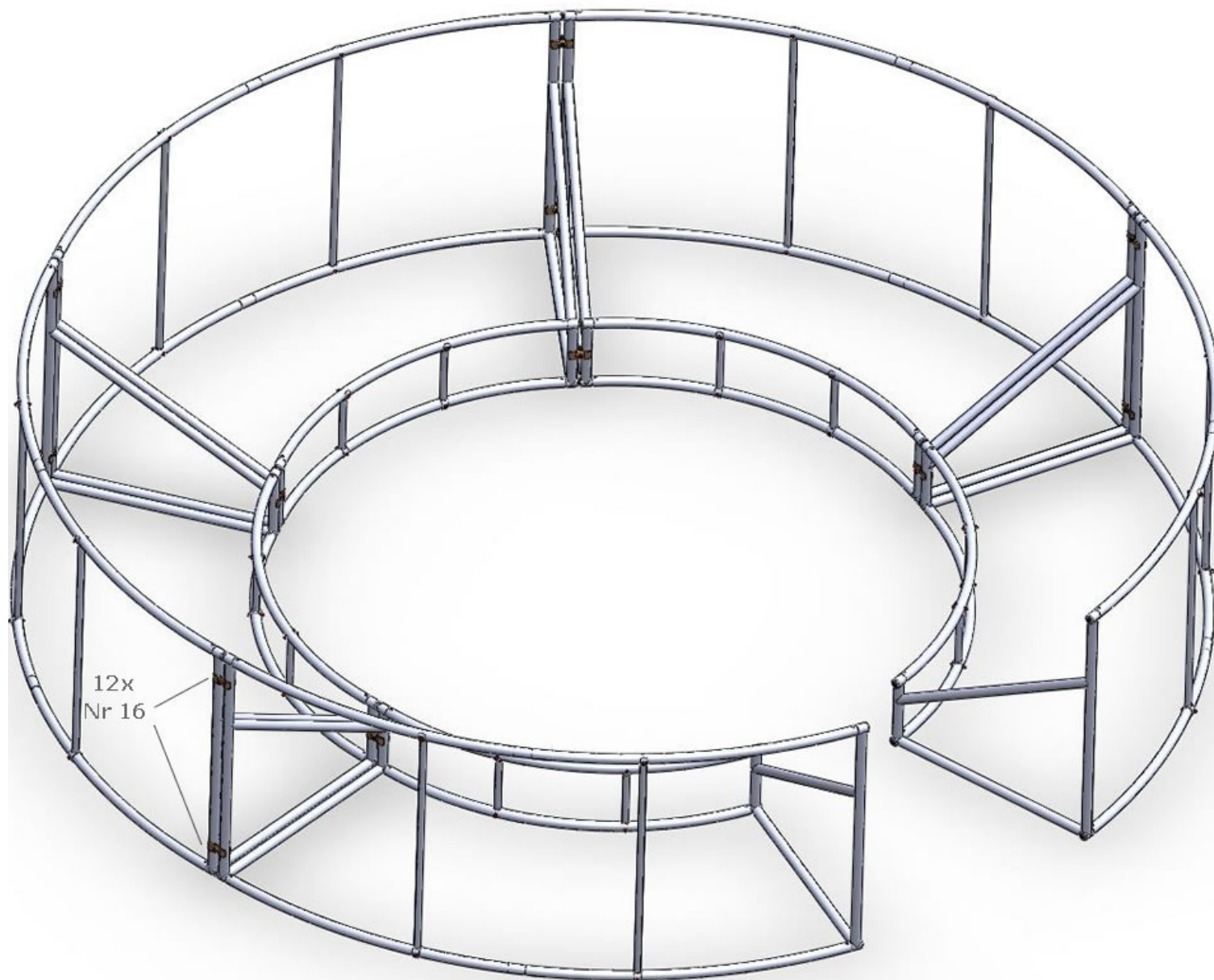

Nr 4 - 5 outer circle
vnější kruh

These holes to be welded
below and above

tyto průchozí díry
se zavaří na horní
i spodní straně trubky

These holes to be welded
below and above

These holes to be welded
below and above

tyto průchozí díry
se zavaří na horní
i spodní straně trubky

tyto průchozí díry
se zavaří na horní
i spodní straně trubky

These holes to be welded
below and above

tyto průchozí díry
se zavaří na horní
i spodní straně trubky

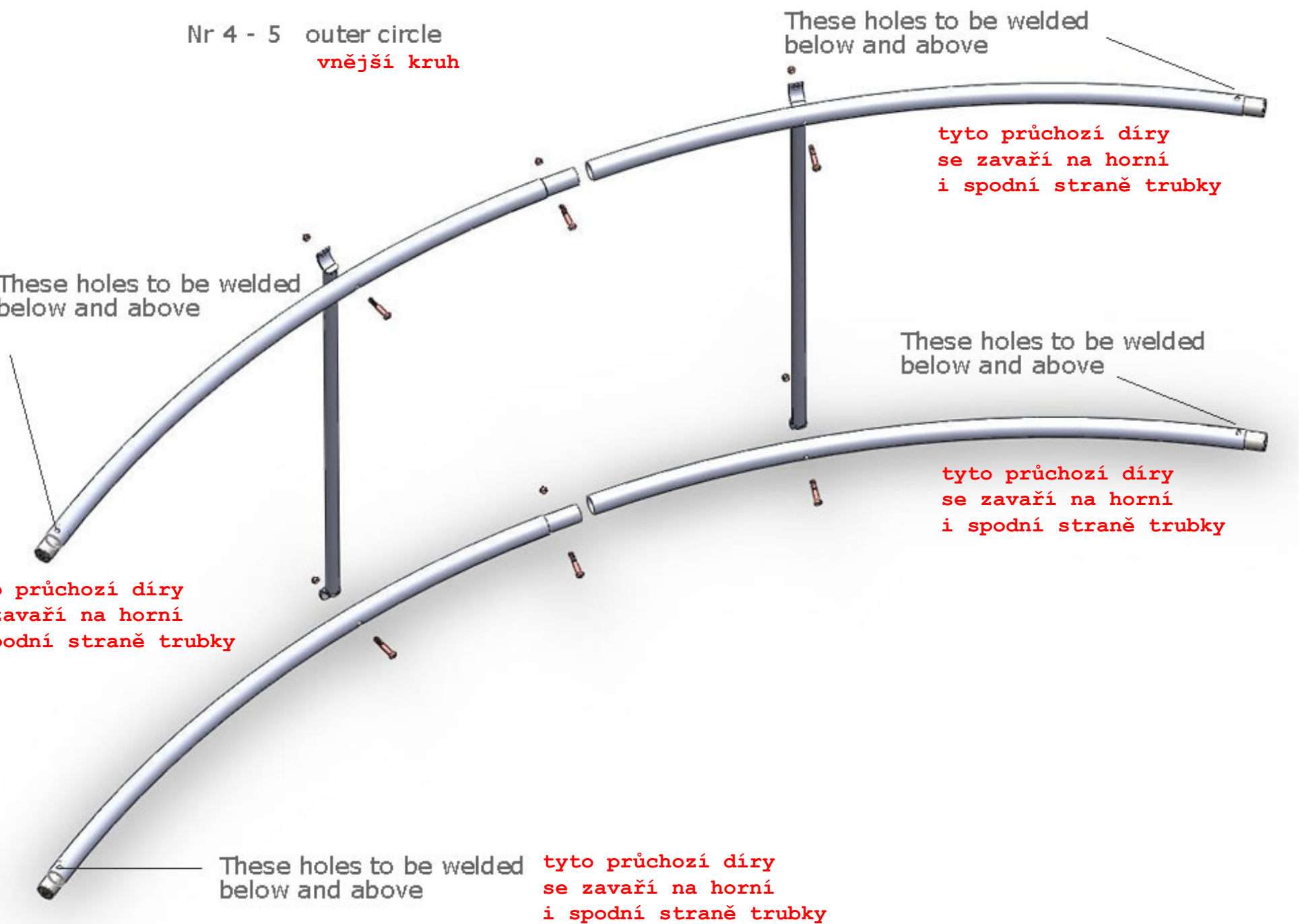

Nr 4 - 5 outer circle
vnější kruh

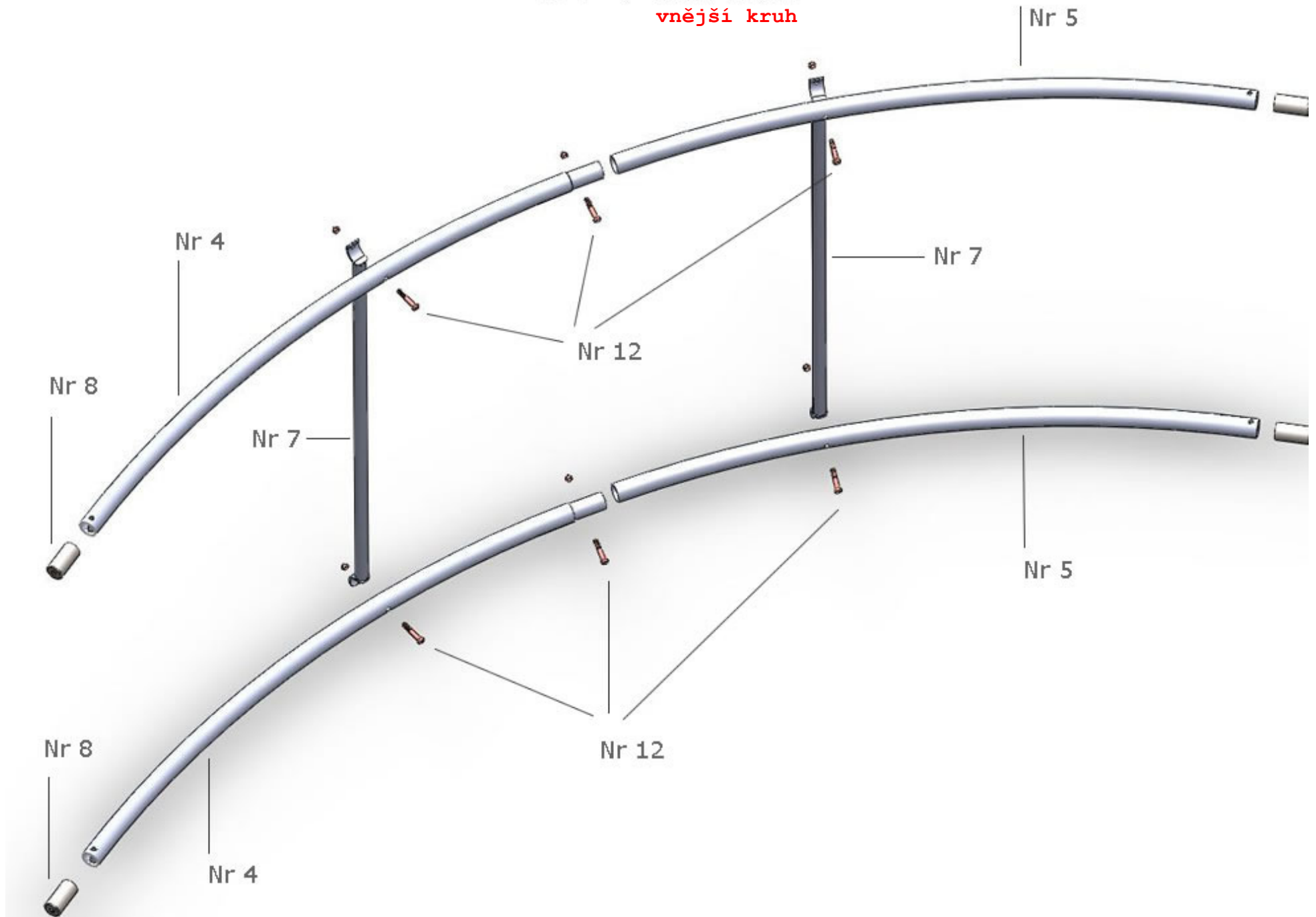

Nr 3 inner circle
vnitřní kruh

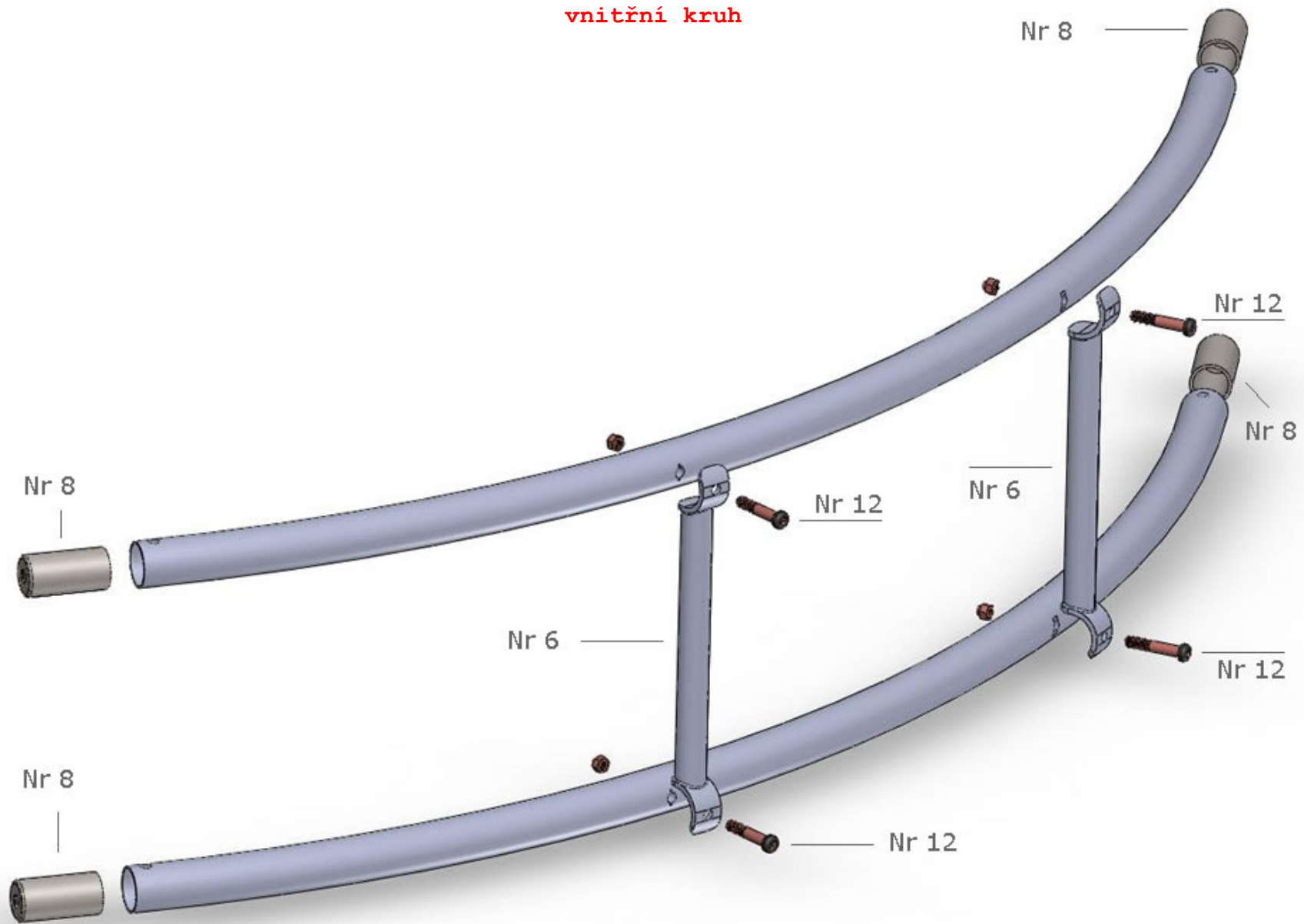

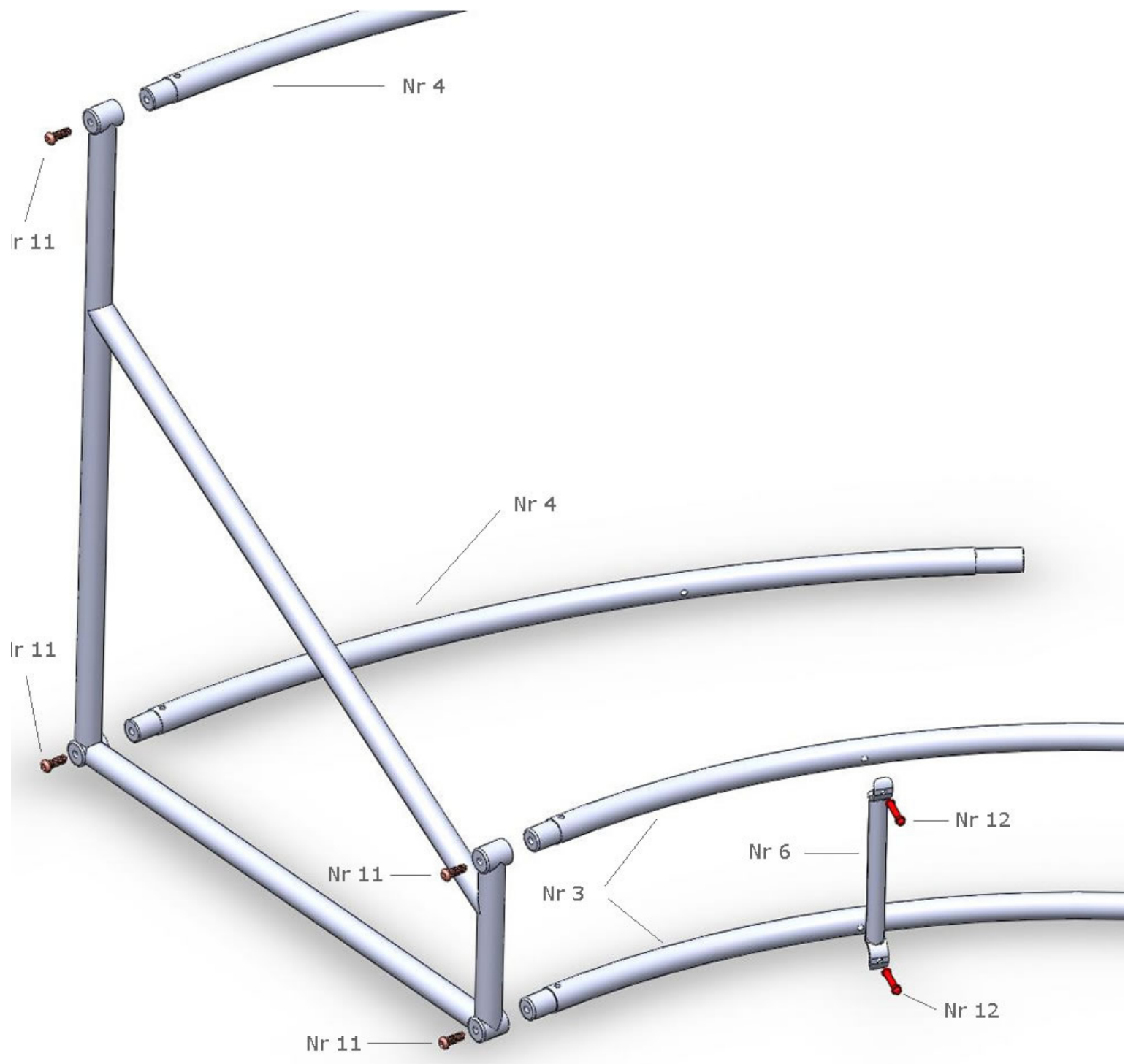

Top View **pohled shora**

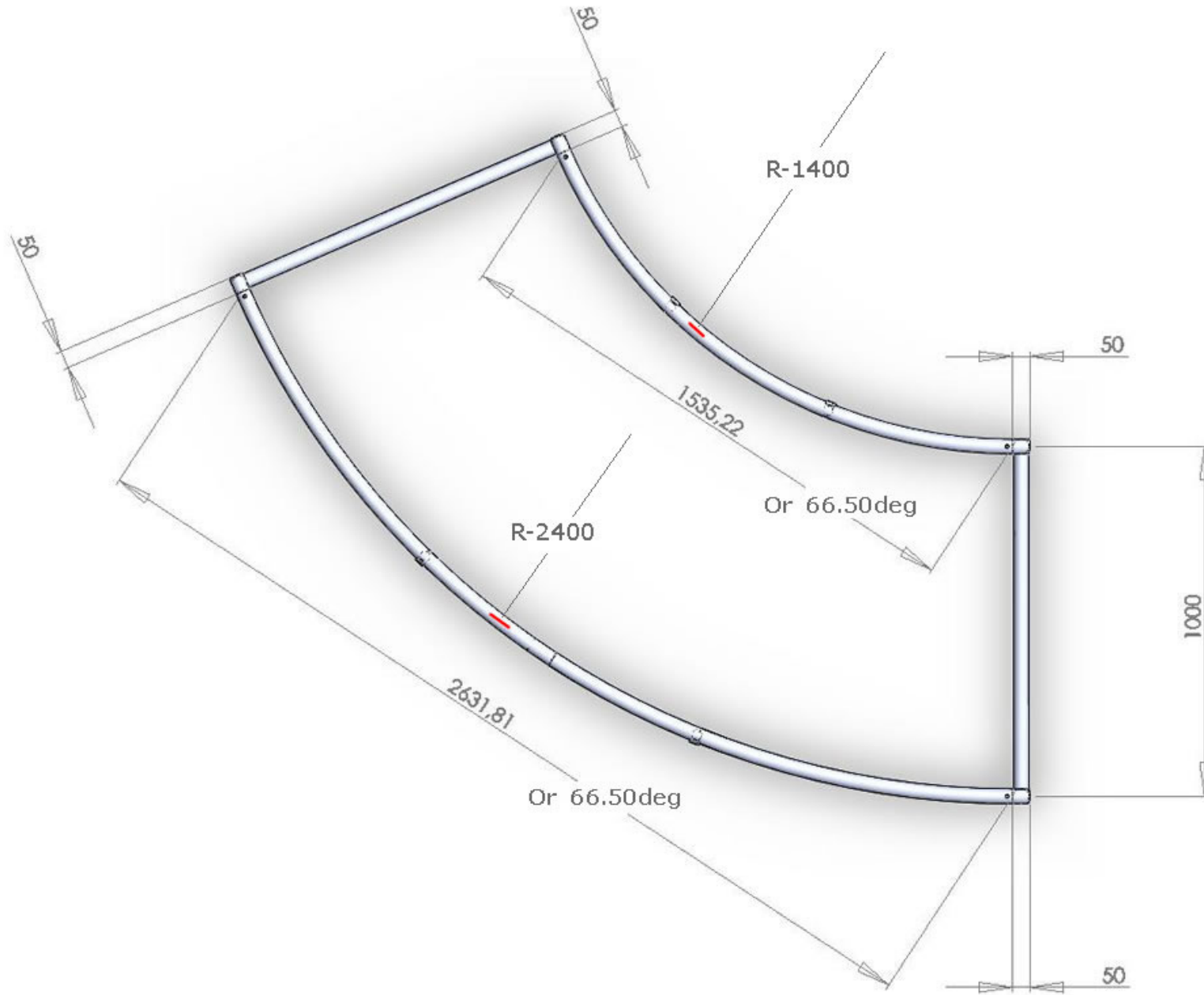

Plátěné křeslo - rozměry

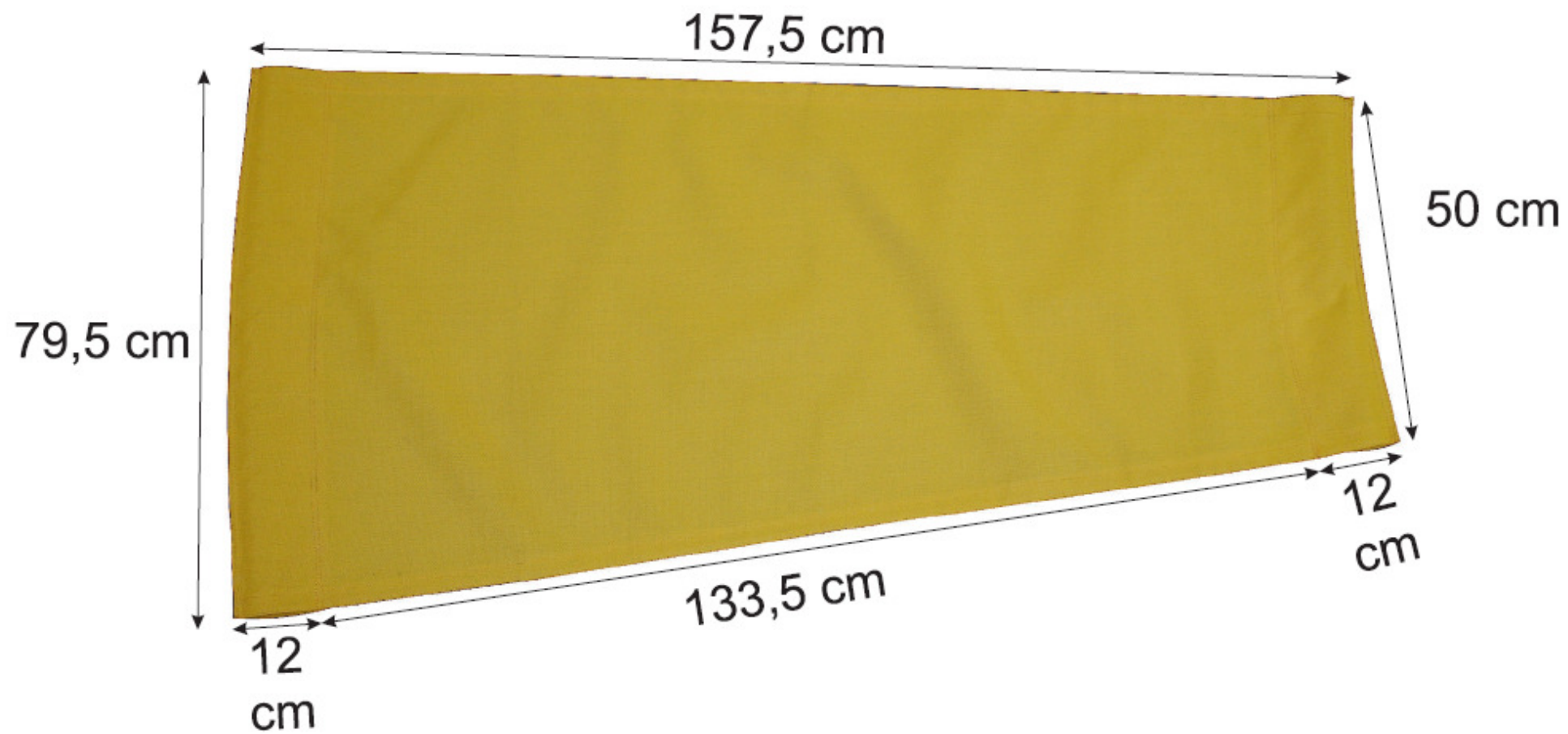



meting kussentje 30x50x4 cm

foto