

Schleifrichtung

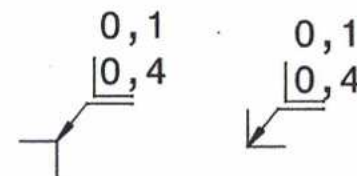
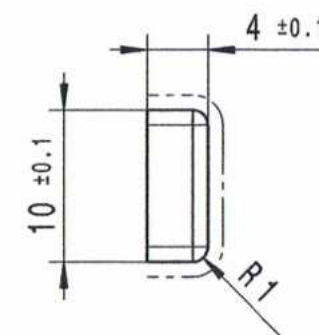
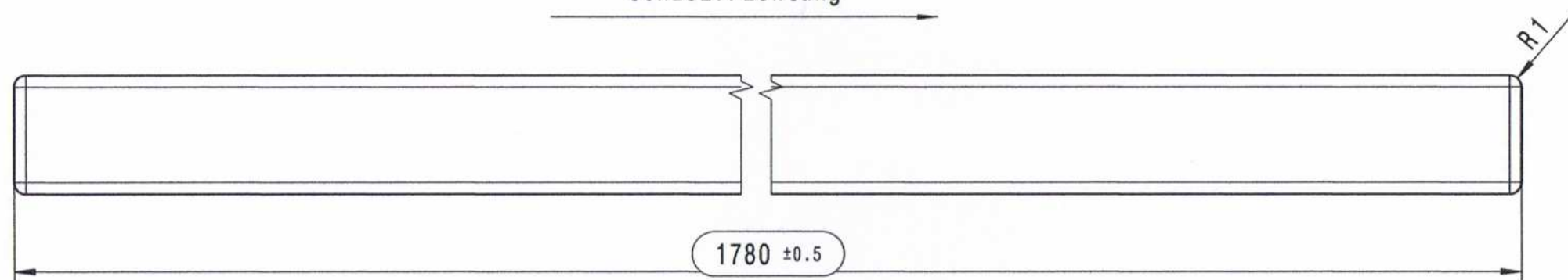

----- = Sichtfläche

Prüfmaß

|  |              |                    |      |  |              |                                     |      |          |          |        |      |                   |   |          |  |            |  |          |  |
|--|--------------|--------------------|------|--|--------------|-------------------------------------|------|----------|----------|--------|------|-------------------|---|----------|--|------------|--|----------|--|
| verwendbar für:  |              |                    |      |  |              | Oberfläche:<br>geschliffen Korn 320 |      |          |          |        |      |                   |   |          |  |            |  |          |  |
| <table border="1"> <tr> <td colspan="2">Maße ohne Toleranzangabe nach ISO 2768-m</td> <td colspan="2">Werkstoff/Halbzeug</td> <td colspan="2">Gewicht:</td> </tr> <tr> <td colspan="2"></td> <td colspan="2">1.4301 (AISI 304)</td> <td colspan="2">0,556 kg</td> </tr> </table> |              |                    |      | Maße ohne Toleranzangabe nach ISO 2768-m |              | Werkstoff/Halbzeug                  |      | Gewicht: |          |        |      | 1.4301 (AISI 304) |   | 0,556 kg |  | Benennung: |  | Maßstab: |  |
| Maße ohne Toleranzangabe nach ISO 2768-m   |              | Werkstoff/Halbzeug |      | Gewicht:                                 |              |                                     |      |          |          |        |      |                   |   |          |  |            |  |          |  |
|  |              | 1.4301 (AISI 304)  |      | 0,556 kg                                 |              |                                     |      |          |          |        |      |                   |   |          |  |            |  |          |  |
| <table border="1"> <tr> <td>Bearb.</td> <td>13.02.14</td> <td colspan="2">Kurrat</td> </tr> <tr> <td>Gepr.</td> <td>13.02.14</td> <td colspan="2">Müller</td> </tr> <tr> <td>Norm</td> <td>.</td> <td colspan="2">.</td> </tr> </table>  |              |                    |      | Bearb.                                   | 13.02.14     | Kurrat                              |      | Gepr.    | 13.02.14 | Müller |      | Norm              | . | .        |  | Zierleiste |  | 2:1      |  |
| Bearb.   | 13.02.14     | Kurrat             |      |  |              |                                     |      |          |          |        |      |                   |   |          |  |            |  |          |  |
| Gepr.  | 13.02.14     | Müller             |      |  |              |                                     |      |          |          |        |      |                   |   |          |  |            |  |          |  |
| Norm   | .            | .                  |      |  |              |                                     |      |          |          |        |      |                   |   |          |  |            |  |          |  |
| <table border="1"> <tr> <td>a</td> <td>überarbeitet</td> <td>14.02.14</td> <td>Kur.</td> </tr> <tr> <td>Zust.</td> <td>Änderung</td> <td>Datum</td> <td>Name</td> </tr> </table>   |              |                    |      | a  | überarbeitet | 14.02.14                            | Kur. | Zust.    | Änderung | Datum  | Name | Zeichnungs-Nr.:   |   | Blatt 1  |  |            |  |          |  |
| a  | überarbeitet | 14.02.14           | Kur. |  |              |                                     |      |          |          |        |      |                   |   |          |  |            |  |          |  |
| Zust.  | Änderung     | Datum              | Name |  |              |                                     |      |          |          |        |      |                   |   |          |  |            |  |          |  |
|  |              |                    |      | 64-41380-02-2                            |              | von: 1                              |      |          |          |        |      |                   |   |          |  |            |  |          |  |

Änderung nur in CAD erlaubt

CATIA V5