

DIN 82-RAA 1

Maße im verzinkten Zustand
Durchmesser an den Enden nach dem Verzinken innen min. 16,10

unbemaßte Werkstückkanten nach DIN ISO 13715:

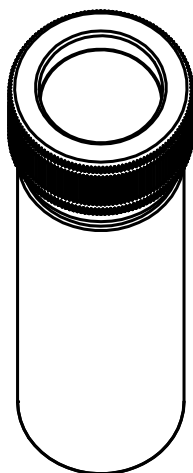
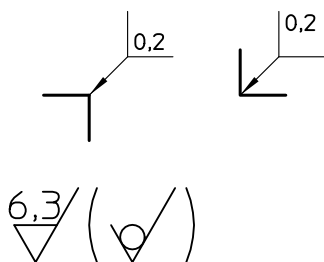

M 1:1

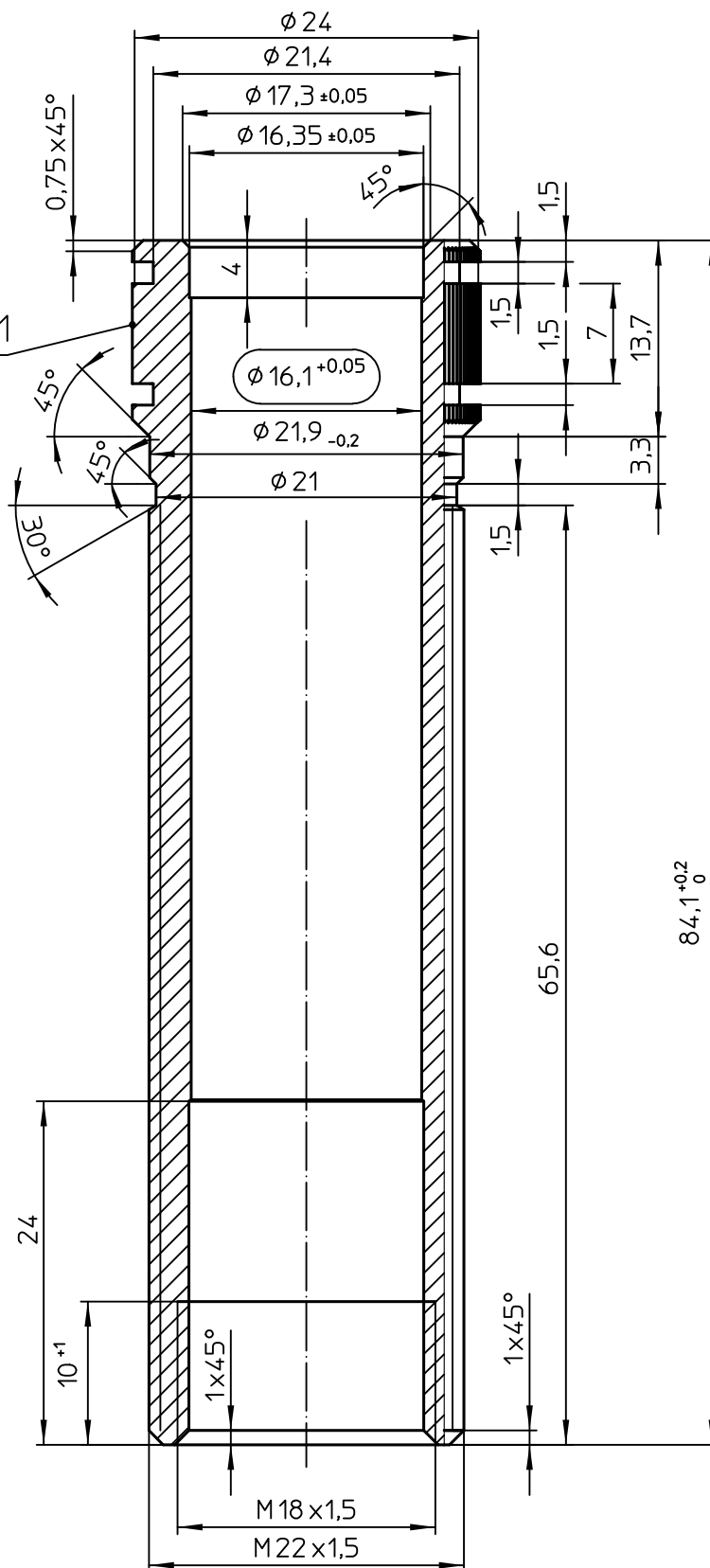

abweichende Werkzeug-Nr.: nein
ID-NR-Material:
INV-Nr.:

				Freimaßtoleranzen	Teilgewicht 119g	Werkstoff	Rund EN 10278 - 24,0 h11 EN 10277-3 - 11 S Mn Pb 30 +C
				DIN ISO 2768 -mK	Oberfläche 112cm ²	Oberflächen-	verzinkt; blau passiviert 4-6µm behandlung
					Vorschub		
				Datum	Name	Maßstab	Benennung
				Bearb. 11.02.14	astockma	2:1	Gewindehuelse M22x1,5x84 innen M18x1,5x10
				Gepr. 20.02.18	jbrockma		Bef
				Schutzvermerk ISO 16016 beachten			
4	1260	19.02.18	cschnied	EMCO Group	Erwin Müller GmbH Breslauer Str. 34-38 49808 Lingen (Ems)	Zeichnungs.-Nr. 860-3032	
3	2/3317MM	11.02.14	astockma			Prüfanweisung: (Maße lehren) (Maße messen)	
Aus-	Änderungs-	Datum	Name				
gabe	mitteilung	Nr.					